

gala

2
0
2
2

TAP FITTINGS CATALOGUE
CATALOGUE ROBINETTERIE
КАТАЛОГ СМЕСИТЕЛЕЙ

tap fittings

robinetterie | смесители

COLLECTIONS | COLLECTIONS | КОЛЛЕКЦИИ

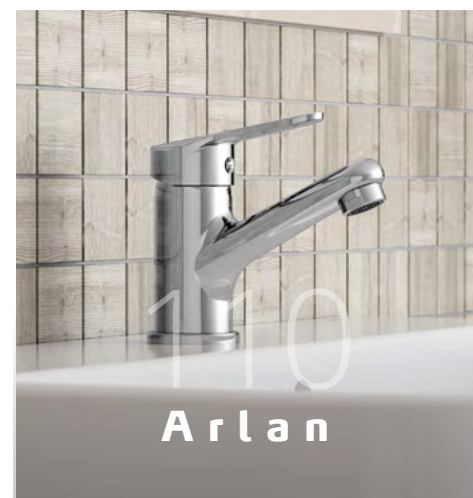
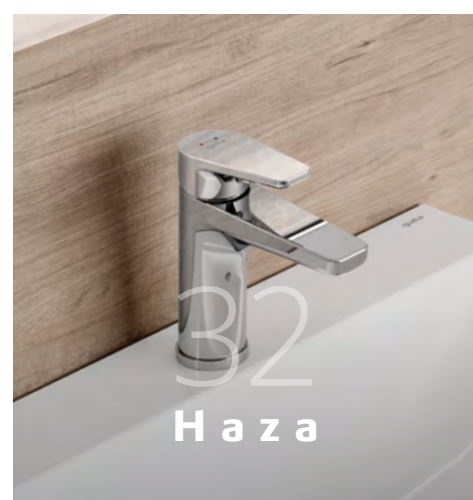
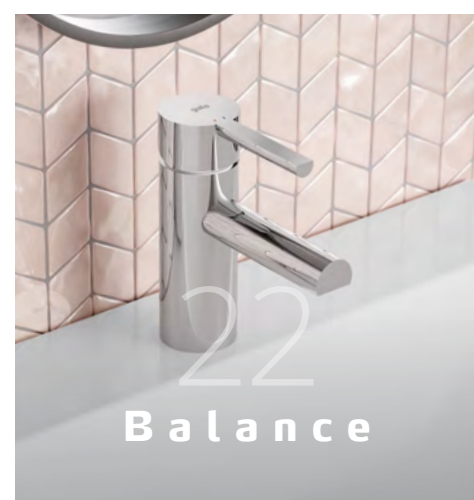



Flowing, the experience with gala

Flowing l'expérience avec Gala | Мир ощущений Gala

You won't see the same river twice: the river (life) experiences a continuous transformation. This constant movement is one of our distinguishing marks: we have spent more than 50 years evolving to adapt to the latest trends and offer solutions to any project you have in mind.

We at Gala would like to propose a different experience through this catalogue. An experience only our quality and design can offer. Welcome to the flowing experience.

On ne se baigne jamais deux fois dans le même fleuve : le fleuve (la vie) est en continuel devenir. Ce mouvement constant est l'un de nos traits distinctifs ; en effet, depuis plus de 50 ans, nous évoluons pour nous adapter aux dernières tendances et vous proposer des solutions pour tous les projets que vous avez en tête.

Gala souhaite vous proposer une expérience différente à travers ce catalogue. Une expérience que seuls notre qualité et notre design peuvent vous offrir. Bienvenue à l'expérience flowing.

В одну реку дважды не войдешь: река, как и жизнь, - это непрерывный поток. Постоянное движение вперед - и есть один из наших отличительных признаков. Вот уже более 50 лет мы совершенствуемся, чтобы идти в ногу с последними тенденциями и предлагать решения для воплощения любого вашего проекта.

В своем каталоге Gala предлагает вам получить новые впечатления. Только наше качество и дизайн способны вызвать у вас эти новые ощущения. Добро пожаловать в мир ощущений Flowing!

What do we mean by flowing? More than an action, it can be considered a state. A pause, suspended in time, in which you flow. All worries are left behind; you are enjoying the immediate present. Enjoying the exact moment in which you look at a tap with straight and stylish lines or when you admire the elegance of a mixer with a vintage design.

While you turn the pages of this catalogue, immerse yourself in a world of inspiration where you will find the ideal solution to turn your project into a flowing experience.

Qu'est-ce que flowing? Plus qu'une sensation, c'est un état. Un état de pause, de suspension dans le temps, dans lequel vous vous laissez aller, tout simplement. Vous êtes loin de toute préoccupation : vous profitez du moment présent. Vous profitez de l'instant précis où vous posez votre regard sur un robinet aux lignes droites et sobres, où vous admirez l'élégance d'un modèle au style vintage.

En tournant les pages de ce catalogue, vous plongerez dans un mode d'inspiration où vous trouverez une solution idéale pour faire de votre projet une expérience flowing.

Что такое Flowing? Это больше, чем действие - это состояние. Это пауза, замирание на мгновение, когда вы просто плывете. Все переживания остаются позади: наслаждайтесь настоящим здесь и сейчас. Получите удовольствие от момента, когда ваш взгляд скользит по прямым и строгим линиям смесителей или когда вас восхищает элегантность винтажного стиля.

Перелистывая страницы этого каталога, вы сможете погрузиться в мир творческого подъема и найти здесь идеальное решение для осуществления любого своего проекта, который станет ощущением Flowing!



Energy efficiency and **sustainability**

Efficacité énergétique et durabilité | Энергоэффективность и устойчивое развитие

The world needs to be more sustainable every day and at Gala we are especially committed to the environment. Water is an indispensable and limited resource. For this reason, we offer different systems that promote responsible consumption and save energy: from flow limiters to tap fittings manufactured with recycled materials.

Chaque jour, nous avons besoin d'un monde un peu plus durable et Gala s'engage fermement pour préserver l'environnement. L'eau est une ressource naturelle indispensable et limitée. C'est pourquoi nous proposons des systèmes qui encouragent la consommation responsable et les économies d'énergie, que ce soit avec des limiteurs de débit ou des robinets fabriqués à base de matériaux recyclés.

Нашей планете необходимо непрестанно стремиться к более устойчивым принципам развития, этим объясняется наша приверженность в компании Gala принципам защиты окружающей среды. Вода является незаменимым и ограниченным природным ресурсом. Поэтому мы предлагаем различные системы, способствующие ответственному потреблению и экономии электроэнергии: от ограничителей расхода до кранов, изготовленных с использованием вторсырья.



Sustainable building Construction durable | Устойчивое строительство

Tap fittings that contribute to obtaining the BREEAM, LEED and GREEN sustainable building certificates, whose aim is to reduce water and energy consumption in buildings, making them more efficient and sustainable.

Des robinets qui contribuent à l'obtention des certifications de construction durable BREEAM, LEED et VERDE, dont l'objectif est de réduire la consommation d'eau et d'énergie et de promouvoir des bâtiments plus efficaces et durables.

Смесители, наличие которых способствует получению сертификатов устойчивого строительства BREEAM, LEED и VERDE, целью которых является снижение потребления воды и энергии в зданиях и соответствие принципам эффективного устойчивого развития.



Cold opening system

Système d'ouverture à froid | Система холодного старта

This system allows only cold water to flow when opening the tap in its central position.

By turning the lever to the left we gradually obtain hot water.

Ce système ne laisse passer que l'eau froide lorsqu'on ouvre le robinet en position centrale.

On tourne le levier vers la gauche pour obtenir progressivement de l'eau chaude.

При открытии крана из центральной позиции эта система подает только холодную воду. Поворачивая ручку смесителя влево, мы постепенно получаем теплую воду.



European Positive List

The alloys used in manufacturing are included in the "European Positive List" (no migration of dangerous materials to water).

Les alliages utilisés dans la fabrication du robinet sont inclus dans la « liste positive européenne » (contre la migration de substances dangereuses dans l'eau).

Используемые в производстве сплавы включены в "Европейский положительный список" (предотвращение загрязнения водных ресурсов).

Some of our tap fittings feature flow limiters to save water, contributing to the responsible use of one of our most precious natural resources. This flow restriction technology is backed by the European Unified Water Label programme, which assesses the efficiency in the water and energy consumption of a product with one single label.

Certains de nos robinets sont munis de réducteurs de débits pour réduire la consommation d'eau, contribuant ainsi à l'utilisation responsable de l'une de nos ressources naturelles les plus importantes. Cette technologie de restriction de débit est garantie par le programme européen Unified Water Label, qui évalue l'efficacité de la consommation d'eau et d'énergie d'un produit au moyen d'une étiquette unique.

Целый ряд наших смесителей оснащен редукторами давления для ограничения потребления воды, что способствует ответственному использованию одного из наших самых ценных природных ресурсов. Данная технология ограничения потока воды одобрена европейской программой Unified Water Label, в рамках которой посредством маркировки оценивается эффективность как расхода воды, так и электроэнергии.

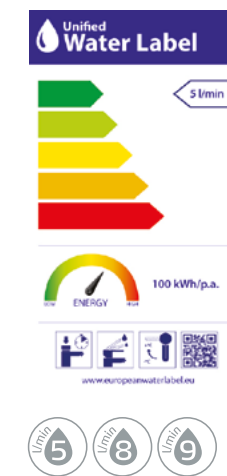

Two-step opening system

Système d'ouverture à deux positions | Двухфазный режим

Taps with eco-friendly cartridge that offers two opening positions separated by a slight resistance. In the first position we obtain the necessary flow for daily uses, such as handwashing (using 50% of the total flow). By raising the handle beyond the resistance point we will obtain 100% of the flow.

Robinet à cartouche écologique qui offre deux positions d'ouverture séparées par une légère résistance. La première fournit le débit nécessaire pour les utilisations quotidiennes, notamment le lavage des mains (consommation de 50 % du débit total). Pour pouvoir atteindre 100 % de débit, il faut soulever le levier au-dessus du point dur.

Двухпозиционный смеситель с эко-картриджем позволяет сделать выбор между двумя режимами подачи потока, разделенными незначительным сопротивлением ручки смесителя. В первой позиции мы получаем необходимое в большинстве случаев повседневного использования количество воды, например, чтобы помыть руки (расход на уровне 50% подаваемого потока). Поднимая рычаг смесителя выше точки сопротивления, мы можем получить до 100% потока.



ECO-G

Tap fittings manufactured using recycled materials and with maximum respect for the environment.

Robinetts fabriqués à base de matériaux recyclés dans le plus grand respect de l'environnement.

Смесители изготовлены при максимальном соблюдении природоохранных принципов и с использованием вторсырья.

Manufacturing quality

Nous fabriquons de la qualité | Качественное производство

Over fifty years of experience devoted to the manufacturing of bathroom equipment. Backed by 11 faucet factories on 4 continents, we offer our clients all over the world a wide range of solutions adapted to their needs. Design, technology, innovation and respect for the environment are the guidelines followed in the development of our products. And always in compliance with the most demanding international quality standards.

Nous avons une expérience de plus de cinquante ans en fabrication d'équipements pour la salle de bains. En nous appuyant sur 11 usines de robinetterie dans 4 continents, nous offrons à nos clients du monde entier une vaste gamme de solutions adaptées à leurs besoins. Design, technologie, innovation et respect de l'environnement, telles sont les règles qui régissent le développement de nos produits. Le tout dans le respect des standards internationaux les plus exigeants en matière de qualité.

Более чем пятидесятилетний опыт производства оборудования для ванн и туалетных комнат. Мы предлагаем нашим клиентам по всему миру широкий спектр решений в соответствии с их потребностями, основываясь на 11 предприятиях по производству смесителей, разместившихся на 4 континентах. Дизайн, технологии, инновации и уважение к окружающей среде являются руководящими принципами разработки нашей продукции при строгом соблюдении международных стандартов качества.



G-Last technology

Technologie G-Last | Технология G-Last

Our special formulation, as well as the thickness of our chrome plating (above the standard norm), makes the tap fitting highly resistant to scratching. Thus, the tap fitting keeps shiny and brilliant for longer. Moreover, Gala includes ceramic cartridges in some of its tap fittings that have been tested to last for more than one million movements, being also highly resistant to corrosion and calcification.

Grâce à notre formulation spéciale et aux épaisseurs utilisées lors du chromage (supérieures à la réglementation standard), le robinet est extrêmement résistant aux rayures. Ainsi, il reste brillant et resplendissant plus longtemps. Par ailleurs, Gala a muni certains de ses robinets de cartouches céramiques testées sur plus d'un million de mouvements, extrêmement résistantes à la corrosion et à la calcification.

Наш специальный состав, а также толщина хромированного покрытия (с превышением стандартов), придают смесителю повышенную устойчивость к царапинам. Таким образом, кран дольше остается ярким и сверкающим. Кроме этого, некоторые смесители Gala, оснащены керамическими картриджами, прошедшими более миллиона испытаний на износ, устойчивыми к коррозии и известковым отложениям.



Aenor certificate

Certification Aenor | Сертификация AENOR

These tap fittings comply with the quality features defined by the Spanish and European norm (AENOR).

Ces robinets sont conformes aux caractéristiques de qualité fixées par la norme espagnole et européenne (AENOR).

Смесители соответствуют требованиям качества, определенным испанским и европейским стандартом (AENOR)



Low noise level

Faible niveau sonore | Низкий уровень шума

Low noise level technology integrated in tap fittings to favor comfort in homes.

Technologie de faible niveau sonore intégrée dans les robinets pour contribuer au confort de la maison.

Для обеспечения домашнего комфорта смесители оснащены технологией снижения уровня шума.





Flowing

What does your project need? Pure lines to provide the sensation of a modern spa? The character of a curved design? The elegance of a restrained style in which less is always more? At Gala we know that every project is unique and that every single detail counts. Therefore, we offer different options of the latest trends to help you find the one that best adapts to the space you are designing.

Regardless of the style you require, you will enjoy a flowing experience with our tap fittings. That moment when you discover that your decision conveys the exact sensations you had imagined for your space.

De quoi votre projet a-t-il besoin ? De lignes épurées pour créer une sensation de spa moderne ? Du caractère d'un design curviligne ? De l'élégance d'un style sobre où moins, c'est toujours plus ? Chez Gala, nous savons que chaque projet est unique et que tous les détails sont importants. C'est pourquoi nous vous proposons plusieurs possibilités parmi les dernières tendances : vous pourrez ainsi trouver celle qui s'adapte à l'espace que vous créez.

Peu importe le style dont vous avez besoin, avec nos robinets, vous vivrez l'expérience flowing. Ce moment de pause où vous réalisez que votre décision exprime exactement les sensations que vous aviez imaginées pour votre espace.

Что требуется для вашего проекта? Утонченные очертания современного СПА? Дизайн с изогнутыми формами? Элегантность минимализма, где меньше всегда значит больше? Нам в Gala известно, что каждый проект - уникален, что важна любая деталь. Поэтому мы предлагаем вам различные варианты в рамках актуальных трендов для поиска того, что именно наилучшим образом подойдет для интерьера, который вы создаете.

Вне зависимости от стиля, который вам по душе, наши смесители создадут для вас ощущение Flowing. Это такое ощущение, когда вы понимаете, что ваш выбор способен передать именно те эмоции, которые вы задумали для вашего интерьера.



Collections

Collections | Коллекции



col.

Neila

Would you like your space to be a declaration of style? The pure lines and rounded shapes of this collection will provide a distinguished and elegant look. Moreover, the cold opening and flow limiter will help you save water and energy.

Vous souhaitez faire de votre espace une déclaration de style ? Les lignes pures et les formes arrondies de cette collection lui donneront un air distingué et élégant. En outre, l'ouverture à froid et le limiteur de débit vous permettront de faire des économies d'eau et d'énergie.

Вам бы хотелось, чтобы ваш интерьер стал образцом стильности? Совершенные очертания и округленные формы этой коллекции придают фешенебельность и элегантность вашему пространству. Более того, холодный старт и ограничитель потока помогут вам экономить расход воды и электроэнергии.



Neila

collections | collections | коллекции



SINGLE LEVER BASIN MIXER 39960

3/8" flexible connection hose.
Installation with up-down valve*

MITIGEUR DE LAVABO

Raccords d'alimentation flexible 3/8".
Installation avec bonde "up-down"

ОДНОРЫЧАЖНЫЙ СМЕСИТЕЛЬ ДЛЯ РАКОВИНЫ

Подключение через гибкую подводку 3/8"
Установка с донным клапаном типа up-down*



XL SINGLE LEVER BASIN MIXER 39961

3/8" flexible connection hose.
Installation with up-down valve*

MITIGEUR DE LAVABO XL

Raccords d'alimentation flexible 3/8".
Installation avec bonde "up-down"

ОДНОРЫЧАЖНЫЙ СМЕСИТЕЛЬ ДЛЯ РАКОВИНЫ XL

Подключение через гибкую подводку 3/8"
Установка с донным клапаном типа up-down*



SINGLE LEVER BASIN MIXER WITH HIGH SPOUT 39962

3/8" flexible connection hose.
Installation with up-down valve*

MITIGEUR DE LAVABO À BEC HAUT

Raccords d'alimentation flexible 3/8".
Installation avec bonde "up-down"

ОДНОРЫЧАЖНЫЙ СМЕСИТЕЛЬ ДЛЯ РАКОВИНЫ С ВЫСОКИМ ИЗЛИВОМ

Подключение через гибкую подводку 3/8"
Установка с донным клапаном типа up-down*

COLD OPENING

Ouverture à froid | Холодный старт

LIMITER | Limiteur | Ограничитель - 5l/m

G-LAST TECHNOLOGY

Technologie G-Last | Технология G-Last

EUROPEAN POSITIVE LIST

ECO-G

SUSTAINABLE BUILDING

Construction durable | Устойчивое строительство

WATER LABEL

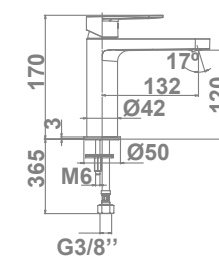

COLD OPENING

Ouverture à froid | Холодный старт

LIMITER | Limiteur | Ограничитель - 5l/m

G-LAST TECHNOLOGY

Technologie G-Last | Технология G-Last

EUROPEAN POSITIVE LIST

ECO-G

SUSTAINABLE BUILDING

Construction durable | Устойчивое строительство

WATER LABEL

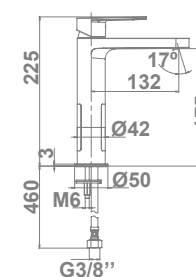

COLD OPENING

Ouverture à froid | Холодный старт

LIMITER | Limiteur | Ограничитель - 5l/m

G-LAST TECHNOLOGY

Technologie G-Last | Технология G-Last

EUROPEAN POSITIVE LIST

ECO-G

SUSTAINABLE BUILDING

Construction durable | Устойчивое строительство

WATER LABEL

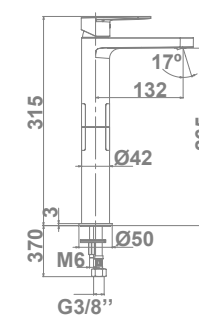

*Up-down valve not included. See page 193-194 | Bonde up-down non fournie. Voir page 193-194 | Донный клапан типа Up-down не включен. См. стр. 193-194



SINGLE LEVER BIDET MIXER 39963
3/8" flexible connection hose.
Installation with up-down valve*

MITIGEUR DE BIDET
Raccords d'alimentation flexible 3/8".
Installation avec bonde "up-down"

**ОДНОРЫЧАЖНЫЙ СМЕСИТЕЛЬ
ДЛЯ БИДЕ**
Подключение через гибкую подводку 3/8"
Установка с донным клапаном типа
up-down*



**SINGLE LEVER SHOWER
MIXER WITH SHOWER SET:** 39964

Shower set:
- 170 cm flexible shower hose
- ø 12 cm hand shower. 4
functions: Massage / Rain / Rain
Soft / Soft
- Hand shower holder

**MITIGEUR POUR DOUCHE
AVEC ÉQUIPEMENT DE DOUCHE :**
Équipement de douche :
- Flexible de douche de 170 cm
- Douchette à main ø 12 cm, 4 fonctions :
Massage / Pluie / Pluie doux / Doux
- Support pour la douchette à main

**ОДНОРЫЧАЖНЫЙ СМЕСИТЕЛЬ
ДЛЯ ДУША С НАБОРОМ ДЛЯ ДУША:**
Набор для душа:
- Шланг для душа 170 см
- Ручной душ Ø 12 см, 4 режима:
Массаж / Дождь / Легкий дождь / Мягкие
струи
- Держатель для ручного душа



**SINGLE LEVER
SHOWER MIXER** 39965
MITIGEUR POUR DOUCHE
**ОДНОРЫЧАЖНЫЙ
СМЕСИТЕЛЬ ДЛЯ ДУША**



**SINGLE LEVER BATH AND SHOWER MIXER
WITH SHOWER SET:** 39966

Shower set:
- 170 cm flexible shower hose
- ø 12 cm hand shower. 4 functions:
Massage / Rain / Rain Soft / Soft
- Hand shower holder

**MITIGEUR POUR BAIN ET DOUCHE
AVEC ÉQUIPEMENT DE DOUCHE :**
Équipement de douche :
- Flexible de douche de 170 cm
- Douchette à main ø 12 cm, 4 fonctions :
Massage / Pluie /
Pluie doux / Doux
- Support pour la douchette à main

**ОДНОРЫЧАЖНЫЙ СМЕСИТЕЛЬ ДЛЯ ВАННЫ
И ДУША С НАБОРОМ ДЛЯ ДУША:**
Набор для душа:
- Шланг для душа 170 см
- Ручной душ Ø 12 см,
4 режима: Массаж / Дождь / Легкий дождь / Мягкие струи
- Держатель для ручного душа



SINGLE LEVER BATH AND SHOWER MIXER 39967
MITIGEUR POUR BAIN ET DOUCHE
**СМЕСИТЕЛЬ ОДНОРЫЧАЖНЫЙ ДЛЯ
ВАННЫ И ДУША**

LIMITER | Limiteur | Ограничитель - 5U/m

G-LAST TECHNOLOGY
Technologie G-Last | Технология G-Last

EUROPEAN POSITIVE LIST

ECO-G

WATER LABEL

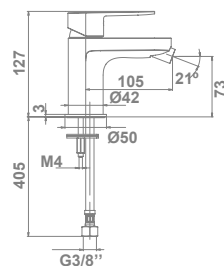

LIMITER | Limiteur | Ограничитель - 9U/m

G-LAST TECHNOLOGY
Technologie G-Last | Технология G-Last

EUROPEAN POSITIVE LIST

ECO-G

SUSTAINABLE BUILDING
Construction durable | Устойчивое строительство

WATER LABEL

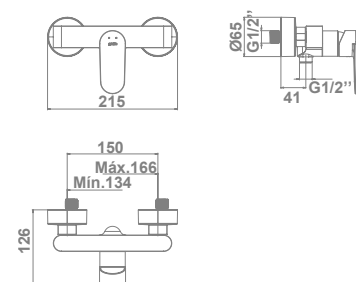

LIMITER | Limiteur | Ограничитель - 9U/m

G-LAST TECHNOLOGY
Technologie G-Last | Технология G-Last

EUROPEAN POSITIVE LIST

ECO-G

SUSTAINABLE BUILDING
Construction durable | Устойчивое строительство

WATER LABEL

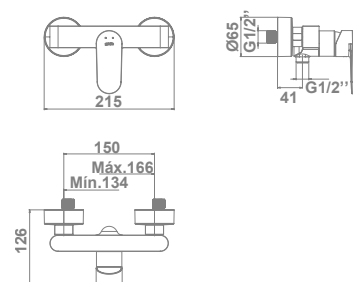

LIMITER | Limiteur | Ограничитель - 9U/m

G-LAST TECHNOLOGY | Technologie G-Last | Технология G-Last

EUROPEAN POSITIVE LIST

ECO-G

SUSTAINABLE BUILDING*
Construction durable* | Устойчивое строительство*

WATER LABEL

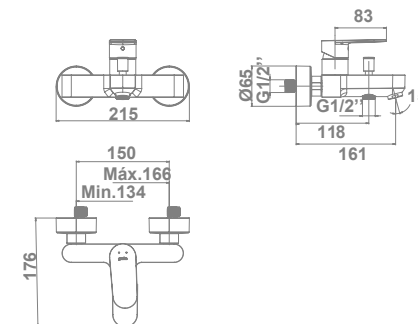

LIMITER | Limiteur | Ограничитель - 9U/m

G-LAST TECHNOLOGY | Technologie G-Last | Технология G-Last

EUROPEAN POSITIVE LIST

ECO-G

SUSTAINABLE BUILDING*
Construction durable* | Устойчивое строительство*

WATER LABEL

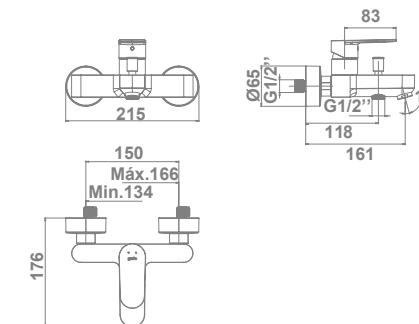

*Up-down valve not included. See page 193-194 | Bonde up-down non fournie. Voir page 193-194 | Донный клапан типа Up-down не включен. См. стр. 193-194

*Bath and shower mixers only included in GREEN certificate
*Seuls les robinets de lavabo et de douche bénéficiant de la certification VERDE
*Смесители для ванны и душа только с сертификатом VERDE



BUILT-IN SINGLE LEVER SHOWER MIXER 39968

See compatible shower accessories on pages 178-185

MITIGEUR ENCASTRÉ POUR DOUCHE

Voir accessoires de douche compatibles aux pages 178-185

ВСТРОЕННЫЙ В СТЕНУ ОДНОРЫЧАЖНЫЙ СМЕСИТЕЛЬ ДЛЯ ДУША

См. совместимые аксессуары для душа на стр. 178-185



BUILT-IN SINGLE LEVER SHOWER MIXER (2 OUTLETS) 39969

See compatible shower accessories on pages 178-185

MITIGEUR ENCASTRÉ POUR DOUCHE (2 SORTIES)

Voir accessoires de douche compatibles aux pages 178-185

ВСТРОЕННЫЙ В СТЕНУ ОДНОРЫЧАЖНЫЙ СМЕСИТЕЛЬ ДЛЯ ДУША (2 ВЫХОДА)

См. совместимые аксессуары для душа на стр. 178-185



SINGLE LEVER KITCHEN MIXER 39959

Flow limiter to 5 l/min included
Rotating spout
3/8" flexible connection hose

MITIGEUR DE CUISINE

Avec limiteur de débit 5 l/min
Bec giratoire
Raccords d'alimentation flexible de 3/8"

ОДНОРЫЧАЖНЫЙ СМЕСИТЕЛЬ ДЛЯ КУХНИ

Дополнен контролем напора воды на уровне 5 л/мин.
Вращающийся излив
Подключение через гибкую подводку 3/8"

G-LAST TECHNOLOGY
Technologie G-Last | Технология G-Last

EUROPEAN POSITIVE LIST

ECO-G

G-LAST TECHNOLOGY
Technologie G-Last | Технология G-Last

EUROPEAN POSITIVE LIST

ECO-G

LIMITER | Limiteur | Ограничитель - 5l / min

G-LAST TECHNOLOGY
Technologie G-Last | Технология G-Last

EUROPEAN POSITIVE LIST

ECO-G

ROTATING SPOUT
Bec giratoire | Вращающийся излив

SUSTAINABLE BUILDING
Construction durable | Устойчивое строительство

WATER LABEL

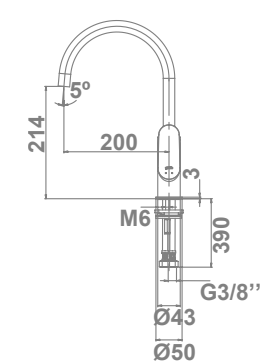
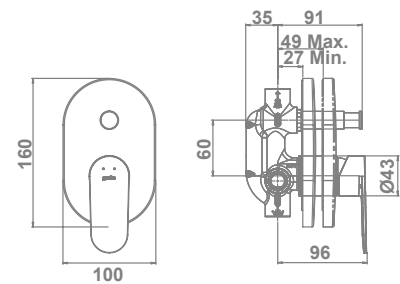
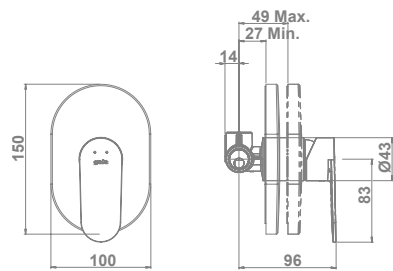



col.

Balance

If you try to balance quality, technology and a wide range of solutions, Balance is the answer. With its combination of cold opening and two-step activation you will obtain maximum efficiency.

Si vous cherchez un équilibre entre qualité, technologie et une gamme complète de solutions, Balance est faite pour vous. Son ouverture à froid alliée à son système d'actionnement à deux positions vous permettra d'obtenir une efficacité maximale.

Если вы в поисках сбалансированности качества, технологии и широкого выбора вариантов, Balance – это то, что вы ищете. Сочетание холодного старта и смесителя с двумя режимами подачи потока позволит вам получить максимальную эффективность.



Balance

collections | collections | коллекции



SINGLE LEVER BASIN MIXER

39310

3/8" flexible connection hose.

Vandal-resistant aerator:

- With integrated filter against particles
- Limescale protection

Installation with up-down valve*

MITIGEUR DE LAVABO

Raccords d'alimentation flexible 3/8".

Aérateur anti-vandalisme:

- Avec filtre antiparticules intégré
- Protection contre le calcaire

Installation avec bonde up-down*

ОДНОРЫЧАЖНЫЙ СМЕСИТЕЛЬ ДЛЯ РАКОВИНЫ

Подключение через гибкую подводку 3/8"

Антивандальный аэратор:

- Со встроенным фильтром механической очистки
- Защита от известкового налета

Установка с донным клапаном типа up-down*



SINGLE LEVER BASIN MIXER WITH AUTOMATIC WASTE

39311

3/8" flexible connection hose.

Vandal-resistant aerator:

- With integrated filter against particles
- Limescale protection

MITIGEUR DE LAVABO AVEC VIDAGE AUTOMATIQUE

Raccords d'alimentation flexible 3/8".

Aérateur anti-vandalisme :

- Avec filtre antiparticules intégré
- Protection contre le calcaire

ОДНОРЫЧАЖНЫЙ СМЕСИТЕЛЬ ДЛЯ РАКОВИНЫ С АВТОМАТИЧЕСКИМ СЛИВОМ

Подключение через гибкую подводку 3/8"

Экологическая прокладка с переключателем в два этапа

- Со встроенным фильтром механической очистки
- Защита от известкового налета

COLD OPENING | Ouverture à froid | Холодный старт

2-STEP | Ouverture à deux positions | Двухфазный режим

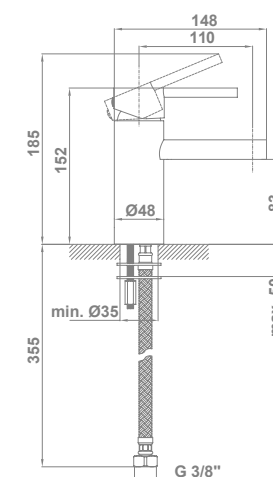

COLD OPENING | Ouverture à froid | Холодный старт

2-STEP | Ouverture à deux positions | Двухфазный режим

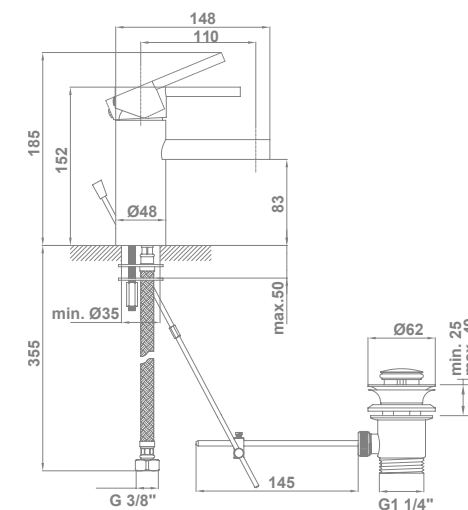

*Up-down valve not included. See page 193-194 | Bonde up-down non fournie. Voir page 193-194 | Донный клапан типа Up-down не включен. См. стр. 193-194

Balance



SINGLE LEVER BASIN MIXER WITH HIGH AND LONG SPOUT

39312

3/8" flexible connection hose.
Vandal-resistant aerator:
- With integrated filter against particles
- Limescale protection
Installation with up-down valve*

MITIGEUR DE LAVABO À BEC HAUT ET LONG

Raccords d'alimentation flexible 3/8".
Aérateur anti-vandalisme:
- Avec filtre antiparticules intégré
- Protection contre le calcaire
Installation avec bonde up-down*

ОДНОРЫЧАЖНЫЙ СМЕСИТЕЛЬ С ВЫСОКИМ ДЛИННЫМ ИЗЛИВОМ

Подключение через гибкую подводку 3/8"
Антивандалный аэратор:
- Со встроенным фильтром механической очистки
Защита от известкового налета.
Установка с донным клапаном типа up-down*



BUILT-IN SINGLE LEVER BASIN MIXER

39315

22 cm spout
- Vandal-resistant aerator:
- With integrated filter against particles
- Limescale protection

MITIGEUR ENCASTRÉ POUR LAVABO

Bec de 22 cm
Aérateur anti-vandalisme:
- Avec filtre antiparticules intégré
- Protection contre le calcaire

ВСТРОЕННЫЙ ОДНОРЫЧАЖНЫЙ СМЕСИТЕЛЬ ДЛЯ РАКОВИНЫ

Кран 22 см
Антивандалный распылитель:
- Со встроенным фильтром механической очистки
Защита от известкового налета



ELECTRONIC BASIN MIXER** (pre-mixed water).

39316

1/2" flexible connection hose
Eco-friendly and vandal-resistant aerator:
- With integrated filter against particles
- Limescale protection

MÉLANGEUR DE LAVABO ÉLECTRONIQUE** (eau prémélangée).

Raccords d'alimentation flexible 1/2".
Aérateur écologique et anti-vandalisme:
- Avec filtre antiparticules intégré
- Protection contre le calcaire

ЭЛЕКТРОННЫЙ СМЕСИТЕЛЬ ДЛЯ РАКОВИНЫ** (ПРЕДВАРИТЕЛЬНО СМЕШАННАЯ ВОДА).

Подключение через гибкую подводку 1/2"
Экологическая прокладка с переключателем в два этапа
- Со встроенным фильтром механической очистки.
- Защита от известкового налета



SINGLE LEVER BIDET MIXER

39313

3/8" flexible connection hose.
Installation with up-down valve*

MITIGEUR DE BIDET

Raccords d'alimentation flexible 3/8".
Installation avec bonde "up-down"

ОДНОРЫЧАЖНЫЙ СМЕСИТЕЛЬ ДЛЯ БИДЕ

Подключение через гибкую подводку 3/8"
Установка с донным клапаном типа up-down*



SINGLE LEVER BIDET MIXER WITH AUTOMATIC WASTE

39314

3/8" flexible connection hose.

MITIGEUR DE BIDET AVEC VIDAGE AUTOMATIQUE

Raccords d'alimentation flexible 3/8".

ОДНОРЫЧАЖНЫЙ СМЕСИТЕЛЬ ДЛЯ БИДЕ С АВТОМАТИЧЕСКИМ СЛИВОМ

Подключение через гибкую подводку 3/8"

COLD OPENING

Ouverture à froid | Холодный старт

2-STEP | Ouverture à deux positions | Двухфазный режим

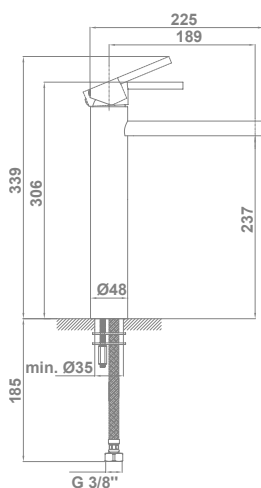

2-STEP | Ouverture à deux positions | Двухфазный режим

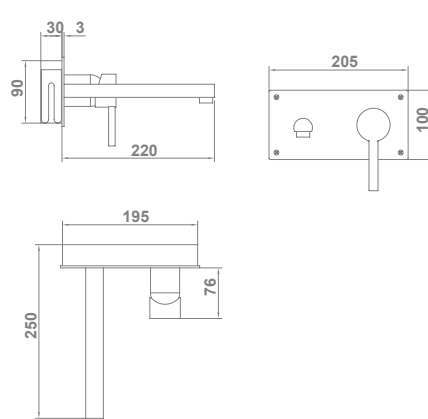

LIMITER | Limiteur | Ограничитель - 5l/min

WATER LABEL

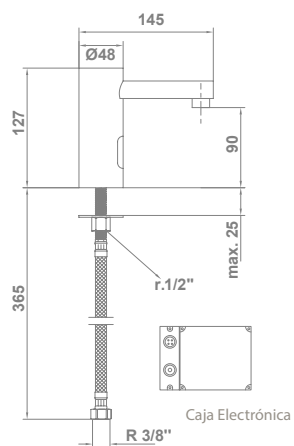

COLD OPENING | Ouverture à froid | Холодный старт

2-STEP | Ouverture à deux positions | Двухфазный режим

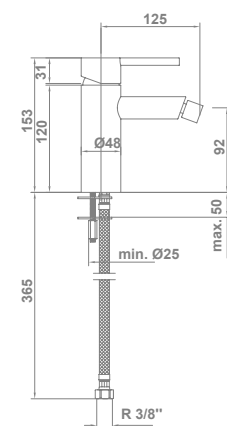

COLD OPENING | Ouverture à froid | Холодный старт

2-STEP | Ouverture à deux positions | Двухфазный режим

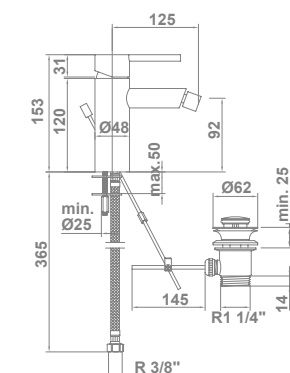

*Up-down valve not included. See page 193-194 | Bonde up-down non fournie. Voir page 193-194 | Донный клапан типа Up-down не включен. См. стр. 193-194

**Power supply (220 V) and with batteries (4x1,5V) | Alimentation électrique (220V) et avec des piles (4x1,5 V) | Электропитание (220 В) и на батарейках (4x1,5 В)

*Up-down valve not included. See page 193-194 | Bonde up-down non fournie. Voir page 193-194 | Донный клапан типа Up-down не включен. См. стр. 193-194



SINGLE LEVER SHOWER MIXER WITH SHOWER SET

39318

Shower set:

- 170 cm flexible shower hose
- Hand shower
- Hand shower holder

MITIGEUR POUR DOUCHE AVEC ÉQUIPEMENT DE DOUCHE

Équipement de douche :

- Flexible de douche de 170 cm
- Douchette à main
- Support pour la douchette à main

ОДНОРЫЧАЖНЫЙ СМЕСИТЕЛЬ ДЛЯ ДУША С НАБОРОМ ДЛЯ ДУША

Набор для душа:

- Шланг для душа 170 см
- Ручной душ
- Держатель для ручного душа



SINGLE LEVER BATH AND SHOWER MIXER WITH SHOWER SET

39317

Shower set:

- 170 cm flexible shower hose
- Hand shower
- Hand shower holder

MITIGEUR POUR BAIN-DOUCHE AVEC ÉQUIPEMENT DE DOUCHE

Équipement de douche :

- Flexible de douche de 170 cm
- Douchette à main
- Support pour la douchette à main

ОДНОРЫЧАЖНЫЙ СМЕСИТЕЛЬ ДЛЯ ВАННЫ И ДУША С НАБОРОМ ДЛЯ ДУША

Набор для душа:

- Шланг для душа 170 см
- Ручной душ
- Держатель для ручного душа



THERMOSTATIC SHOWER MIXER WITH SHOWER SET

39320

38°C SafeStop* safety device

Shower set:

- 170 cm flexible shower hose
- Hand shower
- Hand shower holder

MÉLANGEUR THERMOSTATIQUE POUR DOUCHE AVEC ÉQUIPEMENT DE DOUCHE

Dispositif de sécurité 38°C SafeStop*

Équipement de douche :

- Flexible de douche de 170 cm
- Douchette à main
- Support pour la douchette à main

СМЕСИТЕЛЬ С ТЕРМОСТАТОМ ДЛЯ ДУША И НАБОРОМ ДЛЯ ДУША

Стопор безопасности SafeStop* при 38 °C.

Набор для душа:

- Шланг для душа 170 см
- Ручной душ
- Держатель для ручного душа



THERMOSTATIC BATH AND SHOWER MIXER WITH SHOWER SET

39319

38°C SafeStop* safety device

Shower set:

- 170 cm flexible shower hose
- Hand shower
- Hand shower holder

MÉLANGEUR THERMOSTATIQUE POUR BAIN-DOUCHE AVEC ÉQUIPEMENT DE DOUCHE

Dispositif de sécurité 38°C SafeStop*

Équipement de douche :

- Flexible de douche de 170 cm
- Douchette à main
- Support pour la douchette à main

СМЕСИТЕЛЬ С ТЕРМОСТАТОМ ДЛЯ ВАННЫ И ДУША, С НАБОРОМ ДЛЯ ДУША

Стопор безопасности SafeStop* при 38 °C.

Набор для душа:

- Шланг для душа 170 см
- Ручной душ
- Держатель для ручного душа

COLD OPENING | Ouverture à froid | Холодный старт

2-STEP | Ouverture à deux positions | Двухфазный режим

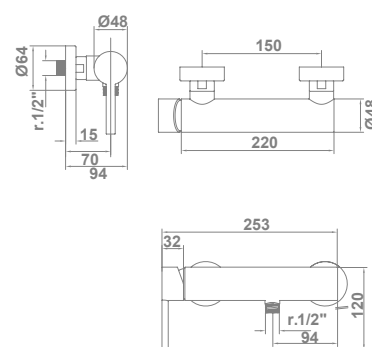

COLD OPENING | Ouverture à froid | Холодный старт

2-STEP | Ouverture à deux positions | Двухфазный режим

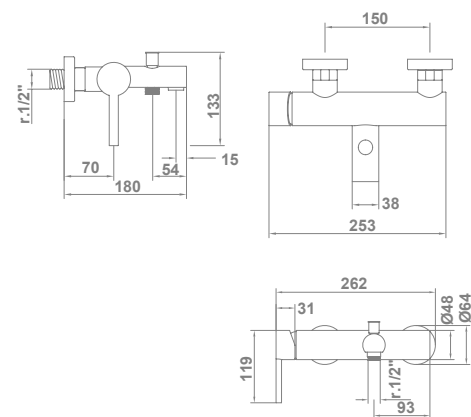

38°C SAFESTOP

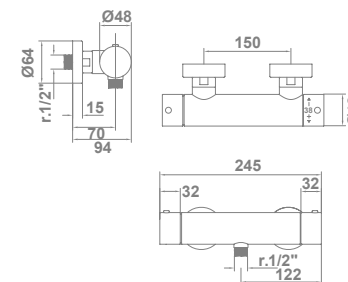

38°C SAFESTOP

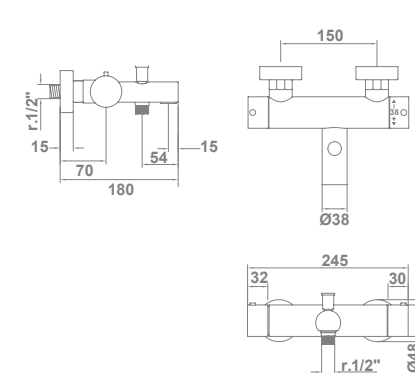

*Safety device that prevents water from involuntarily exceeding a temperature of 38°C, thereby avoiding burns and improving comfort.

*Dispositif de sécurité qui permet d'éviter que l'eau ne dépasse involontairement la température de 38 °C, afin d'éviter les brûlures et d'améliorer le confort

*Во избежание ожогов и для повышения комфорта стопор безопасности препятствует случайному включению воды выше 38 °C.



38°
STOP

SHOWER COLUMN. THERMOSTATIC TAP FITTINGS

39321

38°C SafeStop* safety device

Shower set:

- High flow ø 22 cm overhead rain shower
- 170 cm flexible shower hose
- Hand shower
- Integrated hand shower holder

COLONNE DE DOUCHE. ROBINETTERIE THERMOSTATIQUE

Dispositif de sécurité 38°C SafeStop*

Équipement de douche :

- Pommeau de douche à grand débit ø 22 cm
- Flexible de douche de 170 cm
- Douchette à main
- Support pour la douchette à main intégré à la robinetterie

ДУШЕВАЯ СТОЙКА. СМЕСИТЕЛЬ С ТЕРМОСТАТОМ

Стопор безопасности SafeStop* при 38°.

Набор для душа:

- Душевая лейка-распылитель с высокой пропускной способностью, ø 22 см
- Шланг для душа 170 см
- Ручной душ
- Встроенный держатель для душа



FLOOR-STANDING SINGLE LEVER MIXER FOR BATH

41761

Including:

- 170 cm flexible shower hose
- Hand shower
- Hand shower holder

Pre-installation of water outlet required

MITIGEUR POUR BAIN ET MONTAGE AU SOL

Comprenant:

- Flexible de douche de 170 cm
- Douchette à main
- Support pour la douchette à main

Pré-installation de la connexion d'eau nécessaire

ОДНОРЫЧАЖНЫЙ НАПОЛЬНЫЙ СМЕСИТЕЛЬ ДЛЯ ВАННЫ

Включает:

- Шланг для душа 170 см
- Ручной душ
- Держатель для ручного душа встроен в кран

Необходима предварительная подводка воды

38°C SAFESTOP

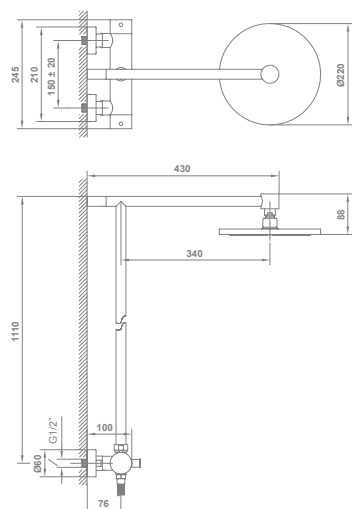

2-STEP | Ouverture à deux positions | Двухфазный режим

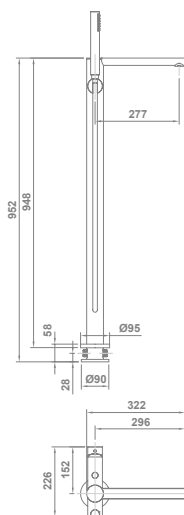

*Safety device that prevents water from involuntarily exceeding a temperature of 38°C, thereby avoiding burns and improving comfort.

*Dispositif de sécurité qui permet d'éviter que l'eau ne dépasse involontairement la température de 38°C, afin d'éviter les brûlures et d'améliorer le confort

*Во избежание ожогов и для повышения комфорта стопор безопасности препятствует случайному включению воды выше 38 °C.





col.

Ha za

You are not used to being unnoticed? The intense combination of straight and curved lines of this collection will be the center of attraction. Its essentially modern style and proportions will fill your space with character. In order to follow the latest trends, choose the black finish.

Vous n'aimez pas passer inaperçu ? L'intense combinaison de droites et de courbes de cette collection attirera tous les regards. Son style définitivement moderne et ses proportions donneront du caractère à votre espace. Pour suivre les dernières tendances, choisissez la finition de couleur noire.

Вы не привыкли оставаться незамеченным? Напряженное сочетание прямых и изогнутых линий привлечет к себе всё внимание. Этот однозначно современный стиль и его пропорции придадут выразительность вашему интерьеру. Чтобы быть в тренде, выберите отделку черного цвета.



Ha za

collections | collections | коллекции



SINGLE LEVER BASIN MIXER 39980
3/8" flexible connection hose.
Installation with up-down valve*

MITIGEUR DE LAVABO
Raccords d'alimentation flexible 3/8".
Installation avec bonde "up-down"*

**ОДНОРЫЧАЖНЫЙ СМЕСИТЕЛЬ
ДЛЯ РАКОВИНЫ**
Подключение через гибкую подводку 3/8"
Установка с донным клапаном типа
up-down*

- 00 Chromed | Chromé | Хромированный
- 02 Black | Noir | Черный

G-LAST TECHNOLOGY
Technologie G-Last | Технология G-Last

EUROPEAN POSITIVE LIST

ECO-G

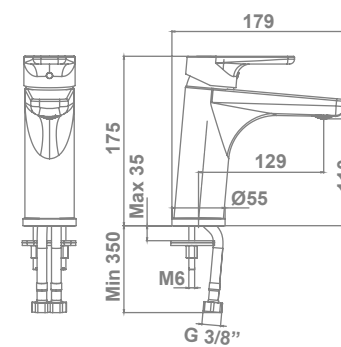

**SINGLE LEVER BASIN
MIXER WITH HIGH SPOUT** 39981
3/8" flexible connection hose.
Installation with up-down valve*

**MITIGEUR DE LAVABO
À BEC HAUT**
Raccords d'alimentation flexible 3/8".
Installation avec bonde "up-down"*

**ОДНОРЫЧАЖНЫЙ СМЕСИТЕЛЬ ДЛЯ
РАКОВИНЫ С ВЫСОКИМ ИЗЛИВОМ**
Подключение через гибкую подводку 3/8"
Установка с донным клапаном типа
up-down*

- 00 Chromed | Chromé | Хромированный
- 02 Black | Noir | Черный

G-LAST TECHNOLOGY
Technologie G-Last | Технология G-Last

EUROPEAN POSITIVE LIST

ECO-G

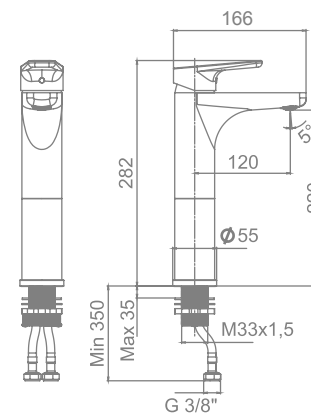

SINGLE LEVER BIDET MIXER 39982
3/8" flexible connection hose.
Installation with up-down valve*

MITIGEUR DE BIDET
Raccords d'alimentation flexible 3/8".
Installation avec bonde "up-down"*

**ОДНОРЫЧАЖНЫЙ СМЕСИТЕЛЬ
ДЛЯ БИДЕ**
Подключение через гибкую подводку 3/8"
Установка с донным клапаном типа
up-down*

- 00 Chromed | Chromé | Хромированный
- 02 Black | Noir | Черный

G-LAST TECHNOLOGY
Technologie G-Last | Технология G-Last

EUROPEAN POSITIVE LIST

ECO-G

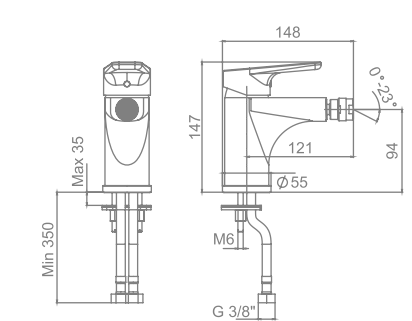

*Up-down valve not included. See page 193-194 | Bonde up-down non fournie. Voir page 193-194 | Донный клапан типа Up-down не включен. См. стр. 193-194



SINGLE LEVER SHOWER MIXER WITH SHOWER SET 39983

- Shower set:
- 170 cm flexible shower hose
 - ø 10 cm hand shower.
 - 3 functions: Massage / Rain / Soft
 - Hand shower holder

MITIGEUR POUR DOUCHE AVEC ÉQUIPEMENT DE DOUCHE

- Équipement de douche :
- Flexible de douche de 170 cm
 - Douchette à main ø 10 cm, 3 fonctions : Massage / Pluie / Doux
 - Support pour la douchette à main

ОДНОРЫЧАЖНЫЙ СМЕСИТЕЛЬ ДЛЯ ДУША С НАБОРОМ ДЛЯ ДУША

- Набор для душа:
- Шланг для душа 170 см
 - Ручной душ ø 10 см, 3 режима: Массаж / Дождь / Мягкие струи
 - Держатель для ручного душа

- 00 Chromed | Chromé | Хромированный
- 02 Black | Noir | Черный

G-LAST TECHNOLOGY
Technologie G-Last | Технология G-Last

EUROPEAN POSITIVE LIST

ECO-G

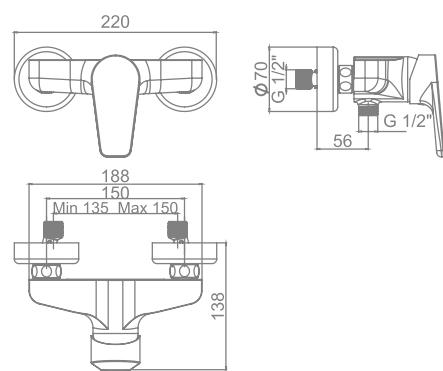

SINGLE LEVER SHOWER MIXER 39984

MITIGEUR POUR DOUCHE
ОДНОРЫЧАЖНЫЙ СМЕСИТЕЛЬ ДЛЯ ДУША

- 00 Chromed | Chromé | Хромированный
- 02 Black | Noir | Черный

G-LAST TECHNOLOGY
Technologie G-Last | Технология G-Last

EUROPEAN POSITIVE LIST

ECO-G

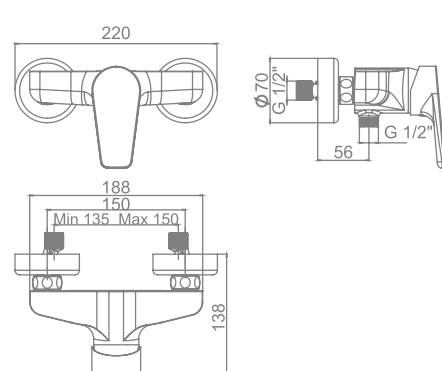

SINGLE LEVER BATH AND SHOWER MIXER WITH SHOWER SET 39985

- Shower set:
- 170 cm flexible shower hose
 - ø 10 cm hand shower.
 - 3 functions: Massage / Rain / Soft
 - Hand shower holder

MITIGEUR POUR BAIN ET DOUCHE AVEC ÉQUIPEMENT DE DOUCHE

- Équipement de douche :
- Flexible de douche de 170 cm
 - Douchette à main ø 10 cm
 - 3 fonctions : Massage / Pluie / Doux
 - Support pour la douchette à main

ОДНОРЫЧАЖНЫЙ СМЕСИТЕЛЬ ДЛЯ ВАННЫ И ДУША С НАБОРОМ ДЛЯ ДУША

- Набор для душа:
- Шланг для душа 170 см
 - Ручной душ ø 10 см, 3 режима: Массаж / Дождь / Мягкие струи
 - Держатель для ручного душа

- 00 Chromed | Chromé | Хромированный
- 02 Black | Noir | Черный

G-LAST TECHNOLOGY
Technologie G-Last | Технология G-Last

EUROPEAN POSITIVE LIST

ECO-G

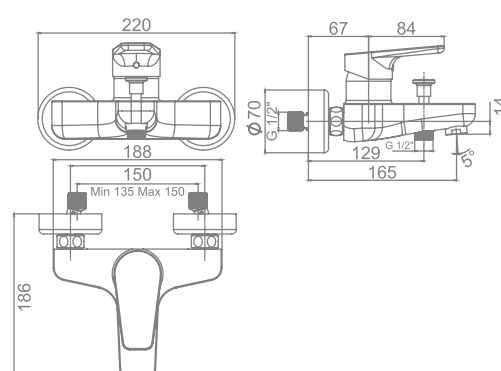

SINGLE LEVER BATH AND SHOWER MIXER 39986

MITIGEUR POUR BAIN ET DOUCHE
ОДНОРЫЧАЖНЫЙ СМЕСИТЕЛЬ ДЛЯ ВАННЫ И ДУША

- 00 Chromed | Chromé | Хромированный
- 02 Black | Noir | Черный

G-LAST TECHNOLOGY
Technologie G-Last | Технология G-Last

EUROPEAN POSITIVE LIST

ECO-G

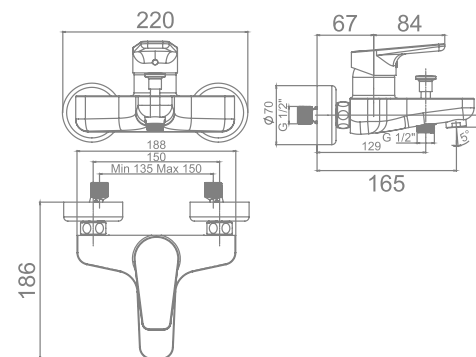

BUILT-IN SINGLE LEVER SHOWER MIXER* 39987

MITIGEUR ENCASTRÉ POUR DOUCHE*
ОДНОРЫЧАЖНЫЙ СМЕСИТЕЛЬ ДЛЯ ВАННЫ И ДУША*

- 00 Chromed | Chromé | Хромированный
- 02 Black | Noir | Черный

G-LAST TECHNOLOGY
Technologie G-Last | Технология G-Last

EUROPEAN POSITIVE LIST

ECO-G

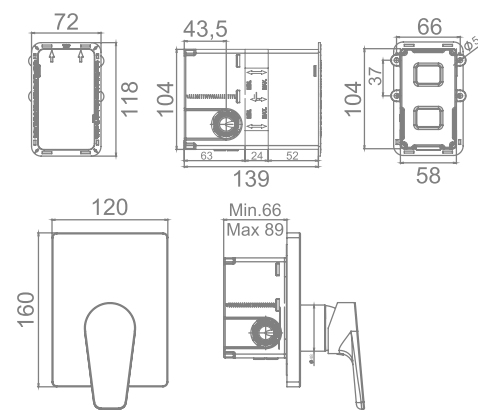

BUILT-IN SINGLE LEVER SHOWER MIXER (2 OUTLETS)* 39988

MITIGEUR ENCASTRÉ POUR DOUCHE (2 SORTIES)*
ВСТРОЕННЫЙ ОДНОРЫЧАЖНЫЙ СМЕСИТЕЛЬ ДЛЯ ДУША (2 ВЫХОДА)*

- 00 Chromed | Chromé | Хромированный
- 02 Black | Noir | Черный

G-LAST TECHNOLOGY
Technologie G-Last | Технология G-Last

EUROPEAN POSITIVE LIST

ECO-G

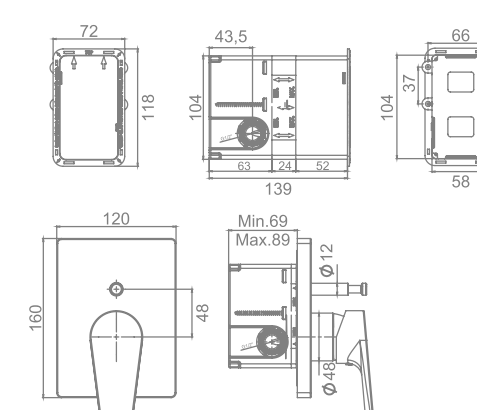

*See compatible shower accessories on pages 178-185
* Voir accessoires de douche compatibles aux pages 178-185
* См. совместимые аксессуары для душа на стр. 178-185

Kitchen Taps
 Robinetterie pour cuisine
 Смесители для кухни



SINGLE LEVER KITCHEN MIXER
 Rotating spout
 3/8" flexible connection hose

39989

MITIGEUR DE CUISINE
 Bec giratoire
 Raccords d'alimentation flexible de 3/8"

ОДНОРЫЧАЖНЫЙ СМЕСИТЕЛЬ ДЛЯ КУХНИ
 Вращающийся излив
 Подключение через гибкую подводку 3/8"

- 00 Chromed | Chromé | Хромированный
- 02 Black | Noir | Черный

G-LAST TECHNOLOGY | Technologie G-Last | Технология G-Last

EUROPEAN POSITIVE LIST

ECO-G

ROTATING SPOUT | Bec giratoire | Вращающийся излив

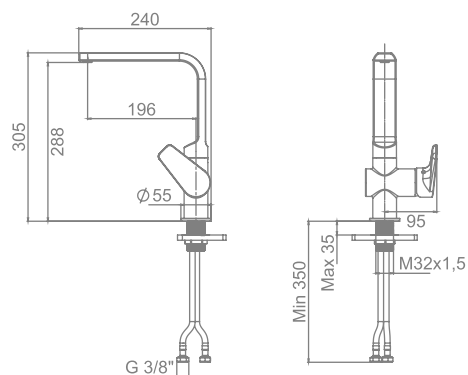

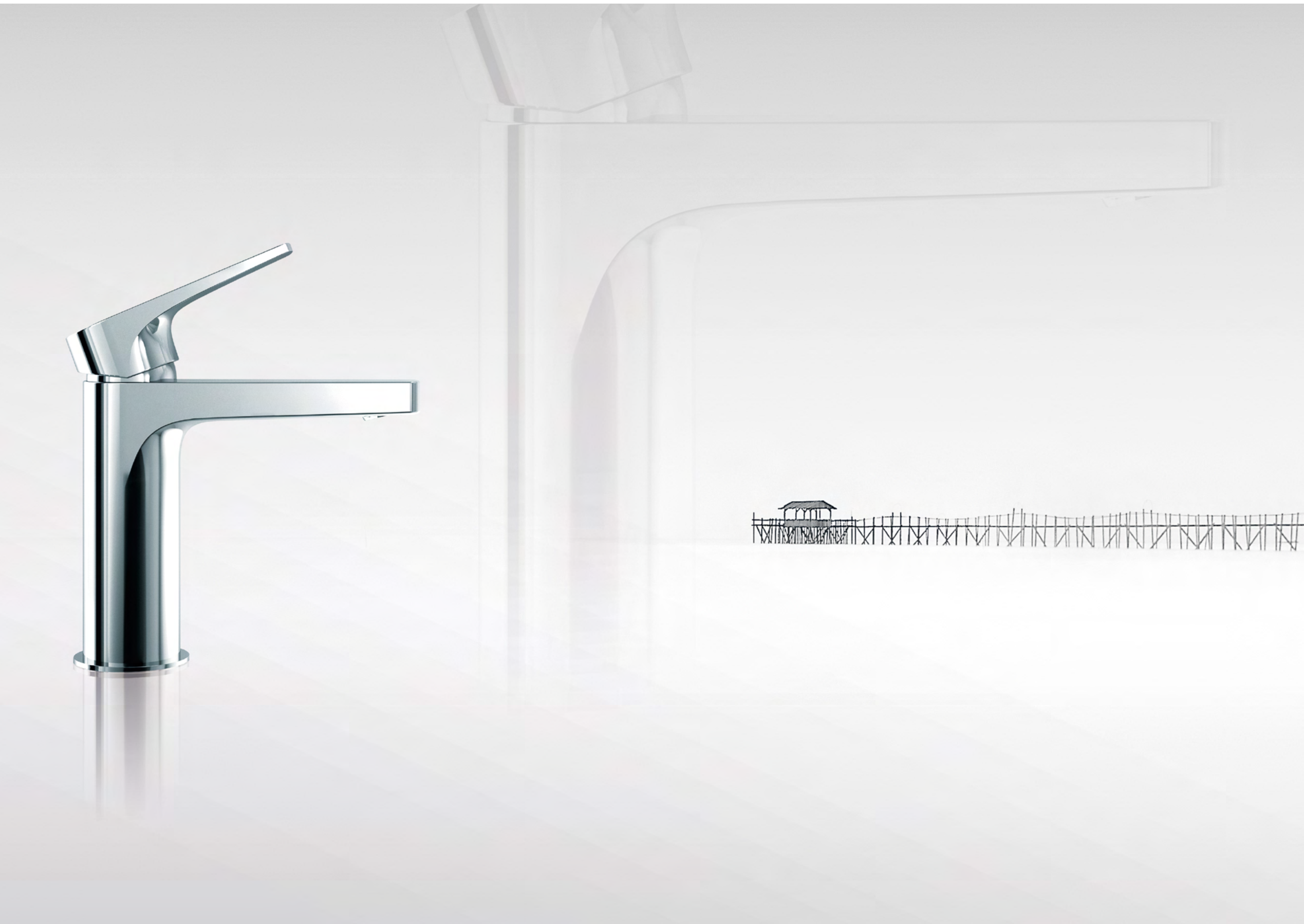

col.

Lora

If you attach great importance to design but do not like ostentation, Lora is perfect for you. Its straight lines combined with softened edges keep a careful balance of shapes and proportions to fill your space with personality without being strident.

Si vous donnez beaucoup d'importance au design mais vous n'aimez pas la profusion, Lora est faite pour vous. Ses lignes droites alliées aux arrêtes adoucies créent un équilibre délicat entre les formes et les proportions, pour que votre espace respire la personnalité sans pour autant être criard.

Если вы придаете большое значение дизайну, но желаете избежать вычурности, вам идеально подойдет Lora. Прямые линии этой коллекции сочетаются со сглаженными углами и сохраняют бережный баланс между формой и пропорциями, чтобы ваш интерьер притягивал своей индивидуальностью, не будучи вызывающим.



Lora

collections | collections | коллекции



SINGLE LEVER BASIN MIXER 39970
3/8" flexible connection hose.
Installation with up-down valve*

MITIGEUR DE LAVABO
Raccords d'alimentation flexible 3/8"
Installation avec bonde "up-down"*.

ОДНОРЫЧАЖНЫЙ СМЕСИТЕЛЬ ДЛЯ РАКОВИНЫ
Подключение через гибкую подводку 3/8"
Установка с донным клапаном типа up-down*

COLD OPENING
Ouverture à froid | Холодный старт

LIMITER | Limiteur | Ограничитель - 5l / m

G-LAST TECHNOLOGY
Technologie G-Last | Технология G-Last

EUROPEAN POSITIVE LIST

ECO-G

LOW NOISE
Faible niveau sonore | Низкий уровень шума

SUSTAINABLE BUILDING
Construction durable | Устойчивое строительство

WATER LABEL

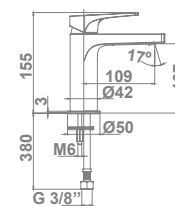

SINGLE LEVER BASIN MIXER 39971
WITH HIGH SPOUT.
3/8" flexible connection hose.
Installation with up-down valve*

MITIGEUR DE LAVABO À BEC HAUT.
Raccords d'alimentation flexible 3/8"
Installation avec bonde "up-down"*.

ОДНОРЫЧАЖНЫЙ СМЕСИТЕЛЬ ДЛЯ РАКОВИНЫ С ВЫСОКИМ ИЗЛИВОМ.
Подключение через гибкую подводку 3/8"
Установка с донным клапаном типа up-down*

COLD OPENING
Ouverture à froid | Холодный старт

LIMITER | Limiteur | Ограничитель - 5l / m

G-LAST TECHNOLOGY
Technologie G-Last | Технология G-Last

EUROPEAN POSITIVE LIST

ECO-G

LOW NOISE
Faible niveau sonore | Низкий уровень шума

SUSTAINABLE BUILDING
Construction durable | Устойчивое строительство

WATER LABEL

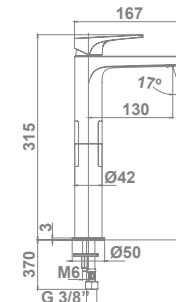

SINGLE LEVER BIDET MIXER 39972
3/8" flexible connection hose.
Installation with up-down valve*

MITIGEUR DE BIDET
Raccords d'alimentation flexible 3/8"
Installation avec bonde "up-down"*.

ОДНОРЫЧАЖНЫЙ СМЕСИТЕЛЬ ДЛЯ БИДЕ
Подключение через гибкую подводку 3/8"
Установка с донным клапаном типа up-down*

LIMITER | Limiteur | Ограничитель - 5l / m

G-LAST TECHNOLOGY
Technologie G-Last | Технология G-Last

EUROPEAN POSITIVE LIST

ECO-G

LOW NOISE
Faible niveau sonore | Низкий уровень шума

WATER LABEL

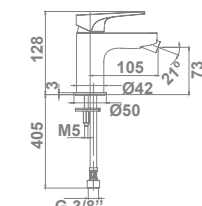

*Up-down valve not included. See page 193-194 | Bonde up-down non fournie. Voir page 193-194 | Донный клапан типа Up-down не включен. См. стр. 193-194



SINGLE LEVER SHOWER MIXER WITH SHOWER SET

39973

Shower set:

- 170 cm flexible shower hose
- ø 10 cm hand shower. 3 functions: Massage / Rain / Soft
- Hand shower holder

MITIGEUR POUR DOUCHE AVEC ÉQUIPEMENT DE DOUCHE

Équipement de douche :

- Flexible de douche de 170 cm
- Douchette à main ø 10 cm, 3 fonctions : Massage / Pluie / Doux
- Support pour la douchette à main

ОДНОРЫЧАЖНЫЙ СМЕСИТЕЛЬ ДЛЯ ДУША И НАБОРОМ ДЛЯ ДУША

Набор для душа:

- Шланг для душа 170 см
- Ручной душ Ø 10 см, 3 режима: Массаж / Дождь / Мягкие струи
- Держатель для ручного душа



SINGLE LEVER SHOWER MIXER

39974

MITIGEUR POUR DOUCHE

ОДНОРЫЧАЖНЫЙ СМЕСИТЕЛЬ ДЛЯ ДУША



SINGLE LEVER BATH AND SHOWER MIXER WITH SHOWER SET

39975

Shower set:

- 170 cm flexible shower hose
- ø 10 cm hand shower. 3 functions: Massage / Rain / Soft
- Hand shower holder

MITIGEUR POUR BAIN ET DOUCHE AVEC ÉQUIPEMENT DE DOUCHE

Équipement de douche :

- Flexible de douche de 170 cm
- Douchette à main ø 10 cm, 3 fonctions : Massage / Pluie / Doux
- Support pour la douchette à main

ОДНОРЫЧАЖНЫЙ СМЕСИТЕЛЬ ДЛЯ ВАННЫ И ДУША С НАБОРОМ ДЛЯ ДУША

Набор для душа:

- Шланг для душа 170 см
- Ручной душ Ø 10 см, 3 режима: Массаж / Дождь / Мягкие струи
- Держатель для ручного душа



SINGLE LEVER BATH AND SHOWER MIXER

39976

MITIGEUR POUR BAIN ET DOUCHE

СМЕСИТЕЛЬ ОДНОРЫЧАЖНЫЙ ДЛЯ ВАННЫ И ДУША

LIMITER | Limiteur | Ограничитель - 9l / m

G-LAST TECHNOLOGY | Technologie G-Last | Технология G-Last

EUROPEAN POSITIVE LIST

ECO-G

LOW NOISE | Faible niveau sonore | Низкий уровень шума

SUSTAINABLE BUILDING | Construction durable | Устойчивое строительство

WATER LABEL

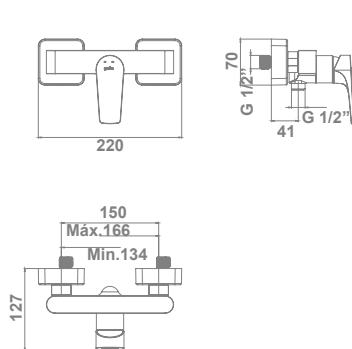

LIMITER | Limiteur | Ограничитель - 9l / m

G-LAST TECHNOLOGY | Technologie G-Last | Технология G-Last

EUROPEAN POSITIVE LIST

ECO-G

LOW NOISE | Faible niveau sonore | Низкий уровень шума

SUSTAINABLE BUILDING | Construction durable | Устойчивое строительство

WATER LABEL

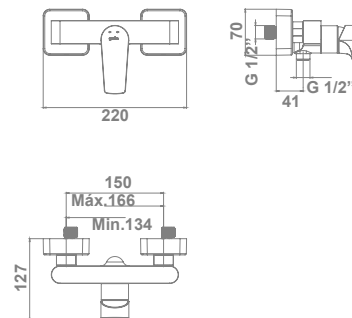

LIMITER | Limiteur | Ограничитель - 9l / m

G-LAST TECHNOLOGY | Technologie G-Last | Технология G-Last

EUROPEAN POSITIVE LIST

ECO-G

LOW NOISE | Faible niveau sonore | Низкий уровень шума

SUSTAINABLE BUILDING* | Construction durable* | Устойчивое строительство*

WATER LABEL

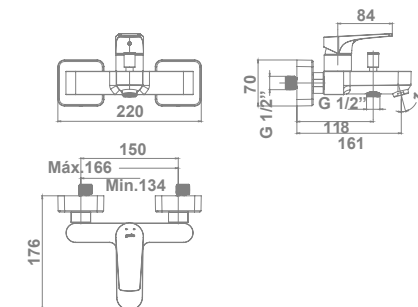

LIMITER | Limiteur | Ограничитель - 9l / m

G-LAST TECHNOLOGY | Technologie G-Last | Технология G-Last

EUROPEAN POSITIVE LIST

ECO-G

LOW NOISE | Faible niveau sonore | Низкий уровень шума

SUSTAINABLE BUILDING* | Construction durable* | Устойчивое строительство*

WATER LABEL

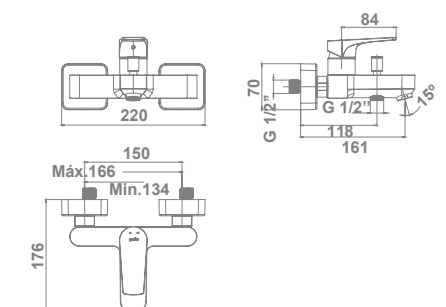

*Bath and shower mixers only included in GREEN certificate

* Seuls les robinets de lavabo et de douche bénéficiant de la certification VERDE.

* Смесители для ванны и душа только с сертификатом VERDE.



BUILT-IN SINGLE LEVER SHOWER MIXER* 39977

MITIGEUR ENCASTRÉ POUR DOUCHE*

ВСТРОЕННЫЙ В СТЕНУ ОДНОРЫЧАЖНЫЙ СМЕСИТЕЛЬ ДЛЯ ДУША*

G-LAST TECHNOLOGY
Technologie G-Last | Технология G-Last

EUROPEAN POSITIVE LIST

ECO-G

LOW NOISE
Faible niveau sonore | Низкий уровень шума

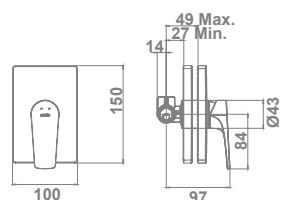

BUILT-IN SINGLE LEVER SHOWER MIXER (2 OUTLETS)* 39978

MITIGEUR ENCASTRÉ POUR DOUCHE (2 SORTIES)*

ВСТРОЕННЫЙ В СТЕНУ ОДНОРЫЧАЖНЫЙ СМЕСИТЕЛЬ ДЛЯ ДУША (2 ВЫХОДА)*

G-LAST TECHNOLOGY
Technologie G-Last | Технология G-Last

EUROPEAN POSITIVE LIST

ECO-G

LOW NOISE
Faible niveau sonore | Низкий уровень шума

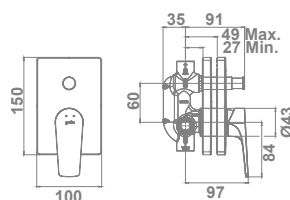

SINGLE LEVER KITCHEN MIXER 39979

Rotating spout.
3/8" flexible connection hose

MITIGEUR POUR CUISINE

Bec giratoire.
Raccords d'alimentation flexible de 3/8"

ОДНОРЫЧАЖНЫЙ СМЕСИТЕЛЬ ДЛЯ КУХНИ

Вращающийся излив.
Подключение через гибкую подводку 3/8"

LIMITER | Limiteur | Ограничитель - 5l / min

G-LAST TECHNOLOGY
Technologie G-Last | Технология G-Last

EUROPEAN POSITIVE LIST

ECO-G

LOW NOISE
Faible niveau sonore | Низкий уровень шума

ROTATING SPOUT
Bec giratoire | Вращающийся излив

SUSTAINABLE BUILDING
Construction durable | Устойчивое строительство

WATER LABEL

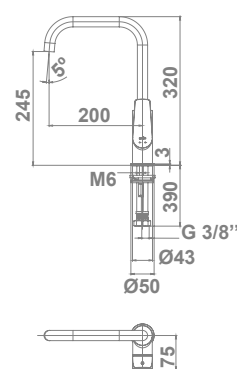

*See compatible shower accessories on pages 178-185
*Voir accessoires de douche compatibles aux pages 178-185
*См. совместимые аксессуары для душа на стр. 178-185



col.

C u b o

Sometimes you find it difficult to take a decision, but you know you like to lead the way: you don't settle for ordinary. Cubo is a safe bet thanks to the harmony of its design, based on square lines and its water and energy saving systems. Beautiful, dynamic and eco-friendly. What more can you ask for?

Vous avez du mal à vous décider, mais vous savez que vous aimeriez anticiper: ne vous contentez pas d'être comme les autres. Cubo est pour vous une valeur sûre grâce à l'harmonie entre son design soigné, créé à partir de lignes carrées, et ses systèmes d'économie d'eau et d'énergie. Esthétique, dynamique et écologique. Vous n'aurez rien de plus à lui demander.

Вам бывает непросто принимать решения, но вам нравится лидировать, а не быть одним из многих? Cubo станет для вас надежным выбором благодаря гармонии изысканного дизайна, основанного на квадратных очертаниях, и систем водо- и энергосбережения. Эстетичный, динамичный и экологичный. А что еще можно пожелать?



C u b o

collections | collections | коллекции



SINGLE LEVER BASIN MIXER 39870
3/8" flexible connection hose.
Installation with up-down valve*

MITIGEUR DE LAVABO
Raccords d'alimentation flexible 3/8".
Installation avec bonde "up-down"*.

ОДНОРЫЧАЖНЫЙ СМЕСИТЕЛЬ ДЛЯ РАКОВИНЫ
Подключение через гибкую подводку 3/8"
Установка с донным клапаном типа up-down*

COLD OPENING
Ouverture à froid | Холодный старт

LIMITER | Limiteur | Ограничитель - 5l / m

G-LAST TECHNOLOGY
Technologie G-Last | Технология G-Last

EUROPEAN POSITIVE LIST

ECO-G

SUSTAINABLE BUILDING
Construction durable | Устойчивое строительство

WATER LABEL

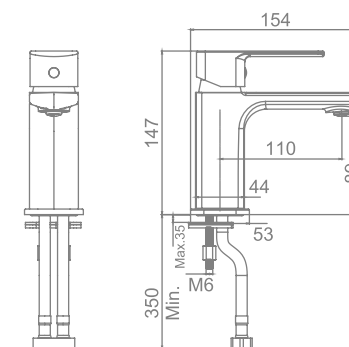

SINGLE LEVER BASIN MIXER WITH HIGH SPOUT 39871
3/8" flexible connection hose.
Installation with up-down valve*

MITIGEUR DE LAVABO À BEC HAUT.
Raccords d'alimentation flexible 3/8".
Installation avec bonde "up-down"*.

ОДНОРЫЧАЖНЫЙ СМЕСИТЕЛЬ ДЛЯ РАКОВИНЫ С ВЫСОКИМ ИЗЛИВОМ.
Подключение через гибкую подводку 3/8"
Установка с донным клапаном типа up-down*

COLD OPENING
Ouverture à froid | Холодный старт

LIMITER | Limiteur | Ограничитель - 5l / m

G-LAST TECHNOLOGY
Technologie G-Last | Технология G-Last

EUROPEAN POSITIVE LIST

ECO-G

SUSTAINABLE BUILDING
Construction durable | Устойчивое строительство

WATER LABEL

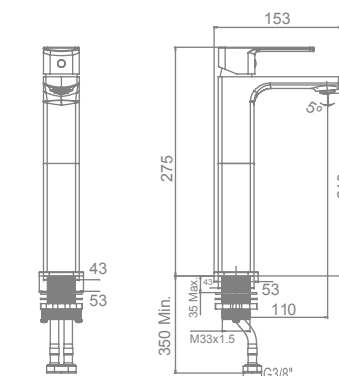

SINGLE LEVER BIDET MIXER 39872
3/8" flexible connection hose.
Installation with up-down valve*

MITIGEUR DE BIDET
Raccords d'alimentation flexible 3/8".
Installation avec bonde "up-down"*.

ОДНОРЫЧАЖНЫЙ СМЕСИТЕЛЬ ДЛЯ БИДЕ
Подключение через гибкую подводку 3/8"
Установка с донным клапаном типа up-down*

LIMITER | Limiteur | Ограничитель - 5l / m

G-LAST TECHNOLOGY
Technologie G-Last | Технология G-Last

EUROPEAN POSITIVE LIST

ECO-G

WATER LABEL

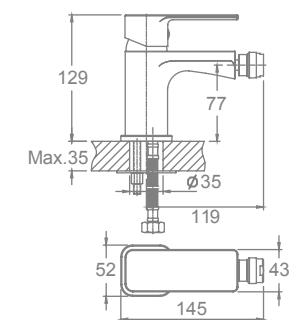

*Up-down valve not included. See page 193-194 | Bonde up-down non fournie. Voir page 193-194 | Донный клапан типа Up-down не включен. См. стр. 193-194



SINGLE LEVER SHOWER MIXER WITH SHOWER SET 39873

- Shower set:
- 170 cm flexible shower hose
 - ø 13 cm hand shower.
 - 3 functions: Massage / Rain / Soft
 - Hand shower holder

MITIGEUR POUR DOUCHE AVEC ÉQUIPEMENT DE DOUCHE

- Équipement de douche :
- Flexible de douche de 170 cm
 - Douchette à main ø 13 cm,
 - 3 fonctions : Massage / Pluie / Doux
 - Support pour la douchette à main

ОДНОРЫЧАЖНЫЙ СМЕСИТЕЛЬ ДЛЯ ДУША С НАБОРОМ ДЛЯ ДУША

- Набор для душа:
- Шланг для душа 170 см
 - Ручной душ Ø 13 см,
 - 3 режима: Массаж / Дождь / Мягкие струи
 - Держатель для ручного душа



SINGLE LEVER SHOWER MIXER 39874

MITIGEUR POUR DOUCHE ОДНОРЫЧАЖНЫЙ СМЕСИТЕЛЬ ДЛЯ ДУША

MITIGEUR POUR DOUCHE AVEC ÉQUIPEMENT DE DOUCHE

- Équipement de douche :
- Flexible de douche de 170 cm
 - Douchette à main ø 13 cm,
 - 3 fonctions : Massage / Pluie / Doux
 - Support pour la douchette à main

ОДНОРЫЧАЖНЫЙ СМЕСИТЕЛЬ ДЛЯ ДУША

- Набор для душа:
- Шланг для душа 170 см
 - Ручной душ Ø 13 см,
 - 3 режима: Массаж / Дождь / Мягкие струи
 - Держатель для ручного душа



SINGLE LEVER BATH AND SHOWER MIXER WITH SHOWER SET 39875

- Shower set:
- 170 cm flexible shower hose
 - ø 13 cm hand shower.
 - 3 functions: Massage / Rain / Soft
 - Hand shower holder

MITIGEUR POUR BAIN ET DOUCHE AVEC ÉQUIPEMENT DE DOUCHE

- Équipement de douche :
- Flexible de douche de 170 cm
 - Douchette à main ø 13 cm,
 - 3 fonctions : Massage / Pluie / Doux
 - Support pour la douchette à main

ОДНОРЫЧАЖНЫЙ СМЕСИТЕЛЬ ДЛЯ ВАННЫ И ДУША С НАБОРОМ ДЛЯ ДУША

- Набор для душа:
- Шланг для душа 170 см
 - Ручной душ Ø 13 см,
 - 3 режима: Массаж / Дождь / Мягкие струи
 - Держатель для ручного душа

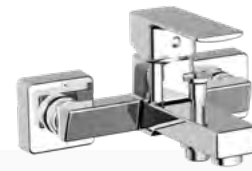

SINGLE LEVER BATH AND SHOWER MIXER 39876

MITIGEUR POUR BAIN ET DOUCHE

ОДНОРЫЧАЖНЫЙ СМЕСИТЕЛЬ ДЛЯ ВАННЫ И ДУША



BUILT-IN SINGLE LEVER SHOWER MIXER** 39877

MITIGEUR ENCASTRÉ POUR DOUCHE**

ВСТРОЕННЫЙ ОДНОРЫЧАЖНЫЙ СМЕСИТЕЛЬ ДЛЯ ДУША**



BUILT-IN SINGLE LEVER SHOWER MIXER WITH SMARTBOX** 39868

MITIGEUR ENCASTRÉ POUR DOUCHE AVEC SMARTBOX**

ВСТРОЕННЫЙ ОДНОРЫЧАЖНЫЙ СМЕСИТЕЛЬ ДЛЯ ДУША SMARTBOX**

- **More information on page 154 (Smartbox)
 **Plus d'informations à la page 154 (Smartbox)
 **Дополнительная информация на стр. 154 (Smartbox)

LIMITER | Limiteur | Ограничитель - 9l / m

G-LAST TECHNOLOGY
 Technologie G-Last | Технология G-Last

EUROPEAN POSITIVE LIST

ECO-G

SUSTAINABLE BUILDING
 Construction durable | Устойчивое строительство

WATER LABEL

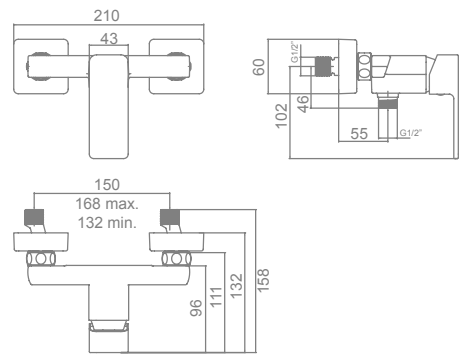

LIMITER | Limiteur | Ограничитель - 9l / m

G-LAST TECHNOLOGY
 Technologie G-Last | Технология G-Last

EUROPEAN POSITIVE LIST

ECO-G

SUSTAINABLE BUILDING
 Construction durable | Устойчивое строительство

WATER LABEL

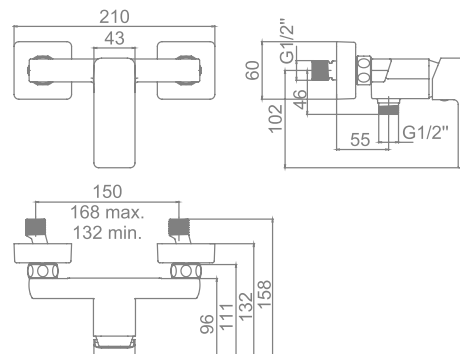

LIMITER | Limiteur | Ограничитель - 9l / m

G-LAST TECHNOLOGY
 Technologie G-Last | Технология G-Last

EUROPEAN POSITIVE LIST

ECO-G

SUSTAINABLE BUILDING**
 Construction durable | Устойчивое строительство

WATER LABEL

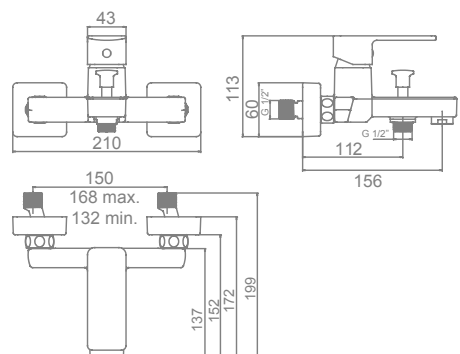

LIMITER | Limiteur | Ограничитель - 9l / m

G-LAST TECHNOLOGY
 Technologie G-Last | Технология G-Last

EUROPEAN POSITIVE LIST

ECO-G

SUSTAINABLE BUILDING*
 Construction durable | Устойчивое строительство

WATER LABEL

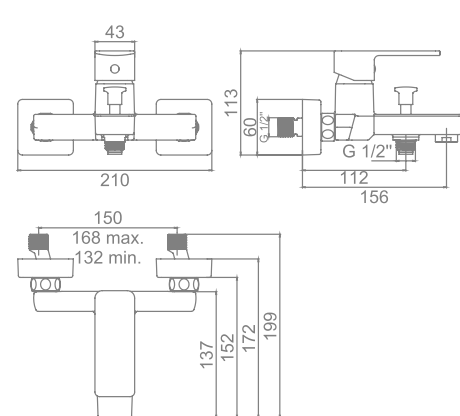

G-LAST TECHNOLOGY
 Technologie G-Last | Технология G-Last

EUROPEAN POSITIVE LIST

ECO-G

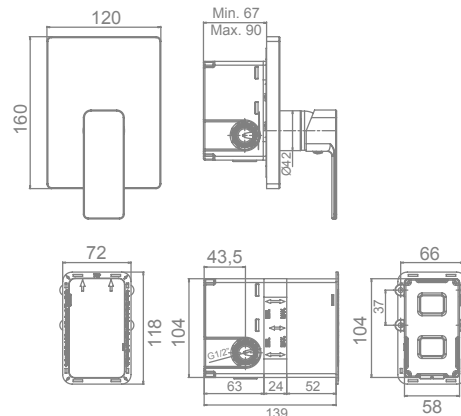

G-LAST TECHNOLOGY
 Technologie G-Last | Технология G-Last

EUROPEAN POSITIVE LIST

ECO-G

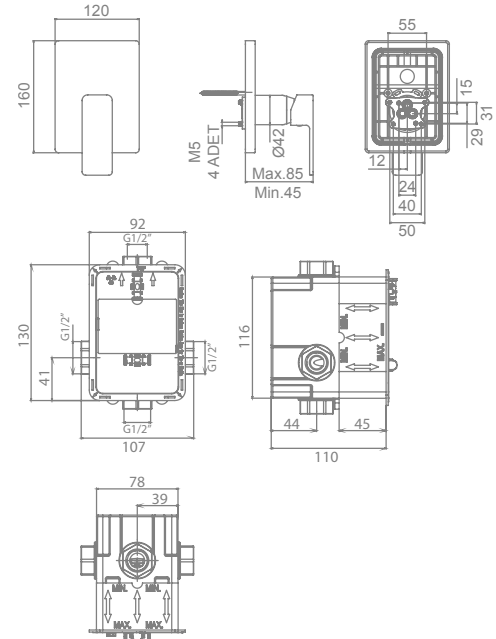

**Bath and shower mixers only included in GREEN certificate
 **Seuls les robinets de lavabo et de douche bénéficiant de la certification VERDE
 **Смесители для ванны и душа только с сертификатом VERDE

*Bath and shower mixers only included in GREEN certificate
 *Seuls les robinets de lavabo et de douche bénéficiant de la certification VERDE
 *Смесители для ванны и душа только с сертификатом VERDE

**See compatible shower accessories on pages 178-185
 **Voir accessoires de douche compatibles aux pages 178-185
 **См. совместимые аксессуары для душа на стр. 178-185



BUILT-IN SINGLE LEVER SHOWER MIXER (2 OUTLETS)*

39878

MITIGEUR ENCASTRÉ POUR DOUCHE (2 SORTIES)*

ВСТРОЕННЫЙ В СТЕНУ ОДНОРЫЧАЖНЫЙ СМЕСИТЕЛЬ ДЛЯ ДУША (2 ВЫХОДА)*

G-LAST TECHNOLOGY | Technologie G-Last | Технология G-Last

EUROPEAN POSITIVE LIST

ECO-G

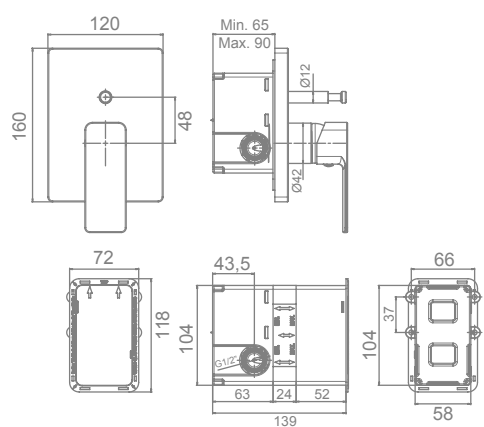

BUILT-IN SINGLE LEVER SHOWER MIXER (2 OUTLETS) WITH SMARTBOX**

39869

**More information on page 154 (Smartbox)

MITIGEUR ENCASTRÉ POUR DOUCHE (2 SORTIES) AVEC SMARTBOX**

*Plus d'informations à la page 154 (Smartbox)

ВСТРОЕННЫЙ ОДНОРЫЧАЖНЫЙ СМЕСИТЕЛЬ ДЛЯ ДУША (2 ВЫХОДА) С СИСТЕМОЙ SMARTBOX**

**Дополнительная информация на стр. 154 (Smartbox)

G-LAST TECHNOLOGY | Technologie G-Last | Технология G-Last

EUROPEAN POSITIVE LIST

ECO-G

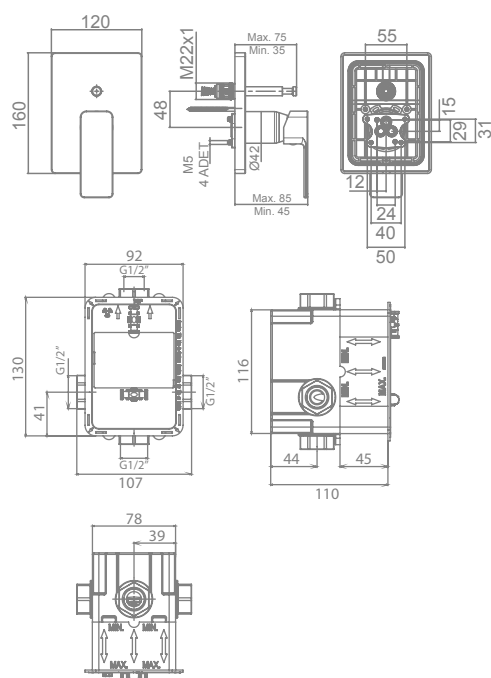

*See compatible shower accessories on pages 178-185
 *Voir accessoires de douche compatibles aux pages 178-185
 *См. совместимые аксессуары для душа на стр. 178-185



col.

G a d e a

Break free from conventions with the unique design of Gadea: your space will be filled with sophistication but with a different touch. You will be convinced by its refined design and attention to detail, such as the stylization of its handle.

Transgressez les règles avec l'esthétique unique de Gadea : votre espace sera sophistiqué, avec une touche différente. Vous tomberez sous le charme de son design raffiné et de ses petits détails soignés, comme la stylisation appliquée jusqu'au design de la manette.

Уникальная эстетика Gadea разрушает стереотипы: ваш интерьер будет не только изысканным, но и своеобразным. Что может быть убедительнее утонченного дизайна этой коллекции и внимания к мельчайшим деталям, вплоть до стилизации ручки смесителя!



Gadea

collections | collections | коллекции



SINGLE LEVER BASIN MIXER 39880

3/8" flexible connection hose.
Installation with up-down valve*

MITIGEUR DE LAVABO

Raccords d'alimentation flexible 3/8".
Installation avec bonde "up-down"*.

**ОДНОРЫЧАЖНЫЙ СМЕСИТЕЛЬ
ДЛЯ РАКОВИНЫ**

Подключение через гибкую подводку 3/8"
Установка с донным клапаном типа up-down*



SINGLE LEVER BASIN MIXER 39894

3/8" flexible connection hose.
Installation with up-down valve*

MITIGEUR DE LAVABO

Raccords d'alimentation flexible 3/8".
Installation avec bonde "up-down"*.

**ОДНОРЫЧАЖНЫЙ СМЕСИТЕЛЬ ДЛЯ
РАКОВИНЫ**

Подключение через гибкую подводку 3/8"
Установка с донным клапаном типа up-down*



SINGLE LEVER BASIN MIXER 39881
WITH HIGH SPOUT.

3/8" flexible connection hose.
Installation with up-down valve*

**MITIGEUR DE LAVABO
À BEC HAUT.**

Raccords d'alimentation flexible 3/8".
Installation avec bonde "up-down"*.

**ОДНОРЫЧАЖНЫЙ СМЕСИТЕЛЬ ДЛЯ
РАКОВИНЫ С ВЫСОКИМ ИЗЛИВОМ**

Подключение через гибкую подводку 3/8"
Установка с донным клапаном типа up-down*

LIMITER | Limiteur | Ограничитель - 5l / m

G-LAST TECHNOLOGY
Technologie G-Last | Технология G-Last

EUROPEAN POSITIVE LIST

ECO-G

SUSTAINABLE BUILDING
Construction durable | Устойчивое строительство

WATER LABEL

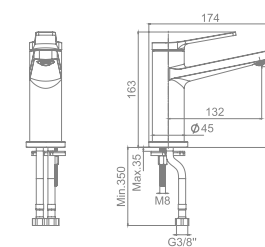

COLD OPENING
Ouverture à froid | Холодный старт

LIMITER | Limiteur | Ограничитель - 5l / m

G-LAST TECHNOLOGY
Technologie G-Last | Технология G-Last

EUROPEAN POSITIVE LIST

ECO-G

SUSTAINABLE BUILDING
Construction durable | Устойчивое строительство

WATER LABEL

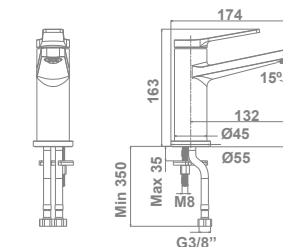

LIMITER | Limiteur | Ограничитель - 5l / m

G-LAST TECHNOLOGY
Technologie G-Last | Технология G-Last

EUROPEAN POSITIVE LIST

ECO-G

SUSTAINABLE BUILDING
Construction durable | Устойчивое строительство

WATER LABEL

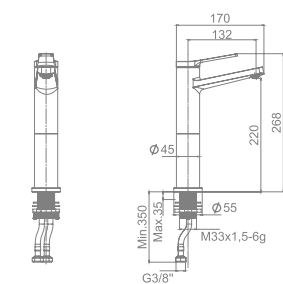

*Installation with up-down valve. See page 193-194 | Installation avec bonde up-down. Voir page 193-194 | Установка с донным клапаном типа up-down см. стр. 193-194



BUILT-IN SINGLE LEVER BASIN MIXER (2 PIECES) 39882
20.7 cm spout

MITIGEUR ENCASTRÉ POUR LAVABO (2 PIÈCES)
Bec de 20,7 cm

ВСТРОЕННЫЙ ОДНОРЫЧАЖНЫЙ СМЕСИТЕЛЬ ДЛЯ ДУША (2 ПРЕДМЕТА)
Излив 20,7 см

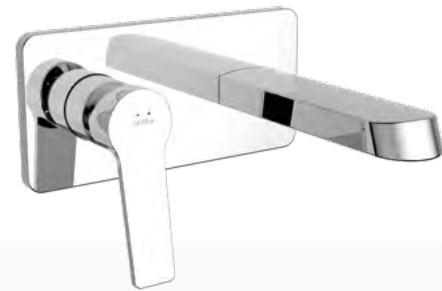

BUILT-IN SINGLE LEVER BASIN MIXER WITH SMARTBOX** 39891
17.7 cm spout

MITIGEUR ENCASTRÉ POUR LAVABO AVEC SMARTBOX**
Bec de 17,7 cm

ВСТРОЕННЫЙ ОДНОРЫЧАЖНЫЙ СМЕСИТЕЛЬ ДЛЯ РАКОВИНЫ С СИСТЕМОЙ SMARTBOX**
Излив 17,7 см

**Plus d'informations à la page 154 (Smartbox)
**Дополнительная информация на стр. 154 (Smartbox)



SINGLE LEVER BIDET MIXER 39883
3/8" flexible connection hose.

MITIGEUR DE BIDET
Raccords d'alimentation flexible 3/8".

ОДНОРЫЧАЖНЫЙ СМЕСИТЕЛЬ ДЛЯ БИДЕ
Подключение через гибкую подводку 3/8"

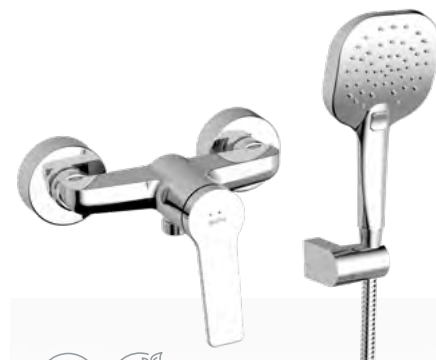

SINGLE LEVER SHOWER MIXER WITH SHOWER SET 39884

Shower set:
- 170 cm flexible shower hose
- ø 12 cm hand shower
- 3 functions: Massage / Rain / Soft
- Hand shower holder

MITIGEUR POUR DOUCHE AVEC ÉQUIPEMENT DE DOUCHE

Équipement de douche:
- Flexible de douche de 170 cm
- Douchette à main ø 12 cm, 3 fonctions : Massage / Pluie / Doux
- Support pour la douchette à main

ОДНОРЫЧАЖНЫЙ СМЕСИТЕЛЬ ДЛЯ ДУША С НАБОРОМ ДЛЯ ДУША

Набор для душа:
- Шланг для душа 170 см
- Ручной душ ø 12 см, 3 режима: Массаж / Дождь / Мягкие струи
- Держатель для ручного душа



SINGLE LEVER SHOWER MIXER 39885

MITIGEUR POUR DOUCHE
ОДНОРЫЧАЖНЫЙ СМЕСИТЕЛЬ ДЛЯ ДУША



SINGLE LEVER BATH AND SHOWER MIXER WITH SHOWER SET 39886

Shower set:
- 170 cm flexible shower hose
- ø 12 cm hand shower, 3 functions: Massage / Rain / Soft
- Hand shower holder

MITIGEUR POUR BAIN ET DOUCHE AVEC ÉQUIPEMENT DE DOUCHE

Équipement de douche:
- Flexible de douche de 170 cm
- Douchette à main ø 12 cm, 3 fonctions : Massage / Pluie / Doux
- Support pour la douchette à main

ОДНОРЫЧАЖНЫЙ СМЕСИТЕЛЬ ДЛЯ ВАННЫ И ДУША С НАБОРОМ ДЛЯ ДУША

Набор для душа:
- Шланг для душа 170 см
- Ручной душ ø 12 см, 3 режима: Массаж / Дождь / Мягкие струи
- Держатель для ручного душа

G-LAST TECHNOLOGY
Technologie G-Last | Технология G-Last

EUROPEAN POSITIVE LIST

ECO-G

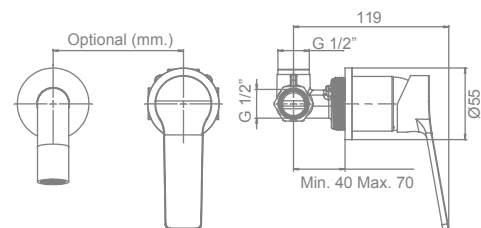
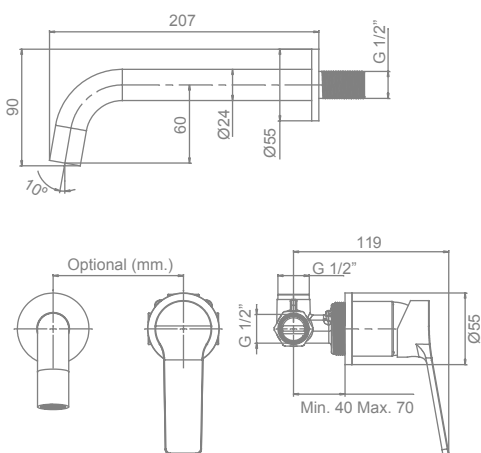

G-LAST TECHNOLOGY
Technologie G-Last | Технология G-Last

EUROPEAN POSITIVE LIST

ECO-G

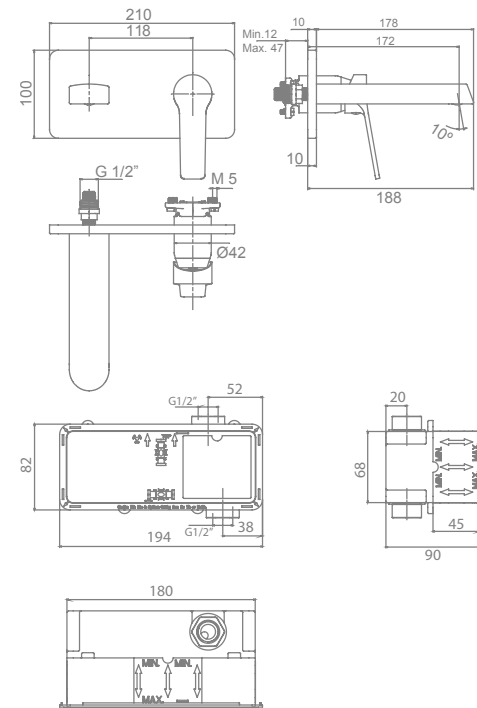

LIMITER | Limiteur | Ограничитель - 5l / m

G-LAST TECHNOLOGY
Technologie G-Last | Технология G-Last

EUROPEAN POSITIVE LIST

ECO-G

WATER LABEL

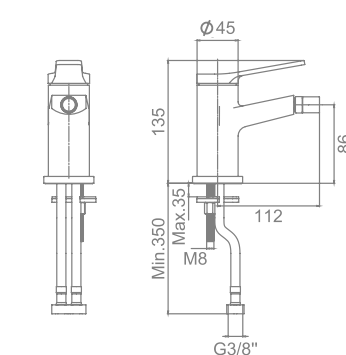

LIMITER | Limiteur | Ограничитель - 9l / m

G-LAST TECHNOLOGY
Technologie G-Last | Технология G-Last

EUROPEAN POSITIVE LIST

ECO-G

SUSTAINABLE BUILDING
Construction durable | Устойчивое строительство

WATER LABEL

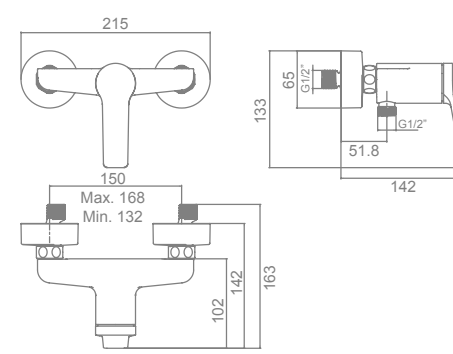

LIMITER | Limiteur | Ограничитель - 9l / m

G-LAST TECHNOLOGY
Technologie G-Last | Технология G-Last

EUROPEAN POSITIVE LIST

ECO-G

SUSTAINABLE BUILDING
Construction durable | Устойчивое строительство

WATER LABEL

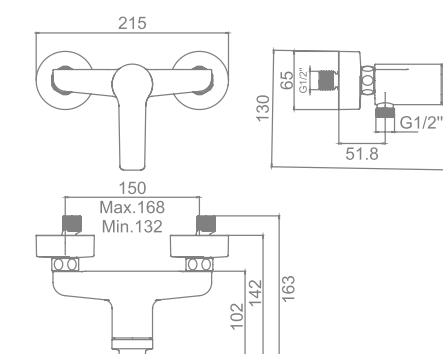

LIMITER | Limiteur | Ограничитель - 9l / m

G-LAST TECHNOLOGY
Technologie G-Last | Технология G-Last

EUROPEAN POSITIVE LIST

ECO-G

SUSTAINABLE BUILDING*
Construction durable* | Устойчивое строительство*

WATER LABEL

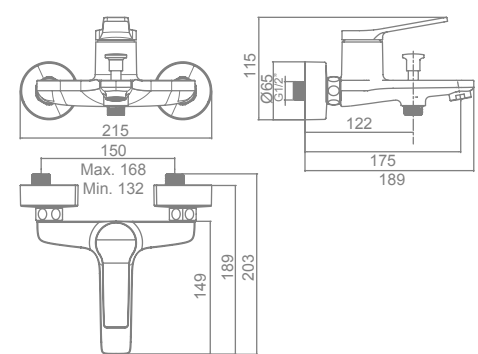

*Up-down valve not included. See page 193-194
*Bonde up-down non fournie. Voir page 193-194
*Установка с донным клапаном типа up-down см. стр. 193-194

*Bath and shower mixers only included in GREEN certificate
*Seuls les robinets de lavabo et de douche bénéficiant de la certification VERDE
*Смесители для ванны и душа только с сертификатом VERDE



SINGLE LEVER BATH AND SHOWER MIXER 39887

MITIGEUR POUR BAIN ET DOUCHE

ОДНОРЫЧАЖНЫЙ СМЕСИТЕЛЬ ДЛЯ ВАННЫ И ДУША

LIMITER | Limiteur | Ограничитель - 9l / m

G-LAST TECHNOLOGY
Technologie G-Last | Технология G-Last

EUROPEAN POSITIVE LIST

ECO-G

SUSTAINABLE BUILDING*
Construction durable | Устойчивое строительство

WATER LABEL

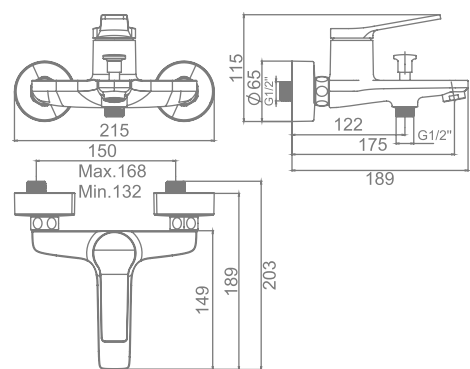

BUILT-IN SINGLE LEVER SHOWER MIXER** 39888

MITIGEUR ENCASTRÉ POUR DOUCHE**

ВСТРОЕННЫЙ ОДНОРЫЧАЖНЫЙ СМЕСИТЕЛЬ ДЛЯ ДУША **

G-LAST TECHNOLOGY
Technologie G-Last | Технология G-Last

EUROPEAN POSITIVE LIST

ECO-G

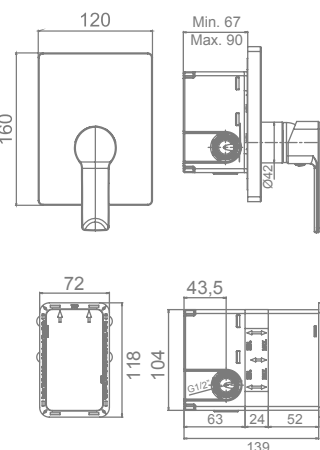

BUILT-IN SINGLE LEVER SHOWER MIXER WITH SMARTBOX*** 39892

MITIGEUR ENCASTRÉ POUR DOUCHE AVEC SMARTBOX***

ВСТРОЕННЫЙ ОДНОРЫЧАЖНЫЙ СМЕСИТЕЛЬ ДЛЯ ДУША SMARTBOX***

***More information on page 154 (Smartbox)

***Plus d'informations à la page 154 (Smartbox)

***Дополнительная информация на стр. 154 (Smartbox)

G-LAST TECHNOLOGY
Technologie G-Last | Технология G-Last

EUROPEAN POSITIVE LIST

ECO-G

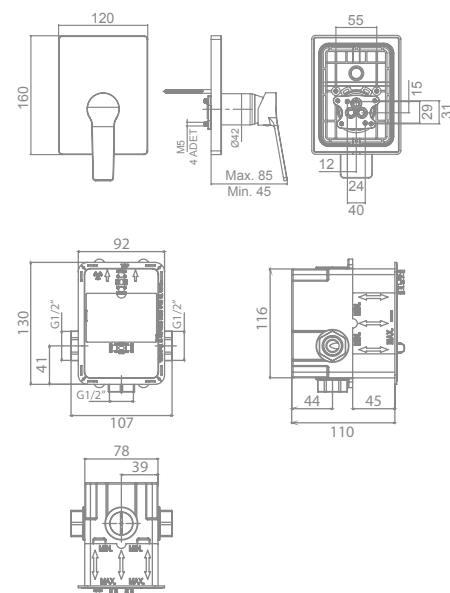

BUILT-IN SINGLE LEVER SHOWER MIXER (2 OUTLETS*) 39889

MITIGEUR ENCASTRÉ POUR DOUCHE (2 SORTIES)*

ВСТРОЕННЫЙ ОДНОРЫЧАЖНЫЙ СМЕСИТЕЛЬ ДЛЯ ДУША (2 ВЫХОДА)*

G-LAST TECHNOLOGY
Technologie G-Last | Технология G-Last

EUROPEAN POSITIVE LIST

ECO-G

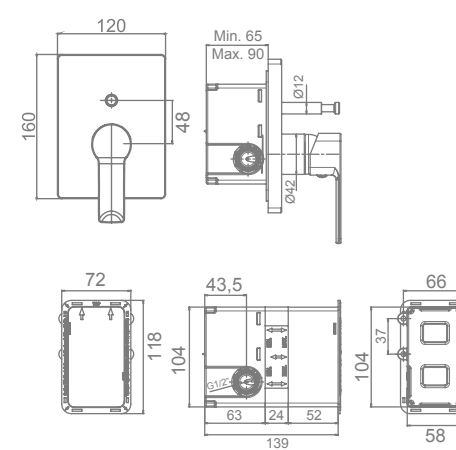

BUILT-IN SINGLE LEVER SHOWER MIXER (2 OUTLETS) WITH SMARTBOX** 39893

MITIGEUR ENCASTRÉ POUR DOUCHE (2 SORTIES) AVEC SMARTBOX**

ВСТРОЕННЫЙ ОДНОРЫЧАЖНЫЙ СМЕСИТЕЛЬ ДЛЯ ДУША (2 ВЫХОДА) С СИСТЕМОЙ SMARTBOX**

**More information on page 154 (Smartbox)

**Plus d'informations à la page 154 (Smartbox)

**Дополнительная информация на стр. 154 (Smartbox)

G-LAST TECHNOLOGY
Technologie G-Last | Технология G-Last

EUROPEAN POSITIVE LIST

ECO-G

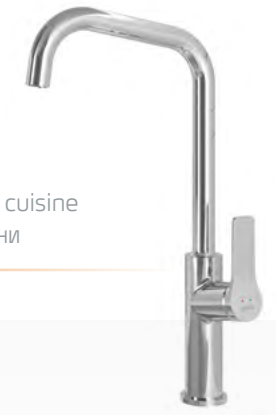
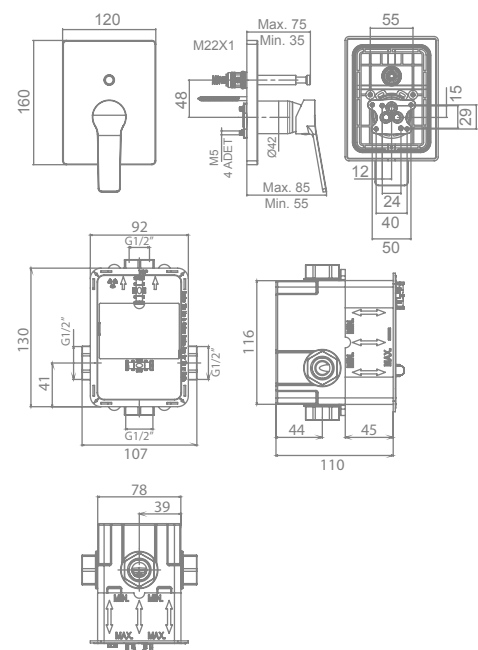

Kitchen Taps

Robinetterie pour cuisine
Смесители для кухни



SINGLE LEVER KITCHEN MIXER 39890

Rotating spout
3/8" flexible connection hose

MITIGEUR POUR CUISINE

Bec giratoire
Raccords d'alimentation flexible de 3/8"

ОДНОРЫЧАЖНЫЙ СМЕСИТЕЛЬ ДЛЯ КУХНИ

Вращающийся излив
Подключение через гибкую подводку 3/8"

G-LAST TECHNOLOGY
Technologie G-Last | Технология G-Last

EUROPEAN POSITIVE LIST

ECO-G

ROTATING SPOUT

Bec giratoire | Вращающийся излив

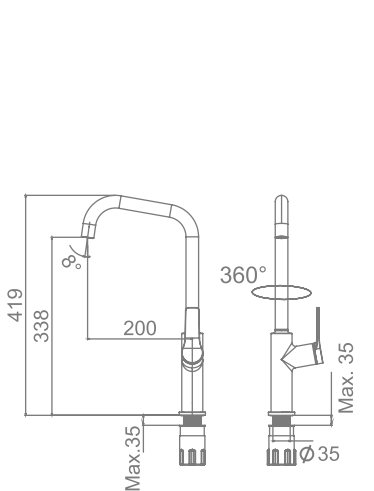

*Bath and shower mixers only included in GREEN certificate
*Seuls les robinets de lavabo et de douche bénéficiant de la certification VERDE
*Смесители для ванны и душа только с сертификатом VERDE

**See compatible shower accessories on pages 178-185
**Voir accessoires de douche compatibles aux pages 178-185
**См. совместимые аксессуары для душа на стр. 178-185

*See compatible shower accessories on pages 178-185
*Voir accessoires de douche compatibles aux pages 178-185
*См. совместимые аксессуары для душа на стр. 178-185





col.

O d r a

Do you dream of a more sustainable world? With the eco-friendly functions of this collection you will protect the environment. It is so versatile that it fits into any kind of atmosphere and its tubular shapes will add a very chic touch to your space.

Vous rêvez d'un monde plus durable ? Grâce aux fonctions écologiques de cette collection, vous préserverez l'environnement. Elle est tellement polyvalente que l'on peut la combiner avec tout type d'ambiance. Ses formes tubulaires donneront un air chic et très personnel à votre espace.

Вы мечтаете об устойчивом развитии мира? Эко-режимы этой коллекции помогут вам заботиться об охране окружающей среды. Коллекция настолько адаптивна, что легко комбинируется с любым типом декора. Трубчатые формы и черный цвет привнесут шик и индивидуальность в ваш интерьер.



O d r a

collections | collections | коллекции



SINGLE LEVER BASIN MIXER

39940

3/8" flexible connection hose.
Installation with up-down valve*

MITIGEUR DE LAVABO

Raccords d'alimentation flexible 3/8".
Installation avec bonde "up-down"*.

ОДНОРЫЧАЖНЫЙ СМЕСИТЕЛЬ ДЛЯ РАКОВИНЫ

Подключение через гибкую подводку 3/8"
Установка с донным клапаном типа up-down*

○ 00 Chromed | Chromé | Хромированный

● 02 Black | Noir | Черный

COLD OPENING

Ouverture à froid | Холодный старт

LIMITER | Limiteur | Ограничитель - 5l / m

G-LAST TECHNOLOGY

Technologie G-Last | Технология G-Last

EUROPEAN POSITIVE LIST

ECO-G

LOW NOISE

Faible niveau sonore | Низкий уровень шума

SUSTAINABLE BUILDING

Construction durable | Устойчивое строительство

WATER LABEL

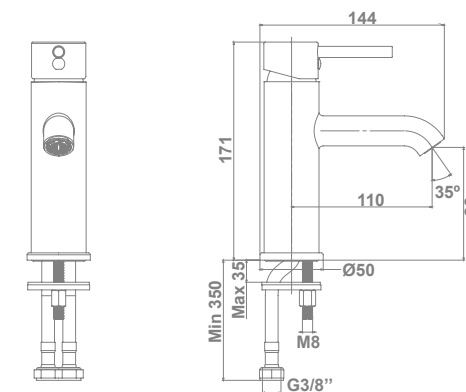

*Up-down valve not included. See page 193-194

*Bonde up-down non fournie. Voir page 193-194

*Установка с донным клапаном типа up-down см. стр. 193-194



SINGLE LEVER BASIN MIXER WITH HIGH SPOUT

39941

3/8" flexible connection hose.
Installation with up-down valve*

MITIGEUR DE LAVABO À BEC HAUT

Raccords d'alimentation flexible 3/8".
Installation avec bonde "up-down"*.

ОДНОРЫЧАЖНЫЙ СМЕСИТЕЛЬ ДЛЯ РАКОВИНЫ С ВЫСОКИМ ИЗЛИВОМ

Подключение через гибкую подводку 3/8"
Установка с донным клапаном типа up-down*

○ 00 Chromed | Chromé | Хромированный

● 02 Black | Noir | Черный

COLD OPENING

Ouverture à froid | Холодный старт

LIMITER | Limiteur | Ограничитель - 5l / m

G-LAST TECHNOLOGY

Technologie G-Last | Технология G-Last

EUROPEAN POSITIVE LIST

ECO-G

LOW NOISE

Faible niveau sonore | Низкий уровень шума

SUSTAINABLE BUILDING

Construction durable | Устойчивое строительство

WATER LABEL

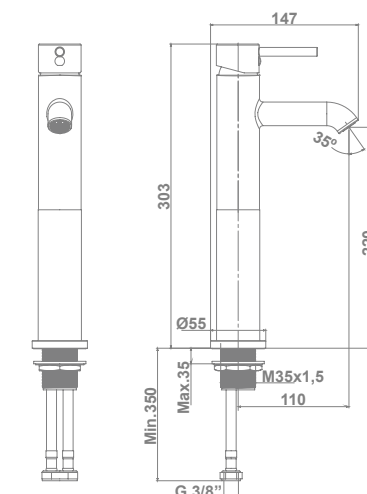

** References with black finish are undergoing the certification process
** Références avec finition noire en cours d'obtention de la certification.
** Артикулы с черной отделкой – на стадии сертификации.



SINGLE LEVER BATH AND SHOWER MIXER WITH SHOWER SET

39947

- Shower set:
- 170 cm flexible shower hose
 - ø 10 cm hand shower. 1 function
 - Hand shower holder

MITIGEUR POUR BAIN ET DOUCHE AVEC ÉQUIPEMENT DE DOUCHE

- Équipement de douche:
- Flexible de douche de 170 cm
 - Douchette à main ø 10 cm 1 fonction
 - Support pour la douchette à main

ОДНОРЫЧАЖНЫЙ СМЕСИТЕЛЬ ДЛЯ ВАННЫ И ДУША С НАБОРОМ ДЛЯ ДУША

- Набор для душа:
- Шланг для душа 170 см
 - Ручной душ Ø 10 см,
 - Держатель для ручного душа

- 00 Chromed | Chromé | Хромированный
- 02 Black | Noir | Черный

LIMITER | Limiteur | Ограничитель - 8l / m

G-LAST TECHNOLOGY
Technologie G-Last | Технология G-Last

EUROPEAN POSITIVE LIST

ECO-G

LOW NOISE | Faible niveau sonore | Низкий уровень шума

SUSTAINABLE BUILDING*
Construction durable* | Устойчивое строительство*

WATER LABEL

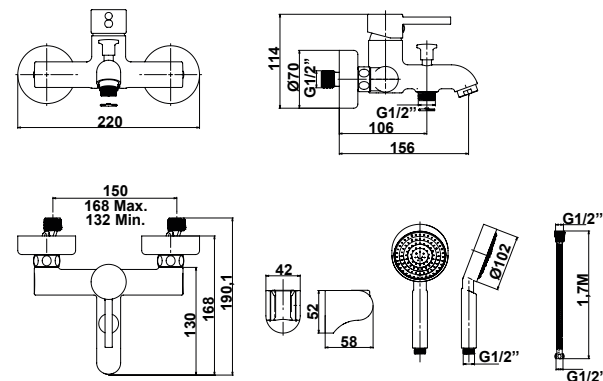

SINGLE LEVER BATH AND SHOWER MIXER

39948

MITIGEUR POUR BAIN ET DOUCHE

СМЕСИТЕЛЬ ОДНОРЫЧАЖНЫЙ ДЛЯ ВАННЫ И ДУША

LIMITER | Limiteur | Ограничитель - 8l / m

G-LAST TECHNOLOGY
Technologie G-Last | Технология G-Last

EUROPEAN POSITIVE LIST

ECO-G

LOW NOISE | Faible niveau sonore | Низкий уровень шума

SUSTAINABLE BUILDING*
Construction durable* | Устойчивое строительство*

WATER LABEL

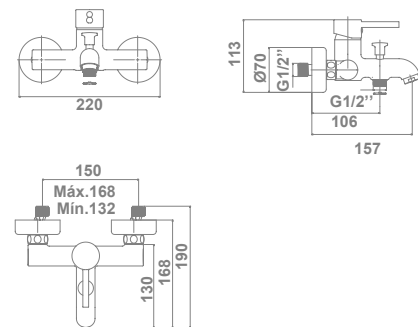

* Bath and shower mixers only included in GREEN certificate
* Seuls les robinets de lavabo et de douche bénéficiant de la certification VERDE.
* Смесители для ванны и душа только с сертификатом VERDE.

** References with black finish are undergoing the certification process
** Références avec finition noire en cours d'obtention de la certification.
** Артикул с черной отделкой – на стадии сертификации.



BUILT-IN SINGLE LEVER SHOWER MIXER*

39949

MITIGEUR ENCASTRÉ POUR DOUCHE*

ВСТРОЕННЫЙ В СТЕНУ ОДНОРЫЧАЖНЫЙ СМЕСИТЕЛЬ ДЛЯ ДУША*

- 00 Chromed | Chromé | Хромированный
- 02 Black | Noir | Черный

G-LAST TECHNOLOGY
Technologie G-Last | Технология G-Last

EUROPEAN POSITIVE LIST

ECO-G

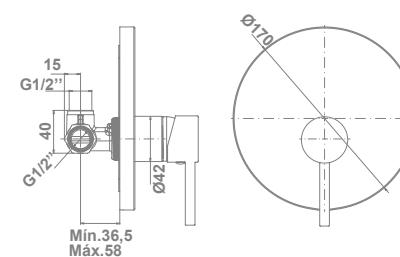

* See compatible shower accessories on pages 178-185
* Voir accessoires de douche compatibles aux pages 178-185
* См. совместимые аксессуары для душа на стр. 178-185



BUILT-IN SINGLE LEVER SHOWER MIXER WITH SMARTBOX**

39954

**More information on page 154 (Smartbox)

MITIGEUR ENCASTRÉ POUR DOUCHE AVEC SMARTBOX**

**Plus d'informations à la page 154 (Smartbox)

СМЕСИТЕЛЬ ОДНОРЫЧАЖНЫЙ ДЛЯ ВАННЫ И ДУША**

**Дополнительная информация на стр. 154 (Smartbox)

G-LAST TECHNOLOGY
Technologie G-Last | Технология G-Last

EUROPEAN POSITIVE LIST

ECO-G

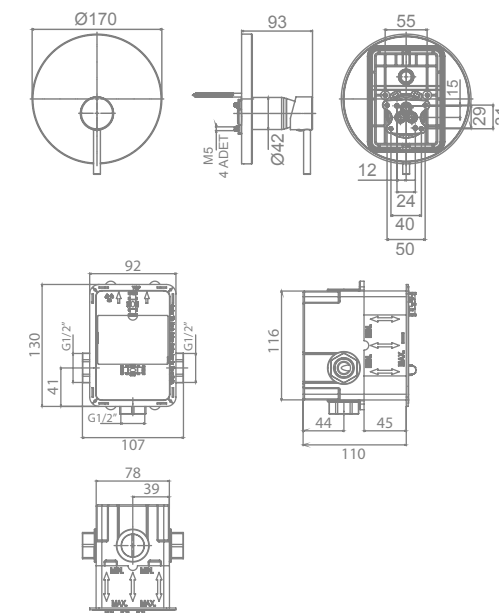



BUILT-IN SINGLE LEVER SHOWER MIXER (2 OUTLETS)*

39950

MITIGEUR ENCASTRÉ POUR DOUCHE (2 SORTIES)*

ВСТРОЕННЫЙ В СТЕНУ ОДНОРЫЧАЖНЫЙ СМЕСИТЕЛЬ ДЛЯ ДУША (2 ВЫХОДА)*

- 00 Chromed | Chromé | Хромированный
- 02 Black | Noir | Черный

G-LAST TECHNOLOGY
Technologie G-Last | Технология G-Last

EUROPEAN POSITIVE LIST

ECO-G

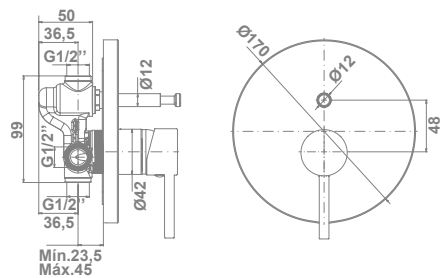

BUILT-IN SINGLE LEVER SHOWER MIXER (2 OUTLETS) WITH SMARTBOX**

39955

**More information on page 154 (Smartbox)

MITIGEUR ENCASTRÉ POUR DOUCHE (2 SORTIES) AVEC SMARTBOX**

*Plus d'informations à la page 154 (Smartbox)

ВСТРОЕННЫЙ В СТЕНУ ОДНОРЫЧАЖНЫЙ СМЕСИТЕЛЬ ДЛЯ ДУША (2 ВЫХОДА) С СИСТЕМОЙ SMARTBOX

**Дополнительная информация на стр. 154 (Smartbox)

G-LAST TECHNOLOGY
Technologie G-Last | Технология G-Last

EUROPEAN POSITIVE LIST

ECO-G

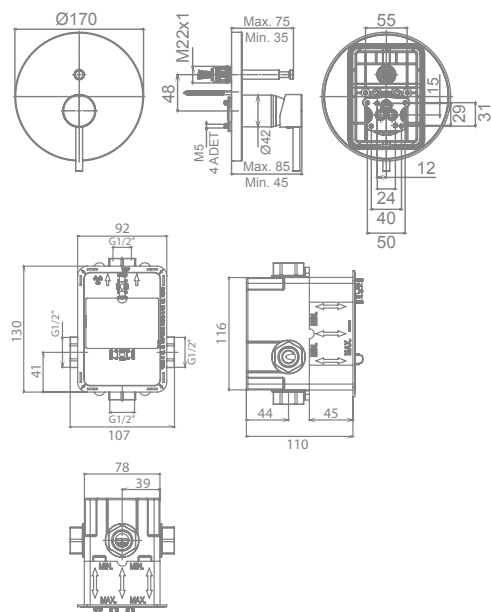

Availability 2nd semester of 2022
Disponibilité 2ème semestre 2022
В наличии со 2 полугодия 2022 года



ODRA



N

SHOWER COLUMN

39956

Extendible shower bar 37 cm

Shower set:

- Slim high flow ø25 cm overhead rain shower
- 150 cm flexible shower hose
- ø13 cm hand shower.
- 3 functions: Massage / Rain / Soft
- Hand shower holder

COLONNE DE DOUCHE

Barre de douche extensible 37 cm

Équipement de douche :

- Pommeau de douche Slim à grand débit de ø 25 cm
- Flexible de douche de 150 cm
- Douchette à main ø 13 cm
- 3 fonctions: Massage / Pluie / Doux
- Support pour douchette à main

ДУШЕВАЯ СТОЙКА

Выдвижная штанга для душа 37 см

Набор для душа:

- Душевая лейка slim с высокой пропускной способностью ø25 см
- Шланг для душа 150 см
- Ручной душ ø13 см.
- 3 режима: Массаж / Дождь / Мягкие струи
- Держатель для ручного душа

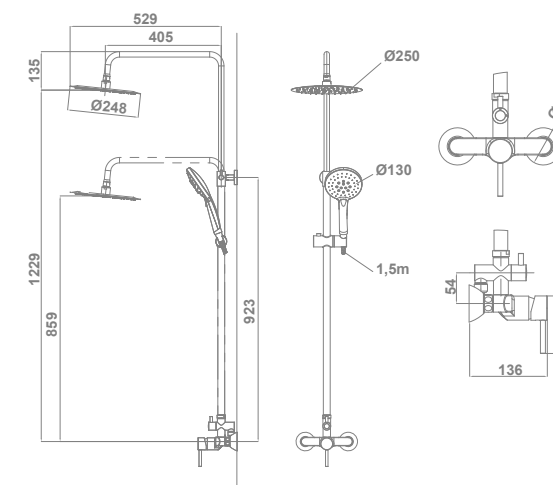

G-LAST TECHNOLOGY
Technologie G-Last | Технология G-Last

EUROPEAN POSITIVE LIST

ECO-G

LOW NOISE

Faible niveau sonore | Низкий уровень шума

*See compatible shower accessories on pages 178-185
*Voir accessoires de douche compatibles aux pages 178-185
*См. совместимые аксессуары для душа на стр. 178-185

*Undergoing certification
*En cours de certification
*На стадии сертификации



SINGLE LEVER KITCHEN MIXER

39951

Rotating spout
3/8" flexible connection hose

MITIGEUR POUR CUISINE

Bec giratoire
Raccords d'alimentation flexible de 3/8"

ОДНОРЫЧАЖНЫЙ СМЕСИТЕЛЬ ДЛЯ КУХНИ

Вращающийся излив
Подключение через гибкую подводку 3/8"

00 Chromed | Chromé | Хромированный

02 Black | Noir | Черный 

COLD OPENING | Ouverture à froid | Холодный старт

G-LAST TECHNOLOGY | Technologie G-Last | Технология G-Last

EUROPEAN POSITIVE LIST

ECO-G

LOW NOISE | Faible niveau sonore | Низкий уровень шума

ROTATING SPOUT | Bec giratoire | Вращающийся излив

SUSTAINABLE BUILDING | Construction durable | Устойчивое строительство

WATER LABEL

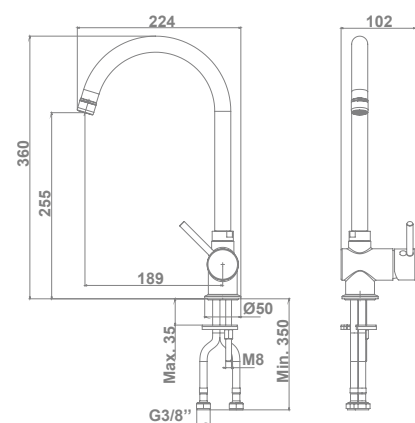

SINGLE LEVER KITCHEN MIXER

39952

Rotating spout
3/8" flexible connection hose

MITIGEUR POUR CUISINE

Bec giratoire
Raccords d'alimentation flexible de 3/8"

ОДНОРЫЧАЖНЫЙ СМЕСИТЕЛЬ ДЛЯ КУХНИ

Вращающийся излив
Подключение через гибкую подводку 3/8"

G-LAST TECHNOLOGY | Technologie G-Last | Технология G-Last

EUROPEAN POSITIVE LIST

ECO-G

LOW NOISE | Faible niveau sonore | Низкий уровень шума

ROTATING SPOUT | Bec giratoire | Вращающийся излив

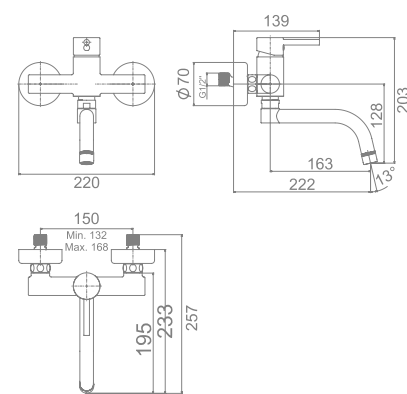

** References with black finish are undergoing the certification process
** Références avec finition noire en cours d'obtention de la certification.
** Артикулы с черной отделкой – на стадии сертификации.



col.

Clunia

If you are a non-conformist, choose the design of this collection and every detail of your space will be filled with character: proportions, the robustness of the mixer, straight lines, the design of the spout.. Thanks to the flow limiter and cold opening you will use less resources.

Si vous n'aimez pas ce qui est conventionnel, optez pour le design de cette collection pour donner du caractère à votre espace, et ce jusqu'au moindre détail : les proportions, la solidité du robinet, les lignes droites, la finition du bec avec la manette.. Grâce au limiteur de débit et à l'ouverture à froid, vous consommerez moins de ressources.

Если вы неконформист, вам придется по вкусу этот дизайн. Каждая деталь этой коллекции придаст вашему интерьеру индивидуальность: пропорции, основательность смесителей, прямые линии, отделка излива и ручки смесителя... Благодаря ограничителю потока и холодному старту вы сэкономите расход ресурсов



Clunia

collections | collections | коллекции



SINGLE LEVER BASIN MIXER 39900
3/8" flexible connection hose.
Installation with up-down valve*

MITIGEUR DE LAVABO
Raccords d'alimentation flexible 3/8".
Installation avec bonde "up-down"*.

ОДНОРЫЧАЖНЫЙ СМЕСИТЕЛЬ ДЛЯ РАКОВИНЫ
Подключение через гибкую подводку 3/8"
Установка с донным клапаном типа up-down*

COLD OPENING
Ouverture à froid | Холодный старт

LIMITER | Limiteur | Ограничитель - 5l / m

G-LAST TECHNOLOGY
Technologie G-Last | Технология G-Last

EUROPEAN POSITIVE LIST

ECO-G

LOW NOISE
Faible niveau sonore | Низкий уровень шума

SUSTAINABLE BUILDING
Construction durable | Устойчивое строительство

WATER LABEL

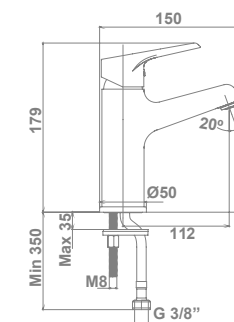

SINGLE LEVER BASIN MIXER WITH HIGH SPOUT 39901
3/8" flexible connection hose.
Installation with up-down valve*

MITIGEUR DE LAVABO À BEC HAUT
Raccords d'alimentation flexible 3/8".
Installation avec bonde "up-down"*.

ОДНОРЫЧАЖНЫЙ СМЕСИТЕЛЬ ДЛЯ РАКОВИНЫ С ВЫСОКИМ ИЗЛИВОМ
Подключение через гибкую подводку 3/8"
Установка с донным клапаном типа up-down*

COLD OPENING
Ouverture à froid | Холодный старт

LIMITER | Limiteur | Ограничитель - 5l / m

G-LAST TECHNOLOGY
Technologie G-Last | Технология G-Last

EUROPEAN POSITIVE LIST

ECO-G

LOW NOISE
Faible niveau sonore | Низкий уровень шума

SUSTAINABLE BUILDING
Construction durable | Устойчивое строительство

WATER LABEL

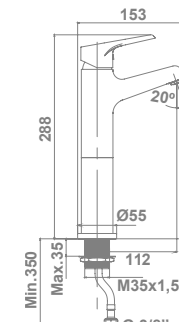

SINGLE LEVER BASIN MIXER WITH SIDE HANDLE AND ROTATING SPOUT 39902
3/8" flexible connection hose.
Installation with up-down valve*

MITIGEUR DE LAVABO AVEC POIGNÉE LATÉRALE ET BEC GIRATOIRE
Raccords d'alimentation flexible 3/8".
Installation avec bonde "up-down"*.

ОДНОРЫЧАЖНЫЙ СМЕСИТЕЛЬ ДЛЯ РАКОВИНЫ С БОКОВЫМ ПЕРЕКЛЮЧАТЕЛЕМ И ВРАЩАЮЩИМСЯ ИЗЛИВОМ
Подключение через гибкую подводку 3/8"
Установка с донным клапаном типа up-down*

LIMITER | Limiteur | Ограничитель - 5l / m

G-LAST TECHNOLOGY
Technologie G-Last | Технология G-Last

EUROPEAN POSITIVE LIST

ECO-G

LOW NOISE
Faible niveau sonore | Низкий уровень шума

ROTATING SPOUT
Bec giratoire | Вращающийся излив

SUSTAINABLE BUILDING
Construction durable | Устойчивое строительство

WATER LABEL

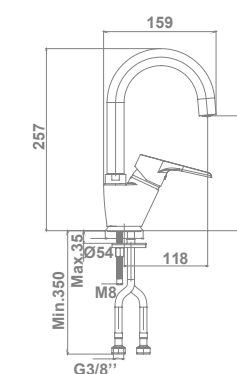

*Up-down valve not included. See page 193-194
*Bonde up-down non fournie. Voir page 193-194
*Установка с донным клапаном типа up-down см. стр. 193-194



BUILT-IN SINGLE LEVER BASIN MIXER 39903

17.8 cm spout

MITIGEUR ENCASTRÉ POUR LAVABO

Bec de 17,8 cm

ВСТРОЕННЫЙ ОДНОРЫЧАЖНЫЙ СМЕСИТЕЛЬ ДЛЯ РАКОВИНЫ

17.8 cm spout

G-LAST TECHNOLOGY

Technologie G-Last | Технология G-Last

EUROPEAN POSITIVE LIST

ECO-G



SINGLE LEVER BASIN MIXER WITH GERONTOLOGICAL HANDLE 39904

3/8" flexible connection hose.

Installation with up-down valve*

MITIGEUR DE LAVABO AVEC POIGNÉE GÉRONTOLOGIQUE

Raccords d'alimentation flexible 3/8".

Installation avec bonde "up-down"*.

ОДНОРЫЧАЖНЫЙ СМЕСИТЕЛЬ ДЛЯ РАКОВИНЫ С ГЕРОНТОЛОГИЧЕСКИМ ПЕРЕКЛЮЧАТЕЛЕМ

Подключение через гибкую подводку 3/8"

Установка с донным клапаном типа up-down*

LIMITER | Limiteur | Ограничитель - 5l / m

G-LAST TECHNOLOGY

Technologie G-Last | Технология G-Last

EUROPEAN POSITIVE LIST

ECO-G

LOW NOISE

Faible niveau sonore | Низкий уровень шума

ACCESSIBILITY

Accessibilité | Доступная среда

SUSTAINABLE BUILDING

Construction durable | Устойчивое строительство

WATER LABEL

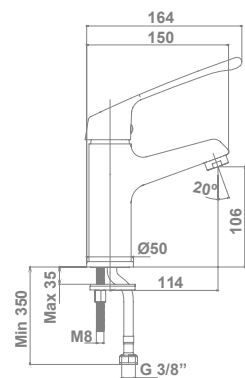
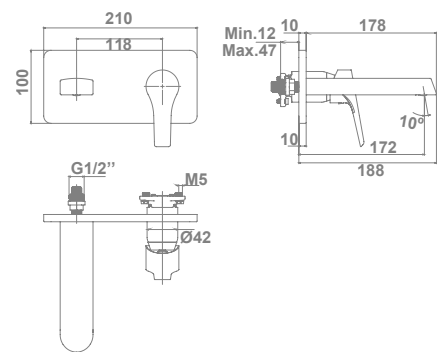

SINGLE LEVER BIDET MIXER 39905

3/8" flexible connection hose.

Installation with up-down valve*

MITIGEUR DE BIDET

Raccords d'alimentation flexible 3/8".

Installation avec bonde "up-down"*.

ОДНОРЫЧАЖНЫЙ СМЕСИТЕЛЬ ДЛЯ БИДЕ

Подключение через гибкую подводку 3/8"

Установка с донным клапаном типа up-down*

LIMITER | Limiteur | Ограничитель - 5l / m

G-LAST TECHNOLOGY

Technologie G-Last | Технология G-Last

EUROPEAN POSITIVE LIST

ECO-G

LOW NOISE

Faible niveau sonore | Низкий уровень шума

WATER LABEL

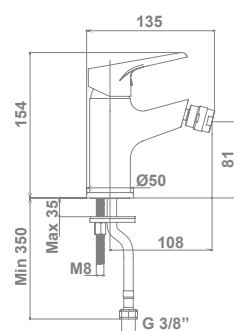

SINGLE LEVER SHOWER MIXER WITH SHOWER SET 39906

Shower set:

- 150 cm flexible shower hose
- ø 10 cm hand shower. 1 function
- Hand shower holder

MITIGEUR POUR DOUCHE AVEC ÉQUIPEMENT DE DOUCHE

Équipement de douche :

- Flexible de douche de 150 cm
- Douchette à main ø 10 cm 1 fonction
- Support pour la douchette à main

ОДНОРЫЧАЖНЫЙ СМЕСИТЕЛЬ ДЛЯ ДУША И НАБОРОМ ДЛЯ ДУША

Набор для душа:

- Шланг для душа 150 см
- Ручной душ Ø 10 см, 1 function
- Держатель для ручного душа

LIMITER | Limiteur | Ограничитель - 8l / m

G-LAST TECHNOLOGY

Technologie G-Last | Технология G-Last

EUROPEAN POSITIVE LIST

ECO-G

LOW NOISE

Faible niveau sonore | Низкий уровень шума

SUSTAINABLE BUILDING

Construction durable | Устойчивое строительство

WATER LABEL

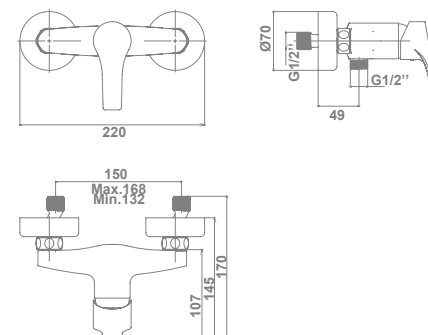

SINGLE LEVER SHOWER MIXER 39907

Shower set:

- 170 cm flexible shower hose
- ø 10 cm hand shower. 1 function
- Hand shower holder

MITIGEUR POUR DOUCHE AVEC ÉQUIPEMENT DE DOUCHE

Équipement de douche :

- Flexible de douche de 170 cm
- Douchette à main ø 10 cm 1 fonction
- Support pour la douchette à main

ОДНОРЫЧАЖНЫЙ СМЕСИТЕЛЬ ДЛЯ ДУША И НАБОРОМ ДЛЯ ДУША

Набор для душа:

- Шланг для душа 170 см
- Ручной душ Ø 10 см, 1 function
- Держатель для ручного душа

LIMITER | Limiteur | Ограничитель - 8l / m

G-LAST TECHNOLOGY

Technologie G-Last | Технология G-Last

EUROPEAN POSITIVE LIST

ECO-G

LOW NOISE

Faible niveau sonore | Низкий уровень шума

SUSTAINABLE BUILDING

Construction durable | Устойчивое строительство

WATER LABEL

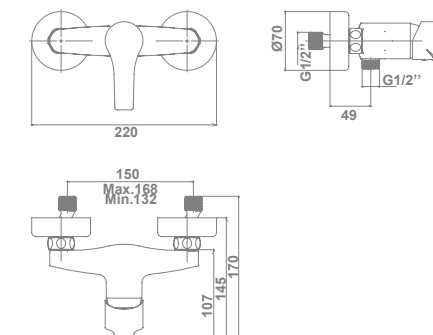

SINGLE LEVER BATH AND SHOWER MIXER WITH SHOWER SET 39908

Shower set:

- 170 cm flexible shower hose
- ø 10 cm hand shower. 1 function
- Hand shower holder

MITIGEUR POUR BAIN ET DOUCHE AVEC ÉQUIPEMENT DE DOUCHE

Équipement de douche :

- Flexible de douche de 170 cm
- Douchette à main ø 10 cm 1 fonction
- Support pour la douchette à main

ОДНОРЫЧАЖНЫЙ СМЕСИТЕЛЬ ДЛЯ ВАННЫ И ДУША С НАБОРОМ ДЛЯ ДУША

Набор для душа:

- Шланг для душа 170 см
- Ручной душ Ø 10 см, 1 function
- Держатель для ручного душа

LIMITER | Limiteur | Ограничитель - 8l / m

G-LAST TECHNOLOGY

Technologie G-Last | Технология G-Last

EUROPEAN POSITIVE LIST

ECO-G

LOW NOISE

Faible niveau sonore | Низкий уровень шума

SUSTAINABLE BUILDING*

Construction durable* | Устойчивое строительство*

WATER LABEL

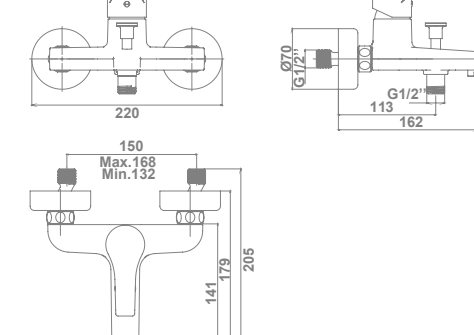

Up-down valve not included. See page 193-194 | Bonde up-down non fournie. Voir page 193-194 | Установка с донным клапаном типа up-down см. стр. 193-194

*Bath and shower mixers only included in GREEN certificate | Seuls les robinets de lavabo et de douche bénéficiant de la certification VERDE | Смесители для ванны и душа только с сертификатом VERDE.



SINGLE LEVER BATH AND SHOWER MIXER* 39909

MITIGEUR POUR BAIN ET DOUCHE*

ОДНОРЫЧАЖНЫЙ СМЕСИТЕЛЬ ДЛЯ ВАННЫ И ДУША*

LIMITER | Limiteur | Ограничитель - 8l / m

G-LAST TECHNOLOGY
Technologie G-Last | Технология G-Last

EUROPEAN POSITIVE LIST

ECO-G

LOW NOISE
Faible niveau sonore | Низкий уровень шума

SUSTAINABLE BUILDING*
Construction durable | Устойчивое строительство

WATER LABEL

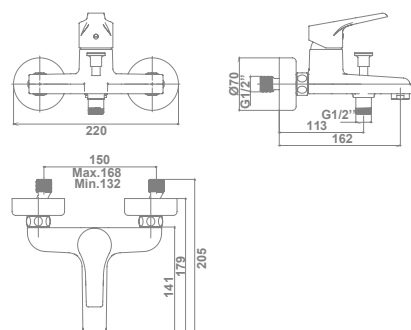

BUILT-IN SINGLE LEVER SHOWER MIXER** 39910

MITIGEUR ENCASTRÉ POUR DOUCHE**

ВСТРОЕННЫЙ ОДНОРЫЧАЖНЫЙ СМЕСИТЕЛЬ ДЛЯ ДУША**

G-LAST TECHNOLOGY
Technologie G-Last | Технология G-Last

EUROPEAN POSITIVE LIST

ECO-G

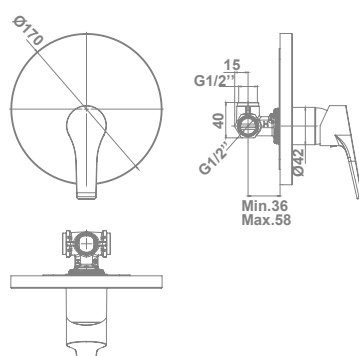

BUILT-IN SINGLE LEVER SHOWER MIXER (2 OUTLETS)** 39911

MITIGEUR ENCASTRÉ POUR DOUCHE (2 SORTIES)**

ВСТРОЕННЫЙ ОДНОРЫЧАЖНЫЙ СМЕСИТЕЛЬ ДЛЯ ДУША (2 ВЫХОДА)**

G-LAST TECHNOLOGY
Technologie G-Last | Технология G-Last

EUROPEAN POSITIVE LIST

ECO-G

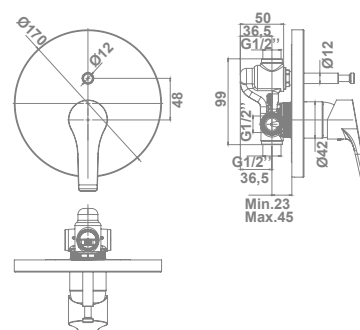

N

SHOWER COLUMN 39914

Extendible shower bar 37 cm
Shower set:
- Slim high flow ø25 cm overhead rain shower
- 150 cm flexible shower hose
- ø13 cm hand shower.
3 functions: Massage / Rain / Soft
- Hand shower holder

COLONNE DE DOUCHE

Barre de douche extensible 37 cm
Équipement de douche:
- Pommeau de douche slim a grand débit de ø25 cm
- Flexible de douche de 150 cm
- Douchette à main ø 13 cm
3 fonctions: Massage / Pluie / Doux
- Support pour douchette à main

ДУШЕВАЯ СТОЙКА

Выдвижная штанга для душа 37 см
Набор для душа:
- Душевая лейка slim с высокой пропускной способностью ø25 см
- Шланг для душа 150 см
- Ручной душ ø13 см, 3 режима: Массаж / Дождь / Мягкие струи
- Держатель для ручного душа

G-LAST TECHNOLOGY
Technologie G-Last | Технология G-Last

EUROPEAN POSITIVE LIST

ECO-G

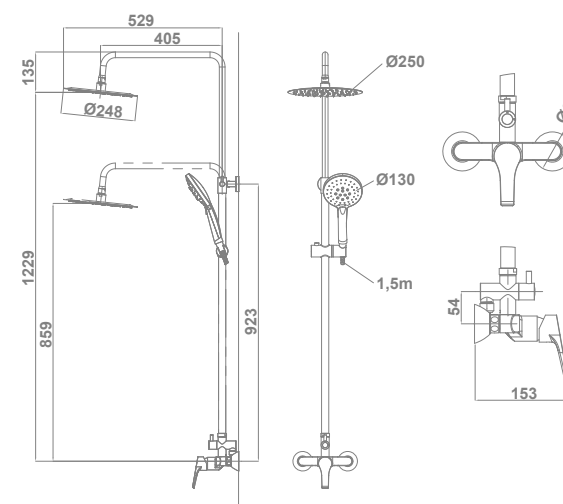

N

SHOWER COLUMN 39913

Extendible shower bar 37 cm
Shower set:
- High flow overhead rain shower ø22 cm
- 150 cm flexible shower hose
- ø11 cm hand shower. 1 fonction
- Hand shower holder

COLONNE DE DOUCHE

Barre de douche extensible 37 cm
Équipement de douche:
- Pommeau de douche à grand débit de ø 22 cm
- Flexible de douche de 150 cm
- Douchette à main ø 11 cm 1 fonction
- Support pour douchette à main

ДУШЕВАЯ СТОЙКА

Выдвижная штанга для душа 37 см
Набор для душа:
- Душевая лейка slim с высокой пропускной способностью ø22 см
- Шланг для душа 150 см
- Ручной душ ø11 см 1 режим
- Держатель для ручного душа

G-LAST TECHNOLOGY
Technologie G-Last | Технология G-Last

EUROPEAN POSITIVE LIST

ECO-G

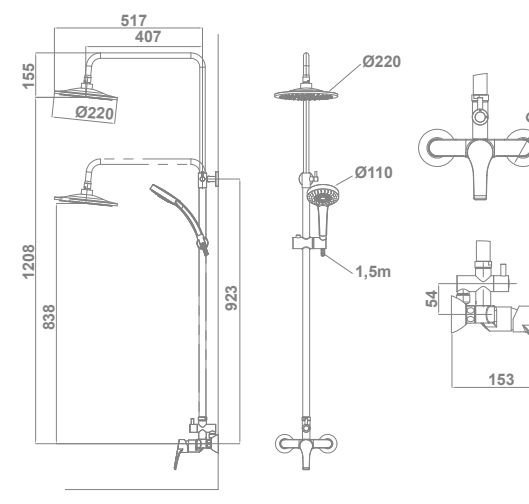

*Bath and shower mixers only included in GREEN certificate | Seuls les robinets de lavabo et de douche bénéficiant de la certification VERDE | Смесители для ванны и душа только с сертификатом VERDE.

** See compatible shower accessories on pages 178-185 | Voir accessoires de douche compatibles aux pages 178-185 | См. совместимые аксессуары для душа на стр. 178-185

*Undergoing certification | En cours de certification | На стадии сертификации

Clunia

Kitchen Taps

Robinetterie pour cuisine

Смесители для кухни



SINGLE LEVER KITCHEN MIXER

39912

Rotating spout
3/8" flexible connection hose

MITIGEUR POUR CUISINE

Bec giratoire
Raccords d'alimentation flexible de 3/8"

ОДНОРЫЧАЖНЫЙ СМЕСИТЕЛЬ ДЛЯ КУХНИ

Вращающийся излив
Подключение через гибкую подводку 3/8"

COLD OPENING | Ouverture à froid | Холодный старт

G-LAST TECHNOLOGY | Technologie G-Last | Технология G-Last

EUROPEAN POSITIVE LIST

ECO-G

LOW NOISE | Faible niveau sonore | Низкий уровень шума

ROTATING SPOUT | Bec giratoire | Вращающийся излив

SUSTAINABLE BUILDING | Construction durable | Устойчивое строительство

WATER LABEL

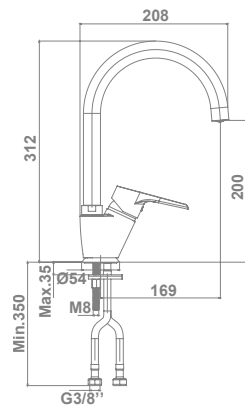

col.

M e n a

You always choose the most intelligent option when buying anything you need. This collection will add fresh air to your space thanks to its rounded lines and flat shapes. Moreover, you will take care of the planet with its cold opening and flow limiter. Not only does Mena meet your expectations, it actually exceeds them.

Pour vous, le plus important au moment d'un achat, c'est de choisir la solution la plus intelligente. Cette collection donnera à votre espace un aspect jeune et frais grâce à ses lignes arrondies et à ses formes plates. En outre, avec son ouverture à froid et son limiteur de débit, vous préserverez la planète. Mena ne prétend pas satisfaire vos attentes, mais plutôt aller au-delà.

Вы всегда делаете только необходимые покупки и с умом. Эта коллекция добавит свежести вашей обстановке благодаря округлым очертаниям и плоским поверхностям. Холодный старт и ограничитель потока, которыми оснащена эта коллекция, помогут вам бережнее относиться к планете. Мена способна не только оправдать ваши ожидания, но и превзойти их.





Mena

collections | collections | коллекции



SINGLE LEVER BASIN MIXER 39918
3/8" flexible connection hose.
Installation with up-down valve*

MITIGEUR DE LAVABO
Raccords d'alimentation flexible 3/8".
Installation avec bonde "up-down"*.

ОДНОРЫЧАЖНЫЙ СМЕСИТЕЛЬ ДЛЯ РАКОВИНЫ
Подключение через гибкую подводку 3/8"
Установка с донным клапаном типа up-down*

G-LAST TECHNOLOGY
Technologie G-Last | Технология G-Last

EUROPEAN POSITIVE LIST

ECO-G

LOW NOISE
Faible niveau sonore | Низкий уровень шума

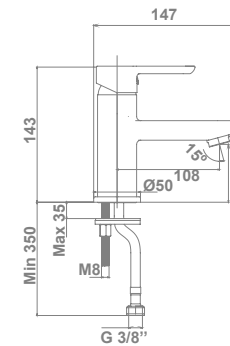

SINGLE LEVER BASIN MIXER WITH AUTOMATIC WASTE 39919
3/8" flexible connection hose.

MITIGEUR DE LAVABO AVEC VIDAGE AUTOMATIQUE
Raccords d'alimentation flexible 3/8".

ОДНОРЫЧАЖНЫЙ СМЕСИТЕЛЬ ДЛЯ РАКОВИНЫ С АВТОМАТИЧЕСКИМ СЛИВОМ
Подключение через гибкую подводку 3/8"

G-LAST TECHNOLOGY
Technologie G-Last | Технология G-Last

EUROPEAN POSITIVE LIST

ECO-G

LOW NOISE
Faible niveau sonore | Низкий уровень шума

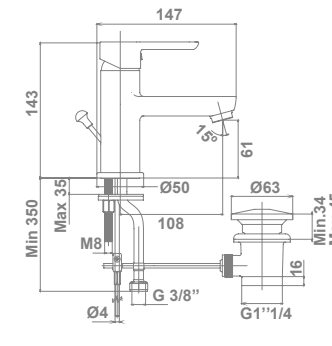

SINGLE LEVER BASIN MIXER 39920
3/8" flexible connection hose.
Installation with up-down valve*

MITIGEUR DE LAVABO
Raccords d'alimentation flexible 3/8".
Installation avec bonde "up-down"*.

ОДНОРЫЧАЖНЫЙ СМЕСИТЕЛЬ ДЛЯ РАКОВИНЫ
Подключение через гибкую подводку 3/8"
Установка с донным клапаном типа up-down*

COLD OPENING
Ouverture à froid | Холодный старт

LIMITER | Limiteur | Ограничитель - 5l / m

G-LAST TECHNOLOGY
Technologie G-Last | Технология G-Last

EUROPEAN POSITIVE LIST

ECO-G

LOW NOISE
Faible niveau sonore | Низкий уровень шума

SUSTAINABLE BUILDING
Construction durable | Устойчивое строительство

WATER LABEL

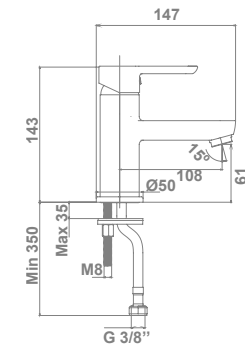

*Up-down valve not included. See page 193-194 | Bonde up-down non fournie. Voir page 193-194 | Донный клапан типа Up-down не включен. См. стр. 193-194



SINGLE LEVER BASIN MIXER WITH AUTOMATIC WASTE 39921
3/8" flexible connection hose.

MITIGEUR DE LAVABO AVEC VIDAGE AUTOMATIQUE

Raccords d'alimentation flexible 3/8".

ОДНОРЫЧАЖНЫЙ СМЕСИТЕЛЬ ДЛЯ РАКОВИНЫ С АВТОМАТИЧЕСКИМ СЛИВОМ

Подключение через гибкую подводку 3/8"



BUILT-IN SINGLE LEVER BASIN MIXER 39922
17,8 cm spout

MITIGEUR ENCASTRÉ POUR LAVABO

Bec de 17,8 cm

ВСТРОЕННЫЙ ОДНОРЫЧАЖНЫЙ СМЕСИТЕЛЬ ДЛЯ РАКОВИНЫ

Кран 17,8 см



SINGLE LEVER BIDET MIXER 39923
3/8" flexible connection hose
Installation with up-down valve*

MITIGEUR DE BIDET

Raccords d'alimentation flexible 3/8".
Installation avec bonde "up-down"*

ОДНОРЫЧАЖНЫЙ СМЕСИТЕЛЬ ДЛЯ БИДЕ

Подключение через гибкую подводку 3/8"
Установка с донным клапаном типа up-down*



SINGLE LEVER BIDET MIXER WITH AUTOMATIC WASTE 39924
3/8" flexible connection hose.

MITIGEUR DE BIDET AVEC VIDAGE AUTOMATIQUE

Raccords d'alimentation flexible 3/8".

ОДНОРЫЧАЖНЫЙ СМЕСИТЕЛЬ ДЛЯ БИДЕ С АВТОМАТИЧЕСКИМ СЛИВОМ

Подключение через гибкую подводку 3/8"



SINGLE LEVER SHOWER MIXER WITH SHOWER SET 39925
Shower set:

- 150 cm flexible shower hose
- ø 10 cm hand shower. 1 function
- Hand shower holder

MITIGEUR POUR DOUCHE AVEC ÉQUIPEMENT DE DOUCHE

Équipement de douche :

- Flexible de douche de 150 cm
- Douchette à main ø 10 cm 1 fonction
- Support pour la douchette à main

ОДНОРЫЧАЖНЫЙ СМЕСИТЕЛЬ ДЛЯ ДУША С НАБОРОМ ДЛЯ ДУША

Набор для душа:

- Шланг для душа 150 см
- Ручной душ Ø 10 см, 1 режим.
- Держатель для ручного душа



SINGLE LEVER SHOWER MIXER 39926

MITIGEUR POUR DOUCHE

ОДНОРЫЧАЖНЫЙ СМЕСИТЕЛЬ ДЛЯ ДУША

COLD OPENING

Ouverture à froid | Холодный старт

LIMITER | Limiteur | Ограничитель - 5l / m

G-LAST TECHNOLOGY

Technologie G-Last | Технология G-Last

EUROPEAN POSITIVE LIST

ECO-G

LOW NOISE

Faible niveau sonore | Низкий уровень шума

SUSTAINABLE BUILDING

Construction durable | Устойчивое строительство

WATER LABEL

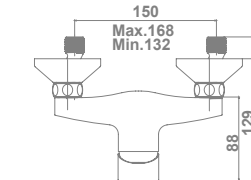
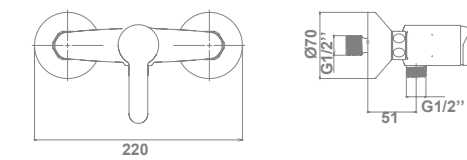
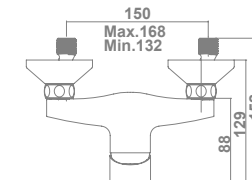
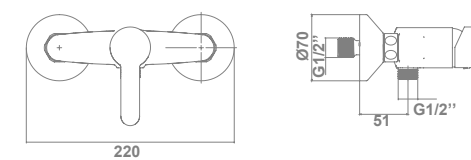
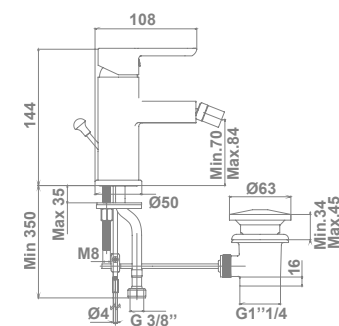
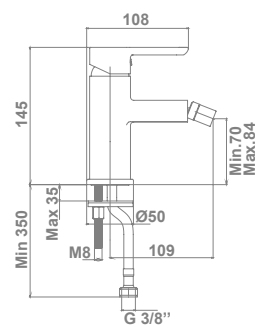
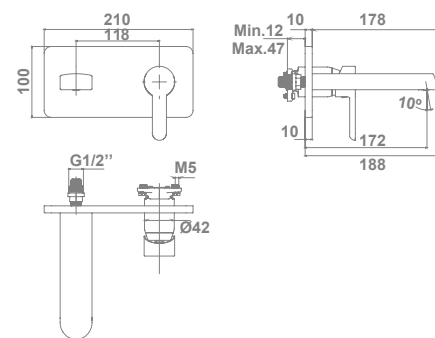
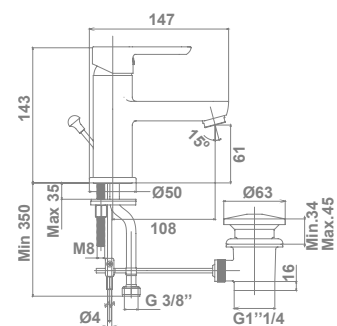

*Up-down valve not included. See page 193-194

*Bonde up-down non fournie. Voir page 193-194

*Установка с донным клапаном типа up-down см. стр. 193-194



SINGLE LEVER BATH AND SHOWER MIXER WITH SHOWER SET

39927

Shower set:

- Flexible shower hose 170 cm
- ø 10 cm hand shower. 1 function
- Hand shower holder

MITIGEUR POUR BAIN-DOUCHE AVEC ÉQUIPEMENT DE DOUCHE

Équipement de douche :

- Flexible de douche de 170 cm
- Douchette à main ø 10 cm
- 1 fonction
- Support pour la douchette à main

ОДНОРЫЧАЖНЫЙ СМЕСИТЕЛЬ ДЛЯ ВАННЫ И ДУША С НАБОРОМ ДЛЯ ДУША

Набор для душа:

- Шланг для душа 170 см
- Ручной душ Ø 10 см, 1 function
- Держатель для ручного душа

LIMITER | Limiteur | Ограничитель - 8l / m

G-LAST TECHNOLOGY | Technologie G-Last | Технология G-Last

EUROPEAN POSITIVE LIST

ECO-G

LOW NOISE | Faible niveau sonore | Низкий уровень шума

SUSTAINABLE BUILDING*

Construction durable | Устойчивое строительство

WATER LABEL

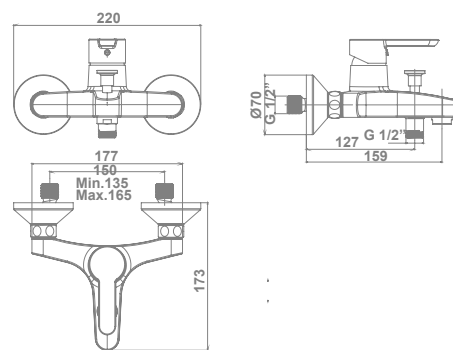

SINGLE LEVER BATH AND SHOWER MIXER

39928

MITIGEUR POUR BAIN-DOUCHE

СМЕСИТЕЛЬ ОДНОРЫЧАЖНЫЙ ДЛЯ ВАННЫ И ДУША

LIMITER | Limiteur | Ограничитель - 8l / m

G-LAST TECHNOLOGY | Technologie G-Last | Технология G-Last

EUROPEAN POSITIVE LIST

ECO-G

LOW NOISE | Faible niveau sonore | Низкий уровень шума

SUSTAINABLE BUILDING*

Construction durable | Устойчивое строительство

WATER LABEL

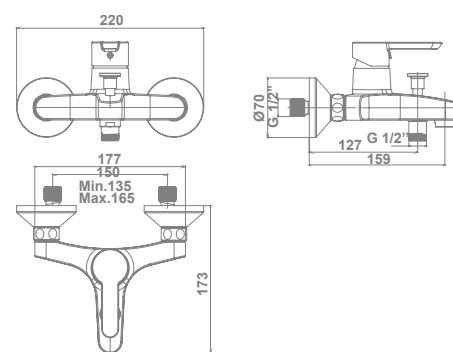

BUILT-IN SINGLE LEVER SHOWER MIXER*

39929

MITIGEUR ENCASTRÉ POUR DOUCHE*

ВСТРОЕННЫЙ ОДНОРЫЧАЖНЫЙ СМЕСИТЕЛЬ ДЛЯ ДУША*

G-LAST TECHNOLOGY

Technologie G-Last | Технология G-Last

EUROPEAN POSITIVE LIST

ECO-G

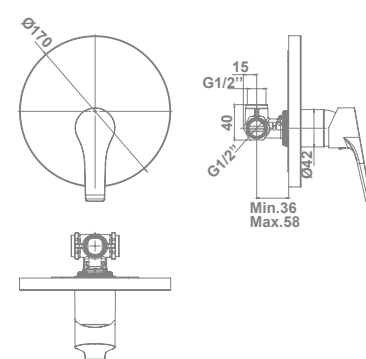

BUILT-IN SINGLE LEVER SHOWER MIXER (2 OUTLETS)*

39930

MITIGEUR ENCASTRÉ POUR DOUCHE (2 SORTIES)*

ВСТРОЕННЫЙ ОДНОРЫЧАЖНЫЙ СМЕСИТЕЛЬ ДЛЯ ДУША (2 ВЫХОДА)*

G-LAST TECHNOLOGY

Technologie G-Last | Технология G-Last

EUROPEAN POSITIVE LIST

ECO-G

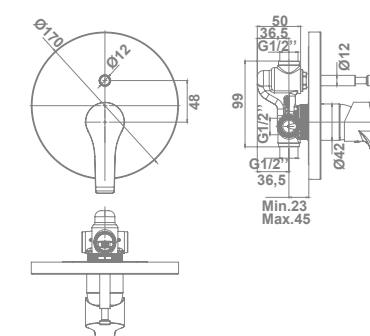

*Bath and shower mixers only included in GREEN certificate
 *Seuls les robinets de lavabo et de douche bénéficient de la certification VERDE
 *Смесители для ванны и душа только с сертификатом VERDE

*See compatible shower accessories on pages 178-185
 *Voir accessoires de douche compatibles aux pages 178-185
 *См. совместимые аксессуары для душа на стр. 178-185

Availability 2nd semester of 2022 | Disponibilité 2ème semestre 2022 | В наличии со 2 полугодия 2022 года



SHOWER COLUMN 39917

Extendible shower bar 37 cm
Shower set:

- Slim high flow ø25 cm overhead rain shower
- 150 cm flexible shower hose
- ø13 cm hand shower.

3 functions: Massage / Rain / Soft
- Hand shower holder

COLONNE DE DOUCHE
Barre de douche extensible 37 cm
Équipement de douche :

- Pommeau de douche slim à grand débit de ø 25 cm
- Flexible de douche de 150 cm
- Douchette à main ø 13 cm

3 fonctions: Massage / Pluie / Doux
- Support pour douchette à main

ДУШЕВАЯ СТОЙКА
Выдвижная штанга для душа 37 см
Набор для душа:

- Душевая лейка верхний тропический душ Slim с высокой пропускной способностью, ø 25 см
- Шланг для душа 150 см
- Ручной душ ø13 см, 3 режима: Массаж / Дождь / Мягкие струи
- Держатель для ручного душа



SHOWER COLUMN 39916

Extendible shower bar 37 cm
Shower set:

- High flow ø22 cm overhead rain shower
- 150 cm flexible shower hose
- ø11 cm hand shower. 1 function

- Hand shower holder

COLONNE DE DOUCHE
Barre de douche extensible 37 cm
Équipement de douche :

- Pommeau de douche à grand débit de ø 22 cm
- Flexible de douche de 150 cm
- Douchette à main ø 11 cm 1 fonction

- Support pour douchette à main

ДУШЕВАЯ СТОЙКА
Выдвижная штанга для душа 37 см
Набор для душа:

- Душевая лейка slim с высокой пропускной способностью ø22 см
- Шланг для душа 150 см
- Ручной душ ø11 см, 1 режим
- Держатель для ручного душа



SHOWER COLUMN 39915

Extendible shower bar 37 cm
Shower set:

- High flow ø23 cm overhead rain shower
- 150 cm flexible shower hose
- ø10 cm hand shower. 1 function

- Hand shower holder

COLONNE DE DOUCHE
Barre de douche extensible 37 cm
Équipement de douche :

- Pommeau de douche à grand débit de ø 23 cm
- Flexible de douche de 150 cm
- Douchette à main ø 10 cm 1 fonction

- Support pour douchette à main

ДУШЕВАЯ СТОЙКА
Выдвижная штанга для душа 37 см
Набор для душа:

- Душевая лейка slim с высокой пропускной способностью ø23 см
- Шланг для душа 150 см
- Ручной душ ø10 см, 1 режим
- Держатель для ручного душа

G-LAST TECHNOLOGY
Technologie G-Last | Технология G-Last

EUROPEAN POSITIVE LIST

ECO-G

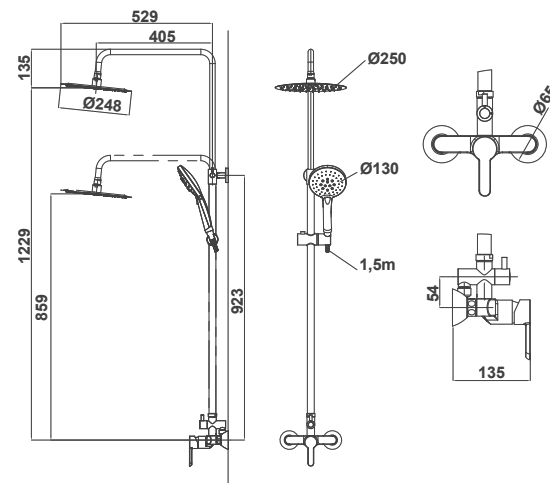

G-LAST TECHNOLOGY
Technologie G-Last | Технология G-Last

EUROPEAN POSITIVE LIST

ECO-G

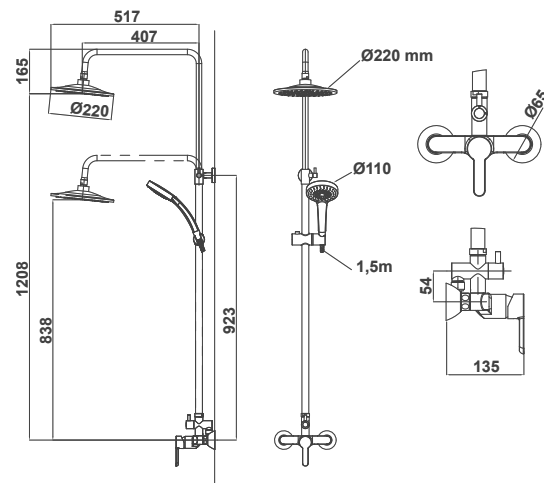

G-LAST TECHNOLOGY
Technologie G-Last | G-Last Technology

EUROPEAN POSITIVE LIST

ECO-G

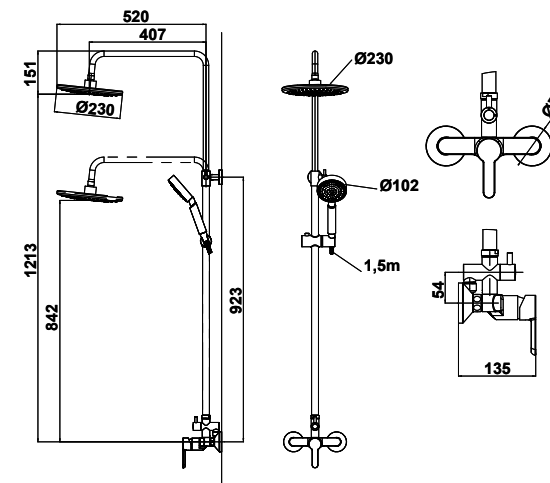

* Undergoing certification | En cours de certification | На стадии сертификации



SINGLE LEVER KITCHEN MIXER

Rotating spout
3/8" flexible connection hose

MITIGEUR POUR CUISINE MENA

Bec giratoire
Raccords d'alimentation flexible de 3/8"

ОДНОРЫЧАЖНЫЙ СМЕСИТЕЛЬ ДЛЯ КУХНИ

Вращающийся излив
Подключение через гибкую подводку 3/8"

39931

COLD OPENING | Ouverture à froid | Холодный старт

G-LAST TECHNOLOGY | Technologie G-Last | Технология G-Last

EUROPEAN POSITIVE LIST

ECO-G

ROTATING SPOUT | Bec giratoire | Вращающийся излив

LOW NOISE | Faible niveau sonore | Низкий уровень шума

SUSTAINABLE BUILDING*

Construction durable | Устойчивое строительство

WATER LABEL

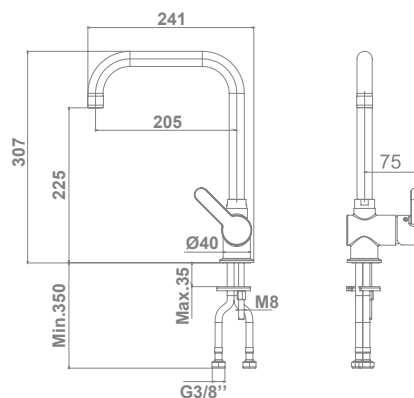

MENA PLUS SINGLE LEVER KITCHEN MIXER

Rotating spout
Flexible 3/8" connection hose

MITIGEUR POUR CUISINE MENA PLUS

Bec giratoire
Raccords d'alimentation flexible de 3/8"

ОДНОРЫЧАЖНЫЙ СМЕСИТЕЛЬ ДЛЯ КУХНИ MENA PLUS

Вращающийся излив
Подключение через гибкую подводку 3/8"

39932

- 00 Chromed | Chromé | Хромированный
- 21 White matt | Blanc mat | Белый матовый
- 97 Granite matt | Granit mat | Гранит матовый
- 52 Gold | Or | Золотой
- 96 Granite | Granit | Гранит

COLD OPENING | Ouverture à froid | Холодный старт

G-LAST TECHNOLOGY | Technologie G-Last | Технология G-Last

EUROPEAN POSITIVE LIST

ECO-G

ROTATING SPOUT | Bec giratoire | Вращающийся излив

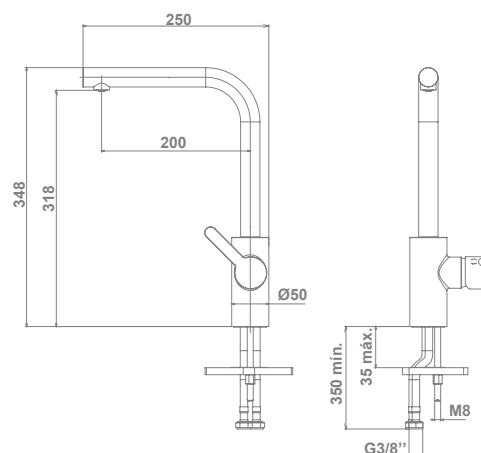



col.

Teza

If what you are searching for in a tap is style at an unbeatable price, you should discover Teza. The softness of its lines and its contemporary and casual touch will exceed all your expectations. Boast about having a young and trendy bathroom.

Si vous cherchez un robinet chic à un prix imbattable, nous vous présentons Teza. Ses lignes délicates et sa touche moderne et décontractée iront au-delà de vos attentes. Donnez à votre salle de bains un style jeune et tendance.

Если в кране для вас важна его стильность по беспрецедентной цене, вам обязательно следует увидеть Teza. Плавность и современные непринужденные нотки очертаний способны превзойти все ваши ожидания. Молодежный и модный дизайн ванной комнаты станет вашей гордостью!



Teza

collections | collections | коллекции



N

SINGLE LEVER BASIN MIXER 38520

3/8" flexible connection hose.
Installation with up-down valve*

MITIGEUR DE LAVABO

Raccords d'alimentation flexible 3/8".
Installation avec bonde "up-down"*.

ОДНОРЫЧАЖНЫЙ СМЕСИТЕЛЬ ДЛЯ РАКОВИНЫ

Подключение через гибкую подводку 3/8"
Установка с донным клапаном типа up-down*



N

SINGLE LEVER BASIN MIXER WITH AUTOMATIC WASTE 38521

3/8" flexible connection hose.

MITIGEUR DE LAVABO AVEC VIDAGE AUTOMATIQUE

Raccords d'alimentation flexible 3/8".

ОДНОРЫЧАЖНЫЙ СМЕСИТЕЛЬ ДЛЯ РАКОВИНЫ С АВТОМАТИЧЕСКИМ СЛИВОМ

Подключение через гибкую подводку 3/8"



N

SINGLE LEVER BIDET MIXER 38522

3/8" flexible connection hose.
Installation with up-down valve*

MITIGEUR DE BIDET

Raccords d'alimentation flexible 3/8".
Installation avec bonde "up-down"*.

ОДНОРЫЧАЖНЫЙ СМЕСИТЕЛЬ ДЛЯ БИДЕ

Подключение через гибкую подводку 3/8"
Установка с донным клапаном типа up-down*

G-LAST TECHNOLOGY
Technologie G-Last | Технология G-Last

EUROPEAN POSITIVE LIST

ECO-G

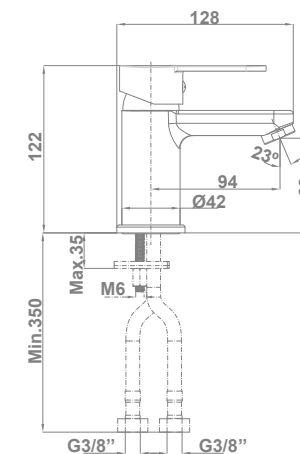

G-LAST TECHNOLOGY
Technologie G-Last | Технология G-Last

EUROPEAN POSITIVE LIST

ECO-G

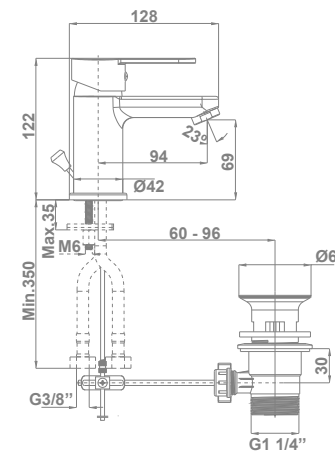

G-LAST TECHNOLOGY
Technologie G-Last | Технология G-Last

EUROPEAN POSITIVE LIST

ECO-G

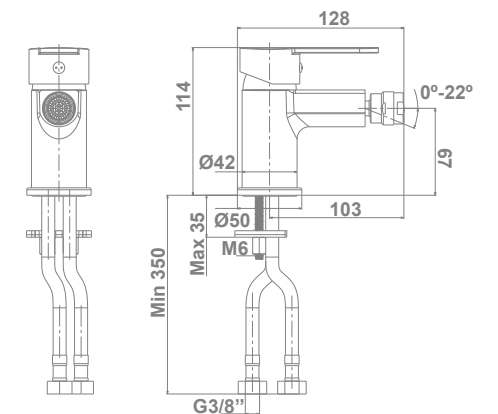

*Up-down valve not included. See page 193-194

*Bonde up-down non fournie. Voir page 193-194

*Установка с донным клапаном типа up-down см. стр. 193-194



N

SINGLE LEVER BIDET MIXER WITH AUTOMATIC WASTE

38523

3/8" flexible connection hose.

MITIGEUR DE BIDET AVEC VIDAGE AUTOMATIQUE

Raccords d'alimentation flexible 3/8".

ОДНОРЫЧАЖНЫЙ СМЕСИТЕЛЬ ДЛЯ БИДЕ С АВТОМАТИЧЕСКИМ СЛИВОМ

Подключение через гибкую подводку 3/8"



N

SINGLE LEVER SHOWER MIXER WITH SHOWER SET

38524

Shower set:

- 150 cm flexible shower hose
- Ø8 cm hand shower. 1 function
- Hand shower holder

MITIGEUR POUR DOUCHE AVEC ÉQUIPEMENT DE DOUCHE

Équipement de douche :

- Flexible de douche de 150 cm
- Douchette à main Ø 8 cm 1 fonction
- Support pour la douchette à main

ОДНОРЫЧАЖНЫЙ СМЕСИТЕЛЬ ДЛЯ ДУША И НАБОРОМ ДЛЯ ДУША

Набор для душа:

- Шланг для душа 150 см
- Ручной душ Ø 8 см, 1 режим
- Держатель для ручного душа



N

SINGLE LEVER SHOWER MIXER

38525

MITIGEUR POUR DOUCHE

ОДНОРЫЧАЖНЫЙ СМЕСИТЕЛЬ ДЛЯ ДУША



N

SINGLE LEVER BATH AND SHOWER MIXER WITH SHOWER SET

38526

Shower set:

- 170 cm flexible shower hose
- Ø 8 cm hand shower. 1 function
- Hand shower holder

MITIGEUR POUR BAIN ET DOUCHE AVEC ÉQUIPEMENT DE DOUCHE

Équipement de douche :

- Flexible de douche de 170 cm
- Douchette à main Ø 8 cm, 1 fonction
- Support pour la douchette à main

ОДНОРЫЧАЖНЫЙ СМЕСИТЕЛЬ ДЛЯ ВАННЫ И ДУША С НАБОРОМ ДЛЯ ДУША

Набор для душа:

- Шланг для душа 170 см
- Ручной душ Ø 8 см, 1 режим
- Держатель для ручного душа

G-LAST TECHNOLOGY

Technologie G-Last | Технология G-Last

EUROPEAN POSITIVE LIST

ECO-G

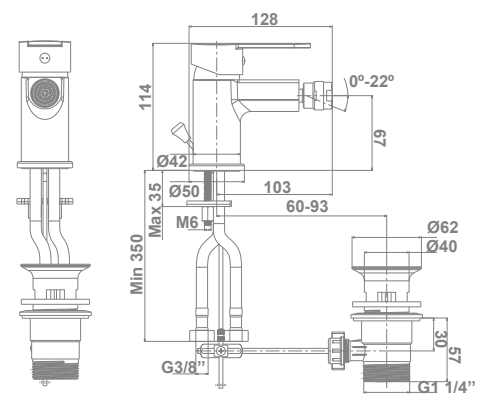

G-LAST TECHNOLOGY

Technologie G-Last | Технология G-Last

EUROPEAN POSITIVE LIST

ECO-G

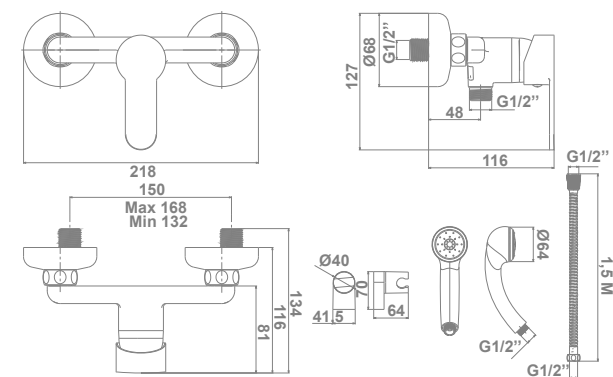

G-LAST TECHNOLOGY

Technologie G-Last | Технология G-Last

EUROPEAN POSITIVE LIST

ECO-G

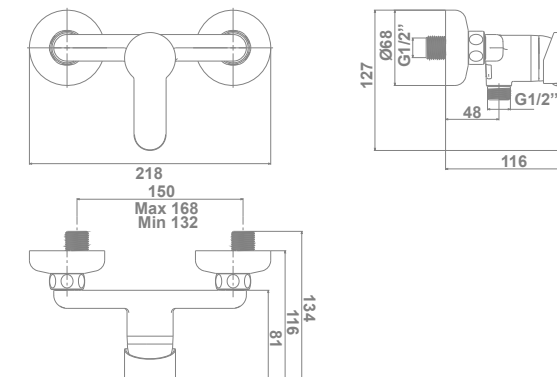

G-LAST TECHNOLOGY

Technologie G-Last | Технология G-Last

EUROPEAN POSITIVE LIST

ECO-G

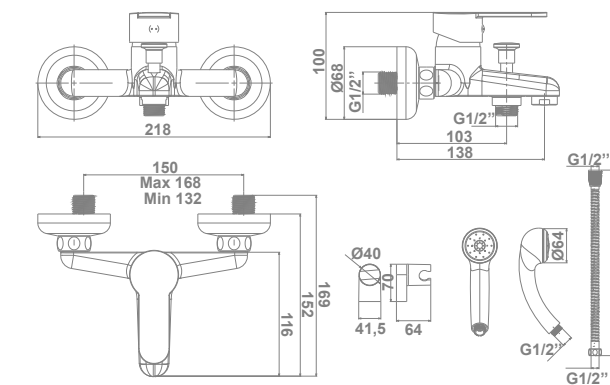





col.

Arlan

What do you expect from your tap fittings? The best value for money? Opt for the Arlan collection: it offers just what you were waiting for. Its unique presence will surprise you.

Quedemandez-vousàvotrerobinetterie? Le meilleur rapport prix / résultat? Optez pour la collection Arlan : elle vous offrira exactement ce dont vous avez besoin. Sa présence singulière vous surprendra.

Что вы ждете от смесителей? Наилучшее соотношение цены и качества? Выбирайте коллекцию Arlan: это именно то, что вам нужно. Неповторимый внешний вид этой коллекции приятно удивит вас.



Arlan

collections | collections | коллекции



SINGLE LEVER BASIN MIXER 39990
3/8" flexible connection hose.
Installation with up-down valve*

MITIGEUR DE LAVABO
Raccords d'alimentation flexible 3/8".
Installation avec bonde "up-down"*.

**ОДНОРЫЧАЖНЫЙ СМЕСИТЕЛЬ
ДЛЯ РАКОВИНЫ**
Подключение через гибкую подводку 3/8"
Установка с донным клапаном типа up-down*

G-LAST TECHNOLOGY
Technologie G-Last | Технология G-Last

EUROPEAN POSITIVE LIST

ECO-G

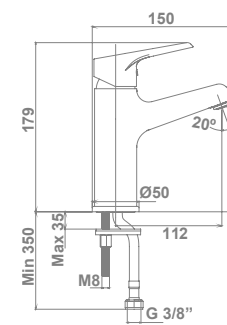

**SINGLE LEVER BASIN MIXER
WITH AUTOMATIC WASTE** 39991
3/8" flexible connection hose.

**MITIGEUR DE LAVABO
AVEC VIDAGE AUTOMATIQUE**
Raccords d'alimentation flexible 3/8".

**ОДНОРЫЧАЖНЫЙ СМЕСИТЕЛЬ
ДЛЯ РАКОВИНЫ
С АВТОМАТИЧЕСКИМ СЛИВОМ**
Подключение через гибкую подводку 3/8"

G-LAST TECHNOLOGY
Technologie G-Last | Технология G-Last

EUROPEAN POSITIVE LIST

ECO-G

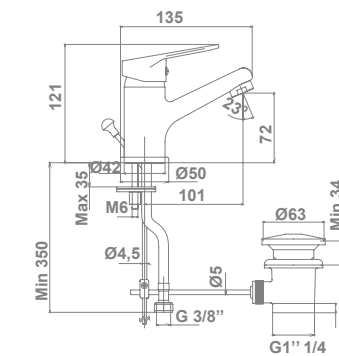

**SINGLE LEVER BASIN MIXER
WITH SIDE HANDLE
AND ROTATING SPOUT** 39992
3/8" flexible connection hose.
Installation with up-down valve*

**MITIGEUR DE LAVABO AVEC
POIGNÉE LATÉRALE
ET BEC GIRATOIRE**
Raccords d'alimentation flexible 3/8".
Installation avec bonde "up-down"*.

**ОДНОРЫЧАЖНЫЙ СМЕСИТЕЛЬ
ДЛЯ РАКОВИНЫ С БОКОВЫМ
ПЕРЕКЛЮЧАТЕЛЕМ И
ВРАЩАЮЩИМСЯ ИЗЛИВОМ**
Подключение через гибкую подводку 3/8"
Установка с донным клапаном типа up-down*

G-LAST TECHNOLOGY
Technologie G-Last | Технология G-Last

EUROPEAN POSITIVE LIST

ECO-G

ROTATING SPOUT
Bec giratoire | Вращающийся излив

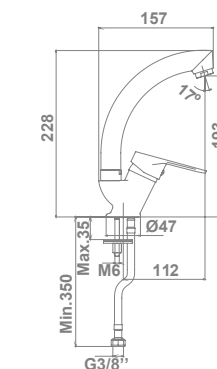

*Up-down valve not included. See page 193-194 | Bonde up-down non fournie. Voir page 193-194 | Донный клапан типа Up-down не включен. См. стр. 193-194



col.

Gre cia

If you think that any past trend was better, this vintage collection is perfect for you. Retro is trendy and with the right atmosphere your space will have a unique style: classic but fashionable.

Si vous pensez que l'esthétique, c'était mieux avant, cette collection au design vintage a été pensée pour vous. Le rétro est à la mode et avec l'ambiance appropriée, votre espace aura un style singulier : classique mais tendance.

Если вы из тех, кто считает, что эстетика прошлого была лучше нынешней, эта коллекция в винтажном стиле продумана именно для вас. Ретро в моде! На определенном фоне ваш интерьер обретет исключительный стиль: классический, но по последнему слову моды.



GreCIA

collections | collections | коллекции



BASIN MIXER WITH AUTOMATIC WASTE

38970

3/8" flexible connection hose
Quarter turn ceramic disk valve

MÉLANGEUR DE LAVABO AVEC VIDAGE AUTOMATIQUE

Raccords d'alimentation flexible de 3/8"
Monture céramique 1/4 tour

СМЕСИТЕЛЬ ДЛЯ РАКОВИНЫ С АВТОМАТИЧЕСКИМ СЛИВОМ

Подключение через гибкую подводку 3/8"
Керамический дисковый клапан на четверть оборота



BIDET MIXER WITH AUTOMATIC WASTE

38971

3/8" flexible connection hose
Quarter turn ceramic disk valve

MÉLANGEUR DE BIDET AVEC VIDAGE AUTOMATIQUE

Raccords d'alimentation flexible de 3/8"
Monture céramique 1/4 tour

СМЕСИТЕЛЬ ДЛЯ БИДЕ С АВТОМАТИЧЕСКИМ СЛИВОМ

Подключение через гибкую подводку 3/8"
Керамический дисковый клапан на четверть оборота

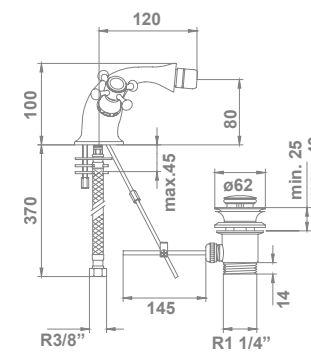
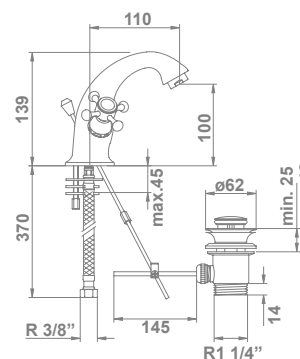



SHOWER MIXER

38972

Quarter turn ceramic disk valve

Shower set:

- 170 cm flexible shower hose
- Hand shower
- Hand shower holder

MÉLANGEUR POUR DOUCHE

Monture céramique 1/4 tour

Équipement de douche :

- Flexible de douche de 170 cm
- Douchette à main
- Support pour la douchette à main

СМЕСИТЕЛЬ ДЛЯ ДУША

Керамическое крепление вентиля с поворотом на 1/4.

Набор для душа:

- Шланг для душа 170 см
- Ручной душ
- Держатель для ручного душа

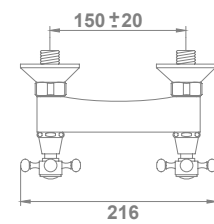
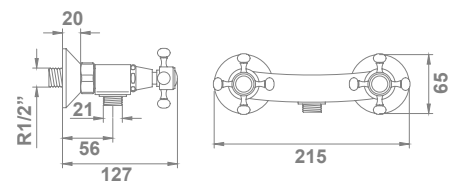

BATH / SHOWER MIXER

38973

Quarter turn ceramic disk valve

Shower set:

- 170 cm flexible shower hose
- Hand shower
- Hand shower holder

MÉLANGEUR POUR BAIN / DOUCHE

Monture céramique 1/4 tour

Équipement de douche :

- Flexible de douche de 170 cm
- Douchette à main
- Support pour la douchette à main

СМЕСИТЕЛЬ ДЛЯ ВАННЫ И ДУША

Керамическое крепление вентиля с поворотом на 1/4.

Набор для душа:

- Шланг для душа 170 см
- Ручной душ
- Держатель для ручного душа

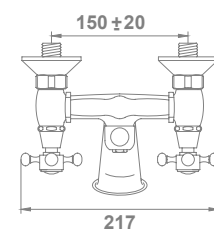
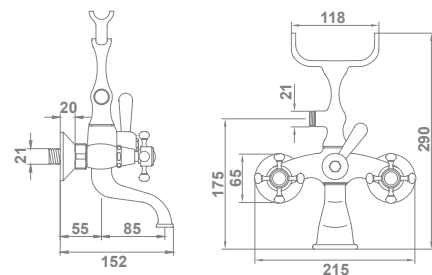



Reduced mobility

Mobilité réduite | Для людей с ограниченными возможностями



Reduced mobility

Mobilité réduite | Для людей с ограниченными возможностями

CLUNIA



BLUE



SINGLE LEVER BASIN MIXER WITH GERONTOLOGICAL HANDLE

39904

3/8" flexible connection hose
Installation with up-down valve*

MITIGEUR DE LAVABO AVEC POIGNÉE GÉRONTOLOGIQUE

Raccords d'alimentation flexible de 3/8"
Installation avec bonde "up-down"*

ОДНОРЫЧАЖНЫЙ СМЕСИТЕЛЬ ДЛЯ РАКОВИНЫ С ГЕРОНТОЛОГИЧЕСКИМ ПЕРЕКЛЮЧАТЕЛЕМ

Подключение через гибкую подводку 3/8"
Установка с донным клапаном типа up-down*



SINGLE LEVER BASIN MIXER WITH GERONTOLOGICAL HANDLE

39300

3/8" flexible connection hose

MITIGEUR DE LAVABO AVEC POIGNÉE GÉRONTOLOGIQUE

Raccords d'alimentation flexible de 3/8"

ОДНОРЫЧАЖНЫЙ СМЕСИТЕЛЬ ДЛЯ РАКОВИНЫ С ГЕРОНТОЛОГИЧЕСКИМ ПЕРЕКЛЮЧАТЕЛЕМ

Подключение через гибкую подводку 3/8"

LIMITER | Limiteur | Ограничитель - 5l / m

G-LAST TECHNOLOGY | Technologie G-Last | Технология G-Last

EUROPEAN POSITIVE LIST

ECO-G

LOW NOISE | Faible niveau sonore | Низкий уровень шума

ACCESSIBILITY | Accessibilité | Доступная среда

WATER LABEL

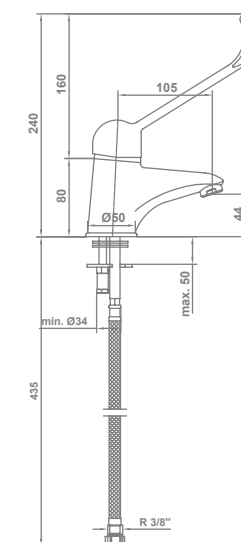
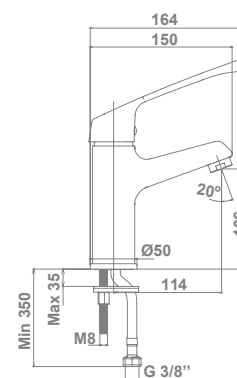

*Up-down valve not included. See page 193-194 | Bonde up-down non fournie. Voir page 193-194 | Донный клапан типа Up-down не включен. См. стр. 193-194

Electronic taps

Robinetterie électronique | Электронные смесители

Electronic taps

Robinetterie électronique | Электронные смесители



BUILT-IN ELECTRONIC FLUSH VALVE FOR URINAL

39898

Front plate dimensions: 11.9x11.9 cm
Power supply (220V)
External connection to urinal included

ROBINET ÉLECTRONIQUE ENCASTRÉ POUR URINOIR

Dimensions plaque frontale:
11,9x11,9 cm
Alimentation électrique (220V)
Raccord extérieur pour urinoir inclus

ВСТРОЕННОЕ СМЫВНОЕ УСТРОЙСТВО ДЛЯ ПИССУАРА

Размер декоративной панели: 11,9x11,9 см
Напряжение 220 В
Включено внешнее подключение к писсуару

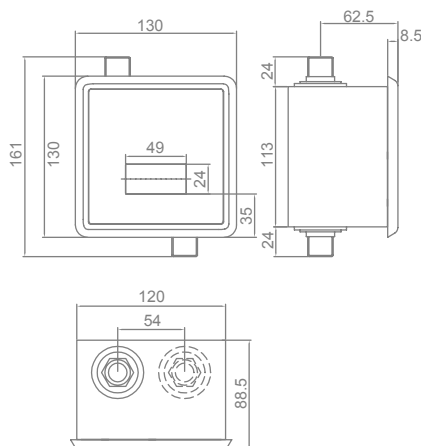

ELECTRONIC FLUSH VALVE FOR URINAL

39897

Powered by batteries (4 x 1,5 V)

ROBINET ÉLECTRONIQUE ENCASTRÉ POUR URINOIR

Alimentation à piles (4 x 1,5 V)

ВНЕШНЕЕ СМЫВНОЕ УСТРОЙСТВО ДЛЯ ПИССУАРА

Питание от батареек (4x1,5В)

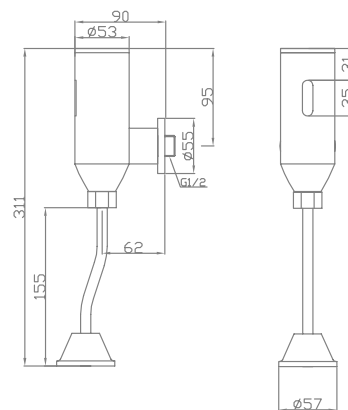



Timed flow taps

Robinetterie temporisée | Порционные смесители



Timed flow taps

Robinetterie temporisée | Порционные смесители



TIMED FLOW BASIN MIXER 39230

One water
1/2" flexible connection hose

**ROBINETTERIE TEMPORISÉE
POUR LAVABO**
Une eau

Raccords d'alimentation
flexible de 1/2"

**ПОРЦИОННЫЕ СМЕСИТЕЛИ ДЛЯ
РАКОВИНЫ**
Вода постоянной температуры
Подключение через гибкую подводку 1/2"

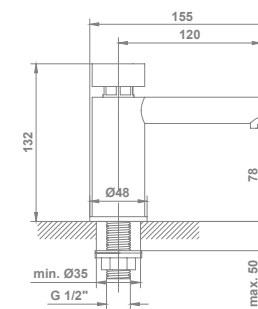

TIMED FLOW BASIN MIXER 39865

One water
3/8" flexible connection hose

**ROBINETTERIE TEMPORISÉE
POUR LAVABO**
Une eau

Raccords d'alimentation
flexible de 3/8"

**ПОРЦИОННЫЕ СМЕСИТЕЛИ ДЛЯ
РАКОВИНЫ**
Вода постоянной температуры
Подключение через гибкую подводку 3/8"

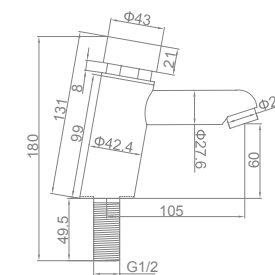

**TIMED FLOW
FLUSH VALVE FOR URINAL** 39866

**ROBINET TEMPORISÉ
EXTERIEUR POUR URINOIR**
**ВНЕШНЕЕ ПОРЦИОННОЕ
СМЫВНОЕ УСТРОЙСТВО ДЛЯ
ПИССУАРА**

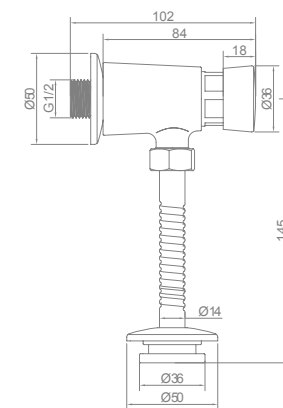

Shower Programme

Program me de douches | Режим душа



Thermostatic

Thermostatique | С термостатом

Mobilité réduite | Для людей с ограниченными возможностями

BALANCE



39320



THERMOSTATIC SHOWER MIXER WITH SHOWER SET

38°C SafeStop safety device*

Shower set:

- 170 cm flexible shower hose
- Hand shower
- Hand shower holder

MÉLANGEUR THERMOSTATIQUE POUR DOUCHE AVEC ÉQUIPEMENT DE DOUCHE

Dispositif de sécurité 38°C SafeStop*

Équipement de douche :

- Flexible de douche de 170 cm
- Douchette à main
- Support pour la douchette à main

СМЕСИТЕЛЬ С ТЕРМОСТАТОМ ДЛЯ ДУША И НАБОРОМ ДЛЯ ДУША

Стопор безопасности SafeStop* при 38 °С.

Набор для душа:

- Шланг для душа 170 см
- Ручной душ
- Держатель для ручного душа

38°C SAFESTOP

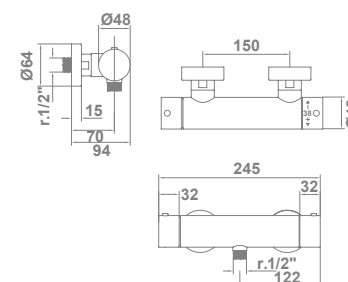

BALANCE



39319



THERMOSTATIC BATH AND SHOWER MIXER WITH SHOWER SET

38°C SafeStop safety device*

Shower set:

- 170 cm flexible shower hose
- Hand shower
- Hand shower holder

MÉLANGEUR THERMOSTATIQUE POUR BAIN-DOUCHE AVEC ÉQUIPEMENT DE DOUCHE

Dispositif de sécurité 38°C SafeStop*

Équipement de douche :

- Flexible de douche de 170 cm
- Douchette à main
- Support pour la douchette à main

СМЕСИТЕЛЬ С ТЕРМОСТАТОМ ДЛЯ ВАННЫ И ДУША С НАБОРОМ ДЛЯ ДУША

Стопор безопасности SafeStop* при 38 °С.

Набор для душа:

- Шланг для душа 170 см
- Ручной душ
- Держатель для ручного душа

38°C SAFESTOP

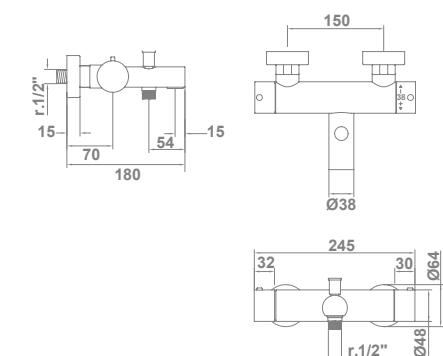

*Safety device that prevents water from involuntarily exceeding a temperature of 38°C, thereby avoiding burns and improving comfort.

*Dispositif de sécurité qui permet d'éviter que l'eau ne dépasse involontairement la température de 38°C, afin d'éviter les brûlures et d'améliorer le confort

*Во избежание ожогов и для повышения комфорта стопор безопасности препятствует случайному включению воды выше 38 °С.

Thermostatic

Thermostatique | C термостатом

ONIS



THERMOSTATIC SHOWER MIXER WITH SHOWER SET

38981

- 38°C SafeStop* safety device
Flow limiter that allows savings of water of up to 50%
Shower set:
- 170 cm flexible shower hose
 - Ergonomic ø 10 cm hand shower
 - 3 functions: Massage / Rain / Soft
 - Hand shower holder

MÉLANGEUR THERMOSTATIQUE DOUCHE AVEC ÉQUIPEMENT DE DOUCHE

- Dispositif de sécurité 38°C SafeStop*.
Le bouton du limiteur de débit permet d'économiser jusqu'à 50 % d'eau
Équipement de douche :
- Flexible de douche de 170 cm
 - Douchette à main ergonomique ø 10 cm,
 - 3 fonctions : Massage / Pluie / Doux
 - Support pour la douchette à main

СМЕСИТЕЛЬ С ТЕРМОСТАТОМ ДЛЯ ДУША И НАБОРОМ ДЛЯ ДУША

- Стопор безопасности SafeStop* при 38 °С.
Кнопка ограничителя потока позволяет сэкономить расход воды до 50%
Набор для душа:
- Шланг для душа 170 см
 - Ручной душ эргономичной формы Ø 10 см,
 - 3 режима: Массаж / Дождь / Мягкие струи
 - Держатель для ручного душа

38°C SAFESTOP

50% ECO

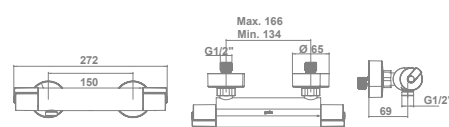

ONIS



THERMOSTATIC BATH AND SHOWER MIXER WITH SHOWER SET

38982

- 38°C SafeStop* safety device
Flow limiter that allows savings of water of up to 50%
Shower set:
- 170 cm flexible shower hose
 - Ergonomic ø 10 cm hand shower
 - 3 functions: Massage / Rain / Soft
 - Hand shower holder

MÉLANGEUR THERMOSTATIQUE BAIN-DOUCHE AVEC ÉQUIPEMENT DE DOUCHE

- Dispositif de sécurité 38°C SafeStop*.
Le bouton du limiteur de débit permet d'économiser jusqu'à 50 % d'eau
Équipement de douche :
- Flexible de douche de 170 cm
 - Douchette à main ergonomique ø 10 cm,
 - 3 fonctions : Massage / Pluie / Doux
 - Support pour la douchette à main

СМЕСИТЕЛЬ С ТЕРМОСТАТОМ ДЛЯ ВАННЫ И ДУША, С НАБОРОМ ДЛЯ ДУША

- Стопор безопасности SafeStop* при 38 °С.
Кнопка ограничителя потока позволяет сэкономить расход воды до 50%
Набор для душа:
- Шланг для душа 170 см
 - Ручной душ эргономичной формы Ø 10 см,
 - 3 режима: Массаж / Дождь / Мягкие струи
 - Держатель для ручного душа

38°C SAFESTOP

50% ECO

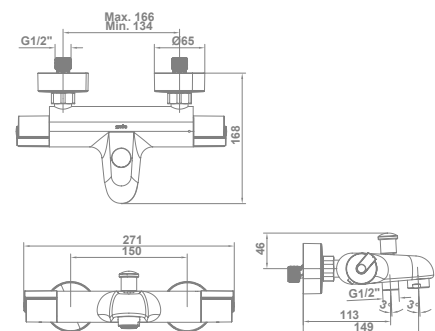

*Safety device that prevents water from involuntarily exceeding a temperature of 38°C, thereby avoiding burns and improving comfort.
*Dispositif de sécurité qui permet d'éviter que l'eau ne dépasse involontairement la température de 38°C, afin d'éviter les brûlures et d'améliorer le confort
*Во избежание ожогов и для повышения комфорта стопор безопасности препятствует случайному включению воды выше 38 °С.

Thermostatic

Thermostatique | C термостатом

T-947



THERMOSTATIC SHOWER MIXER

39680

38°C SafeStop* safety device
Levers with cold-touch technology to avoid burns

MÉLANGEUR THERMOSTATIQUE DOUCHE

Dispositif de sécurité 38°C SafeStop*
Leviers munis de la technologie cold-touch pour éviter les brûlures

СМЕСИТЕЛЬ С ТЕРМОСТАТОМ ДЛЯ ДУША Стопор безопасности SafeStop* при 38 °С.
Ручки душа с холодным корпусом cold-touch во избежание ожогов

38°C SAFESTOP

G-LAST TECHNOLOGY | Technologie G-Last | Технология G-Last

EUROPEAN POSITIVE LIST

ECO-G

Combinable with**
Combinable avec**
Совместимо с**

1F shower set

48354

- Ø 10 cm hand shower. 1 function.
- 170 cm flexible hose
- Hand shower holder

Set de douche 1F

- Douchette à main Ø 10 cm 1 fonction.
- Flexible de douche de 170 cm
- Support douchette à main

Комплект для душа 1F режим

- Ручной душ Ø 10 см, 1 режим.
- Шланг для душа 170 см
- Держатель для ручного душа

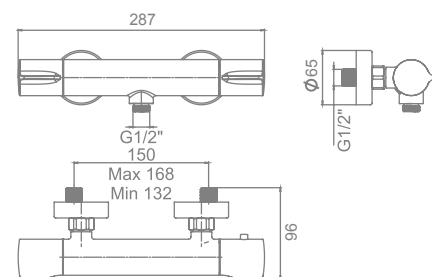

T-947



THERMOSTATIC BATH AND SHOWER MIXER WITH SHOWER SET

39681

38°C SafeStop* safety device
Levers with cold-touch technology to avoid burns

MÉLANGEUR THERMOSTATIQUE POUR BAIN-DOUCHE AVEC ÉQUIPEMENT DE DOUCHE

Dispositif de sécurité 38°C SafeStop*
Leviers munis de la technologie cold-touch pour éviter les brûlures

СМЕСИТЕЛЬ С ТЕРМОСТАТОМ ДЛЯ ВАННЫ И ДУША С НАБОРОМ ДЛЯ ДУША

Стопор безопасности SafeStop* при 38 °С.
Ручки душа с холодным корпусом cold-touch во избежание ожогов

38°C SAFESTOP

G-LAST TECHNOLOGY | Technologie G-Last | Технология G-Last

EUROPEAN POSITIVE LIST

ECO-G

Combinable with**
Combinable avec**
Совместимо с**

1F shower set

48354

- Ø 10 cm hand shower. 1 function.
- 170 cm flexible hose
- Hand shower holder

Set de douche 1F

- Douchette à main Ø 10 cm 1 fonction.
- Flexible de douche de 170 cm
- Support douchette à main

Комплект для душа 1F режим

- Ручной душ Ø 10 см, 1 режим.
- Шланг для душа 170 см
- Держатель для ручного душа

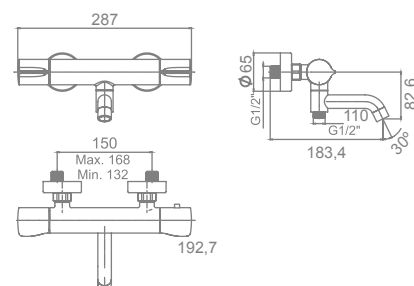

Availability 2nd semester of 2022 | Disponibilité 2ème semestre 2022 | В наличии со 2 полугодия 2022 года

T-947



N

BUILT-IN THERMOSTATIC SHOWER MIXER*

39485

MITIGEUR ENCASTRÉ THERMOSTATIQUE POUR DOUCHE*

ВСТРОЕННЫЙ СМЕСИТЕЛЬ С ТЕРМОСТАТОМ ДЛЯ ДУША*

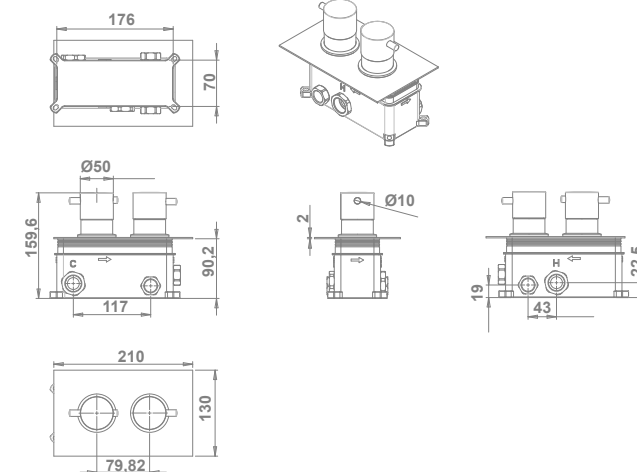

T-947



N

BUILT-IN THERMOSTATIC SHOWER MIXER (2 OUTLETS)*

39486

MITIGEUR ENCASTRÉ THERMOSTATIQUE POUR DOUCHE (2 SORTIES)*

ВСТРОЕННЫЙ СМЕСИТЕЛЬ С ТЕРМОСТАТОМ ДЛЯ ДУША (2 ВЫХОДА)*

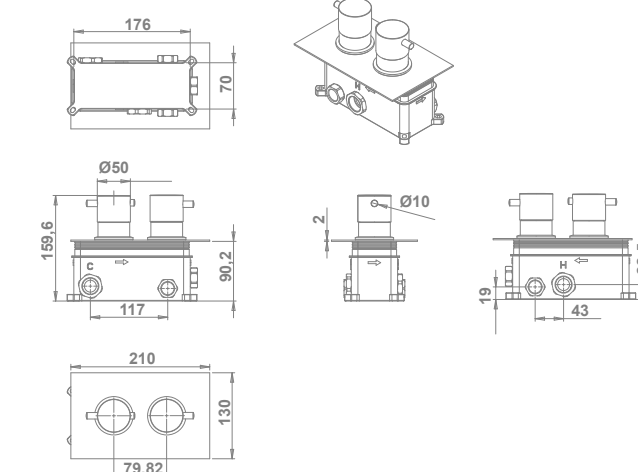

*Safety device that prevents water from involuntarily exceeding a temperature of 38°C, thereby avoiding burns and improving comfort.
*Dispositif de sécurité qui permet d'éviter que l'eau ne dépasse involontairement la température de 38°C, afin d'éviter les brûlures et d'améliorer le confort
*Во избежание ожогов и для повышения комфорта стопор безопасности препятствует случайному включению воды выше 38 °С.

*See compatible shower accessories on pages 178-185
*Voir accessoires de douche compatibles aux pages 178-185
*См. совместимые аксессуары для душа на стр. 178-185

Shower columns

Colonnas de douche | душевые стойки

Thermostatic
Thermostatique
С термостатом



ONIS

38°
STOP

EXTENDIBLE SHOWER COLUMN. THERMOSTATIC TAP FITTINGS

38983

38°C SafeStop safety device*
Extendible shower bar 40 cm

- Shower set:
- High flow ø20 cm overhead rain shower
 - 170 cm flexible shower hose
 - Ergonomic ø10 cm hand shower
 - 3 functions: Massage / Rain / Soft
 - Hand shower holder

COLONNE DE DOUCHE EXTENSIBLE. ROBINETTERIE THERMOSTATIQUE

Dispositif de sécurité 38°C SafeStop*

Équipement de douche :

- Pommeau de douche à grand débit de ø 20 cm
- Barre de douche extensible 40 cm
- Flexible de douche de 170 cm
- Douchette à main ergonomique ø 10 cm. 3 fonctions Massage / Pluie / Doux
- Support pour douchette à main

СТОЙКА С ТЕРМОСТАТОМ И ВЫДВИЖНЫМ ДУШЕМ

Стопор безопасности SafeStop* при 38 °С.

Выдвижная штанга для душа 40 см

Набор для душа:

- Лейка-распылитель с высокой пропускной способностью Ø 20 см
- Шланг для душа 170 см
- Ручной душ эргономичной формы Ø 10 см, защита от известкового налета "easy-clean"
- 3 режима: Массаж / Дождь / Мягкие струи
- Держатель для ручного душа встроен в кран



ONIS

38°
STOP

FIXED SHOWER COLUMN. THERMOSTATIC TAP FITTINGS

38984

38°C SafeStop safety device*
Shower set:

- High flow ø20 cm overhead rain shower
- 170 cm flexible shower hose
- Ergonomic ø10 cm hand shower. 3 functions: Massage / Rain / Soft
- Hand shower holder

COLONNE DE DOUCHE. ROBINETTERIE THERMOSTATIQUE

Dispositif de sécurité 38°C SafeStop*

Équipement de douche :

- Pommeau de douche à grand débit de ø 20 cm
- Flexible de douche de 170 cm
- Douchette à main ergonomique ø 10 cm. 3 fonctions: Massage / Pluie / Doux
- Support pour douchette à main

ДУШЕВАЯ СТОЙКА СМЕСИТЕЛЬ С ТЕРМОСТАТОМ

Стопор безопасности SafeStop* при 38 °С.

Набор для душа:

- Лейка-распылитель с высокой пропускной способностью Ø 20 см
- Шланг для душа 170 см
- Ручной душ эргономичной формы Ø 10 см, 3 режима: Массаж / Дождь / Мягкие струи
- Держатель для ручного душа встроен в кран

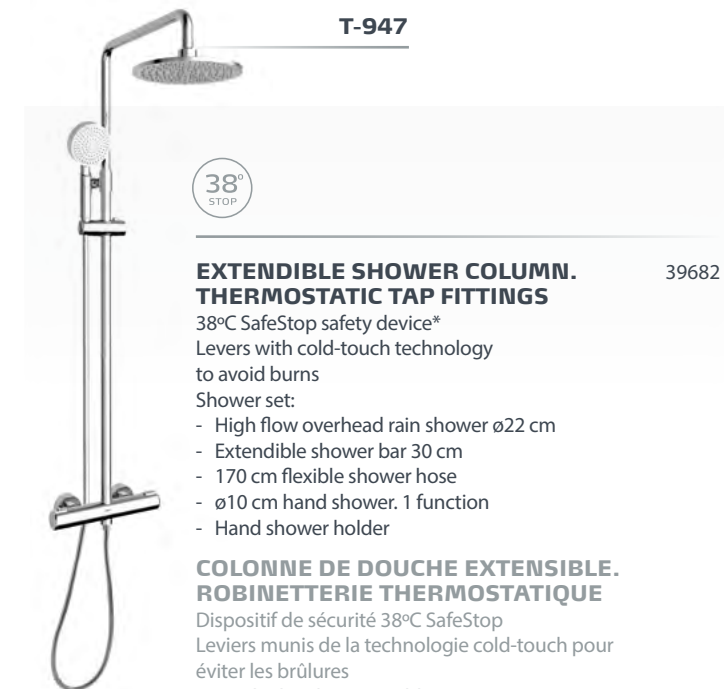

T-947

38°
STOP

EXTENDIBLE SHOWER COLUMN. THERMOSTATIC TAP FITTINGS

39682

38°C SafeStop safety device*
Levers with cold-touch technology to avoid burns

- Shower set:
- High flow overhead rain shower ø22 cm
 - Extendible shower bar 30 cm
 - 170 cm flexible shower hose
 - ø10 cm hand shower. 1 fonction
 - Hand shower holder

COLONNE DE DOUCHE EXTENSIBLE. ROBINETTERIE THERMOSTATIQUE

Dispositif de sécurité 38°C SafeStop

Leviers munis de la technologie cold-touch pour éviter les brûlures

Barre de douche extensible 30 cm

Équipement de douche :

- Pommeau de douche à grand débit de ø 22 cm
- Flexible de douche de 170 cm
- Douchette à main ø 10 cm 1 fonction
- Support pour douchette à main

СТОЙКА С ТЕРМОСТАТОМ И ВЫДВИЖНЫМ ДУШЕМ

Стопор безопасности SafeStop* при 38 °С.

Ручки для душа с холодным корпусом cold-touch во избежание ожогов

Набор для душа:

- Душевая лейка slim с высокой пропускной способностью ø22 см
- Выдвижная штанга для душа 30 см
- Шланг для душа 170 см
- Ручной душ ø10 см, 1 режим
- Держатель для ручного душа

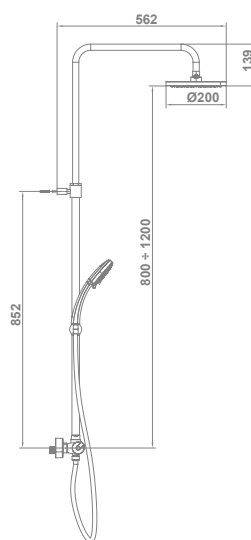

38°C SAFESTOP

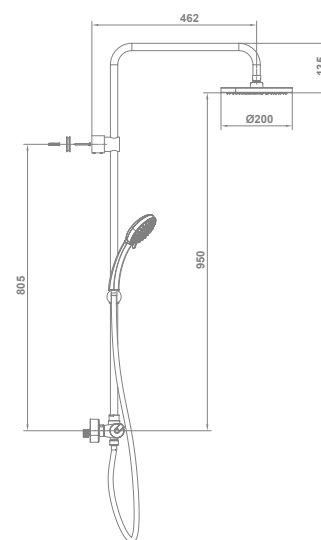

38°C SAFESTOP

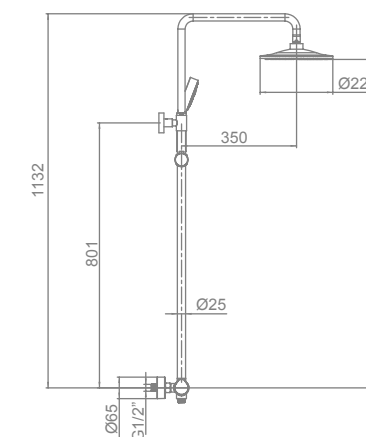

38°C SAFESTOP

*Safety device that prevents water from involuntarily exceeding a temperature of 38°C, thereby avoiding burns and improving comfort.

*Dispositif de sécurité qui permet d'éviter que l'eau ne dépasse involontairement la température de 38°C, afin d'éviter les brûlures et d'améliorer le confort

*Во избежание ожогов и для повышения комфорта стопор безопасности препятствует случайному включению воды выше 38 °С.

*Safety device that prevents water from involuntarily exceeding a temperature of 38°C, thereby avoiding burns and improving comfort.

*Dispositif de sécurité qui permet d'éviter que l'eau ne dépasse involontairement la température de 38°C, afin d'éviter les brûlures et d'améliorer le confort

*Во избежание ожогов и для повышения комфорта стопор безопасности препятствует случайному включению воды выше 38 °С.

Shower columns

Colonnes de douche | душевые стойки

Thermostatic
Thermostatique
с термостатом

Single lever
Mitigeur

Однорычажный смеситель для душа

Availability 2nd semester of 2022

Disponibilité 2ème semestre 2022

В наличии со 2 полугодия 2022 года

ONIS



PACK WITH 6 EXTENDIBLE SHOWER COLUMNS. THERMOSTATIC TAP FITTINGS 39480

Pack display case for 6 units

PACK DE 6 COLONNES DE DOUCHE EXTENSIBLES. ROBINETTERIE THERMOSTATIQUE

Pack de présentoir de 6 unités

УПАКОВКА ИЗ 6 СТОЕК С ТЕРМОСТАТОМ И ВЫДВИЖНЫМ ДУШЕМ

Упаковка со стендом на 6 единиц

ONIS



PACK WITH 6 FIXED SHOWER COLUMNS. THERMOSTATIC TAP FITTINGS 39481

Pack display case for 6 units

PACK DE 6 COLONNES DE DOUCHE FIXES. ROBINETTERIE THERMOSTATIQUE

Pack de présentoir de 6 unités

УПАКОВКА ИЗ 6 СТОЕК С ТЕРМОСТАТОМ И НЕПОДВИЖНЫМ ДУШЕМ

Упаковка со стендом на 6 единиц

COSMO



SINGLE LEVER SHOWER COLUMN 38928

Shower set:

- High flow overhead rain shower ø20 cm
- 150-175 cm extendible shower hose
- Hand shower
- Hand shower holder

COLONNE DE DOUCHE

Équipement de douche :

- Pommeau de douche à grand débit de 20 cm
- Flexible de douche extensible de 150-175 cm
- Douchette à main
- Support pour douchette à main

МОНОУПРАВЛЯЕМЫЕ ДУШЕВЫЕ СТОЙКИ

Набор для душа:

- Лейка для верхнего душа высокой пропускной способностью ø 20 см
- Шланг для душа 150-175 см
- Ручной душ
- Держатель для ручного душа

ODRA



N

SHOWER COLUMN 39956

Extendible shower bar 37 cm

Shower set:

- Slim high flow ø25 cm overhead rain shower
- 150 cm flexible shower hose
- ø13 cm hand shower.
- 3 functions: Massage / Rain / Soft
- Hand shower holder

COLONNE DE DOUCHE

Barre de douche extensible 37 cm

Équipement de douche :

- Pommeau de douche slim à grand débit de ø25 cm
- Flexible de douche de 150 cm
- Douchette à main ø 13 cm
- 3 fonctions: Massage / Pluie / Doux
- Support pour douchette à main

ДУШЕВАЯ СТОЙКА

Выдвижная штанга для душа 37 см

Набор для душа:

- Душевая лейка slim с высокой пропускной способностью ø25 см
- Шланг для душа 150 см
- Ручной душ ø13 см. 3 режима: Массаж / Дождь / Мягкие струи
- Держатель для ручного душа

G-LAST TECHNOLOGY

Technologie G-Last | Технология G-Last

EUROPEAN POSITIVE LIST

ECO-G

LOW NOISE

Faible niveau sonore | Низкий уровень шума

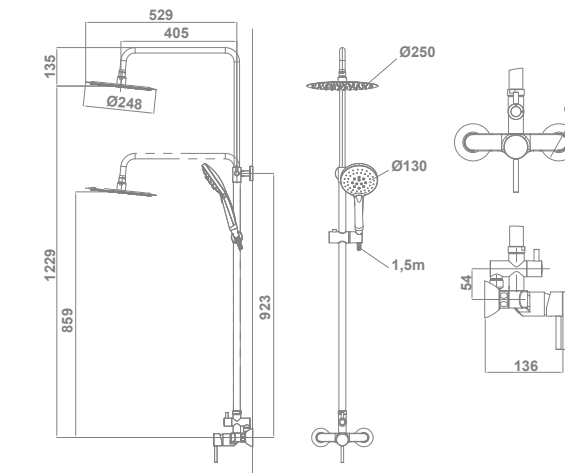
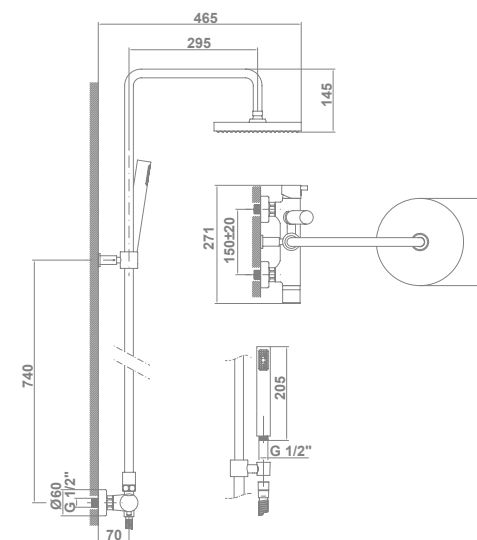

*Undergoing certification | En cours de certification | На стадии сертификации

Shower columns

Colonnes de douche | душевые стойки

Single Lever
Mitigeur

Однорычажный смеситель для душа

Availability 2nd semester of 2022 | Disponibilité 2ème semestre 2022 | В наличии со 2 полугодия 2022 года



CLUNIA

SHOWER COLUMN 39914

Extendible shower bar 37 cm
Shower set:

- Slim high flow ø 25 cm overhead rain shower
- 150 cm flexible shower hose
- ø13 cm hand shower.
- 3 functions: Massage / Rain / Soft
- Hand shower holder

COLONNE DE DOUCHE

Barre de douche extensible 37 cm
Équipement de douche :

- Pommeau de douche à grand débit de ø25 cm
- Flexible de douche de 150 cm
- Douchette à main ø 13 cm
- 3 fonctions: Massage / Pluie / Doux
- Support pour douchette à main

ДУШЕВАЯ СТОЙКА

Выдвижная штанга для душа 37 см
Набор для душа:

- Душевая лейка slim с высокой пропускной способностью ø25 см
- Шланг для душа 150 см
- Ручной душ ø13 см.
- 3 режима: Массаж / Дождь / Мягкие струи
- Держатель для ручного душа



CLUNIA

SHOWER COLUMN 39913

Extendible shower bar 37 cm
Shower set:

- High flow overhead rain shower ø22 cm
- 150 cm flexible shower hose
- ø11 cm hand shower. 1 function
- Hand shower holder

COLONNE DE DOUCHE

Barre de douche extensible 37 cm
Équipement de douche :

- Pommeau de douche à grand débit de ø 22 cm
- Flexible de douche de 150 cm
- Douchette à main ø 11 cm 1 fonction
- Support pour douchette à main

ДУШЕВАЯ СТОЙКА

Выдвижная штанга для душа 37 см
Набор для душа:

- Душевая лейка slim с высокой пропускной способностью ø22 см
- Шланг для душа 150 см
- Ручной душ ø11 см 1 режим
- Держатель для ручного душа

G-LAST TECHNOLOGY
Technologie G-Last | Технология G-Last

EUROPEAN POSITIVE LIST

ECO-G

LOW NOISE | Faible niveau sonore | Низкий уровень шума

G-LAST TECHNOLOGY
Technologie G-Last | Технология G-Last

EUROPEAN POSITIVE LIST

ECO-G

LOW NOISE | Faible niveau sonore | Низкий уровень шума

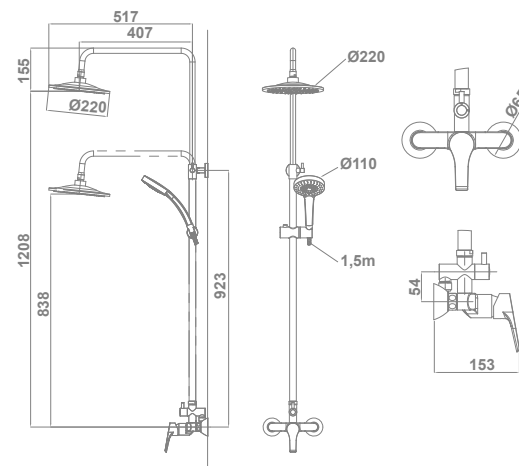
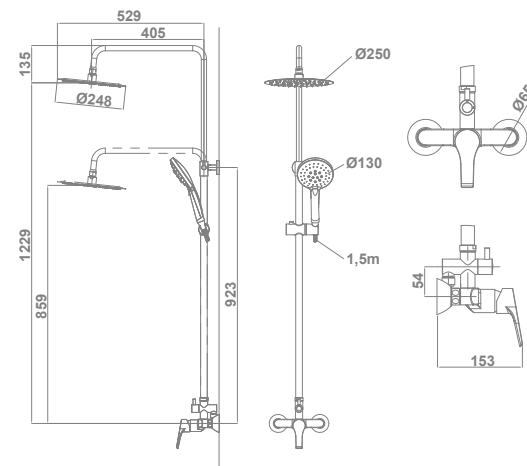

* Undergoing certification | En cours de certification | На стадии сертификации

Single Lever
Mitigeur

Однорычажный смеситель для душа

Availability 2nd semester of 2022 | Disponibilité 2ème semestre 2022 | В наличии со 2 полугодия 2022 года



MENA

SHOWER COLUMN 39917

Extendible shower bar 37 cm
Shower set:

- Slim high flow ø25 cm overhead rain shower
- 150 cm flexible shower hose
- ø13 cm hand shower.
- 3 functions: Massage / Rain / Soft
- Hand shower holder

COLONNE DE DOUCHE

Barre de douche extensible 37 cm
Équipement de douche :

- Pommeau de douche slim à grand débit de ø 25 cm
- Flexible de douche de 150 cm
- Douchette à main ø 13 cm
- 3 fonctions: Massage / Pluie / Doux
- Support pour douchette à main

ДУШЕВАЯ СТОЙКА

Выдвижная штанга для душа 37 см
Набор для душа:

- Душевая лейка slim с высокой пропускной способностью ø25 см
- Шланг для душа 150 см
- Ручной душ ø13 см.
- 3 режима: Массаж / Дождь / Мягкие струи
- Держатель для ручного душа

G-LAST TECHNOLOGY
Technologie G-Last | Технология G-Last

EUROPEAN POSITIVE LIST

ECO-G

LOW NOISE | Faible niveau sonore | Низкий уровень шума



MENA

SHOWER COLUMN 39916

Extendible shower bar 37 cm
Shower set:

- High flow ø22 cm overhead rain shower
- 150 cm flexible shower hose
- ø11 cm hand shower. 1 function
- Hand shower holder

COLONNE DE DOUCHE

Barre de douche extensible 37 cm
Équipement de douche :

- Pommeau de douche à grand débit de ø 22 cm
- Flexible de douche de 150 cm
- Douchette à main ø 11 cm 1 fonction
- Support pour douchette à main

ДУШЕВАЯ СТОЙКА

Выдвижная штанга для душа 37 см
Набор для душа:

- Душевая лейка slim с высокой пропускной способностью ø22 см
- Шланг для душа 150 см
- Ручной душ ø11 см 1 режим
- Держатель для ручного душа

G-LAST TECHNOLOGY
Technologie G-Last | Технология G-Last

EUROPEAN POSITIVE LIST

ECO-G

LOW NOISE | Faible niveau sonore | Низкий уровень шума

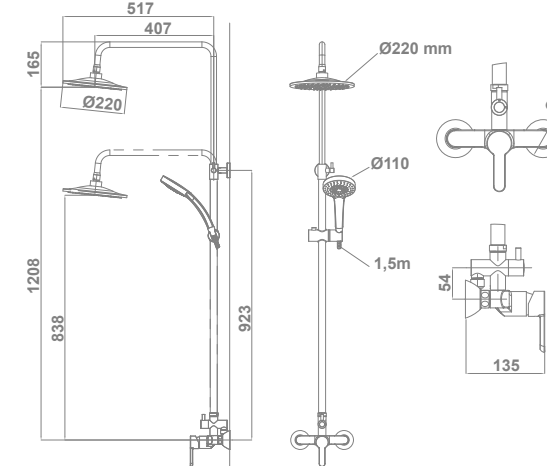

* Undergoing certification | En cours de certification | На стадии сертификации

Shower columns

Colonnes de douche | душевые стойки

Single Lever
Mitigeur

Однорычажный смеситель для душа

Hydromassage
Hydromassage
Гидромассаж

Availability 2nd semester of 2022 | Disponibilité 2ème semestre 2022 | В наличии со 2 полугодия 2022 года



MENA

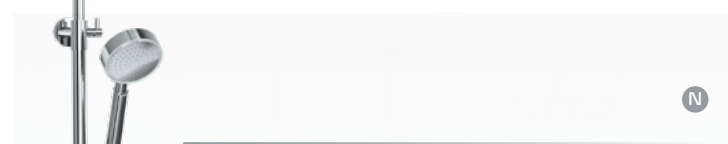

39915

SHOWER COLUMN

Extendible shower bar 37 cm

Shower set:

- High flow ø23 cm overhead rain shower
- 150 cm flexible shower hose
- ø10 cm hand shower, 1 function
- Hand shower holder

COLONNE DE DOUCHE

Barre de douche extensible 37 cm

Équipement de douche :

- Pommeau de douche à grand débit de ø 23 cm
- Flexible de douche de 150 cm
- Douchette à main ø 10 cm 1 fonction
- Support pour douchette à main

ДУШЕВАЯ СТОЙКА

Выдвижная штанга для душа 37 см

Набор для душа:

- Душевая лейка slim с высокой пропускной способностью ø23 см
- Шланг для душа 150 см
- Ручной душ ø10 см, 1 режим
- Держатель для ручного душа

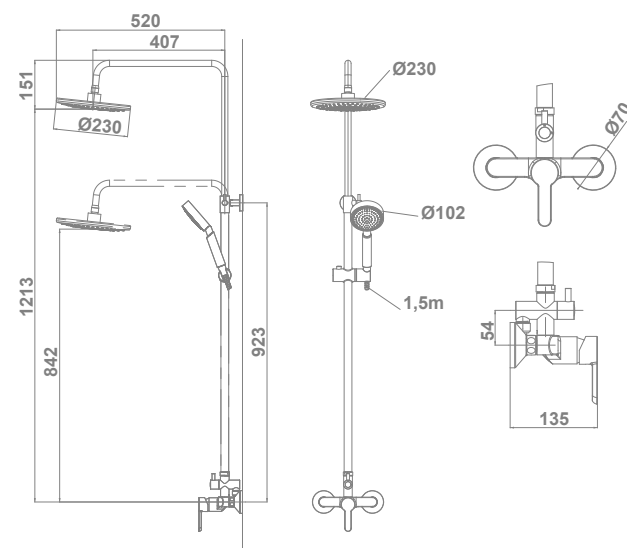

BASIC-N

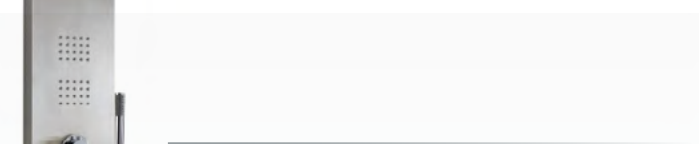

80136

HYDROMASSAGE COLUMN

140x22 cm

Thermostatic tap fittings

Stainless steel body

Rectangular large-sized integrated overhead rain shower

Large upper and lower jets for a more enveloping massage

Hand shower with holder

Front installation

COLONNE D'HYDROMASSAGE

140x22 cm

Robinetterie thermostatique

Corps en acier inoxydable

Pommeau supérieur intégré rectangulaire de grandes dimensions

Grands jets supérieurs et inférieurs pour un massage plus enveloppant

Douchette à main avec support

Installation frontale

ДУШЕВАЯ ГИДРОМАССАЖНАЯ ПАНЕЛЬ

140x22 cm

Смесители с термостатом

Корпус из нержавеющей стали

Встроенная крупная верхняя лейка прямоугольной формы

Большие верхние и нижние форсунки для более полного массажа

Ручной душ с держателем

Фронтальная установка

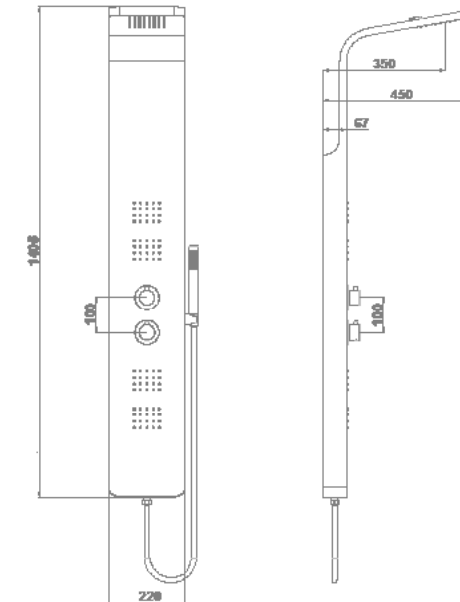

G-LAST TECHNOLOGY

Technologie G-Last | G-Last Technology

EUROPEAN POSITIVE LIST

ECO-G

Shower Programme

Programme de douches | Режим душа

Smartbox

NEW GENERATION OF BUILT-IN TAP FITTINGS

NOUVELLE GÉNÉRATION DE ROBINETS ENCASTRÉS

НОВОЕ ПОКОЛЕНИЕ ВСТРОЕННЫХ В СТЕНУ СМЕСИТЕЛЕЙ

Tap fittings with Gala's Smartbox provide an elegant, practical and modern solution for built-in installations in basins, showers and baths.

In addition to saving time due to its easy installation, it also allows users to place the built-in piece inside the brick wall, avoiding damages in the wall tiles and in the outer part of the tap fittings, also reducing the possible risk of leaks.

It is suitable for all kinds of spaces, as it adapts easily to different wall thicknesses and includes levelers to ensure a correct installation.

Gala's Smartbox absorbs all kinds of noises and vibrations from pipes, notably decreasing the sound level in the bathroom.

Moreover, if you wish to change the model, the outer part is compatible with other Smartbox references, avoiding any further masonry work

La robinetterie Smartbox de Gala offre une solution élégante, pratique et moderne pour les installations encastrées de lavabos, douches et baignoires.

Très facile à installer, elle offre non seulement un gain de temps considérable lors du montage, mais permet aussi de placer la partie encastrable dans les murs de briques, ce qui évite les défauts sur le revêtement et sur la partie extérieure du robinet, tout en réduisant le risque de fuites.

Elle convient à presque tous les espaces, car elle s'adapte facilement à différentes épaisseurs de mur, et

est munie de niveaux pour garantir une bonne installation.

Smartbox de Gala absorbe tout type de bruits et vibrations issus des tuyaux, ce qui réduit de façon considérable le niveau sonore dans la salle de bains.

En outre, si l'on souhaite changer de modèle, la partie extérieure est compatible avec les autres références Gala Smartbox. On évite ainsi d'avoir à faire des travaux pour le remplacer.

Смесители с системой Smartbox от Gala представляют собой элегантное, удобное и современное решение для встроенного оборудования раковины, душа и ванны.

Помимо экономии времени монтажа благодаря чрезвычайно удобной установке этой системы, встраиваемую часть можно установить на этапе строительства во избежание повреждений на облицовке и на видимой части смесителя, а также уменьшить риск протечки.

Система Smartbox подходит практически для любых помещений и совместима со стенами разной толщины, а правильный монтаж обеспечивается наличием строительных уровней, которыми оснащен Smartbox.

Smartbox от Gala поглощает все типы шумов и вибраций труб, значительно повышая звукоизоляцию ванной комнаты.

К тому же, внешняя часть смесителя совместима с другими артикулами Gala Smartbox, и при желании поменять модель смесителя, ремонтные работы не потребуются.

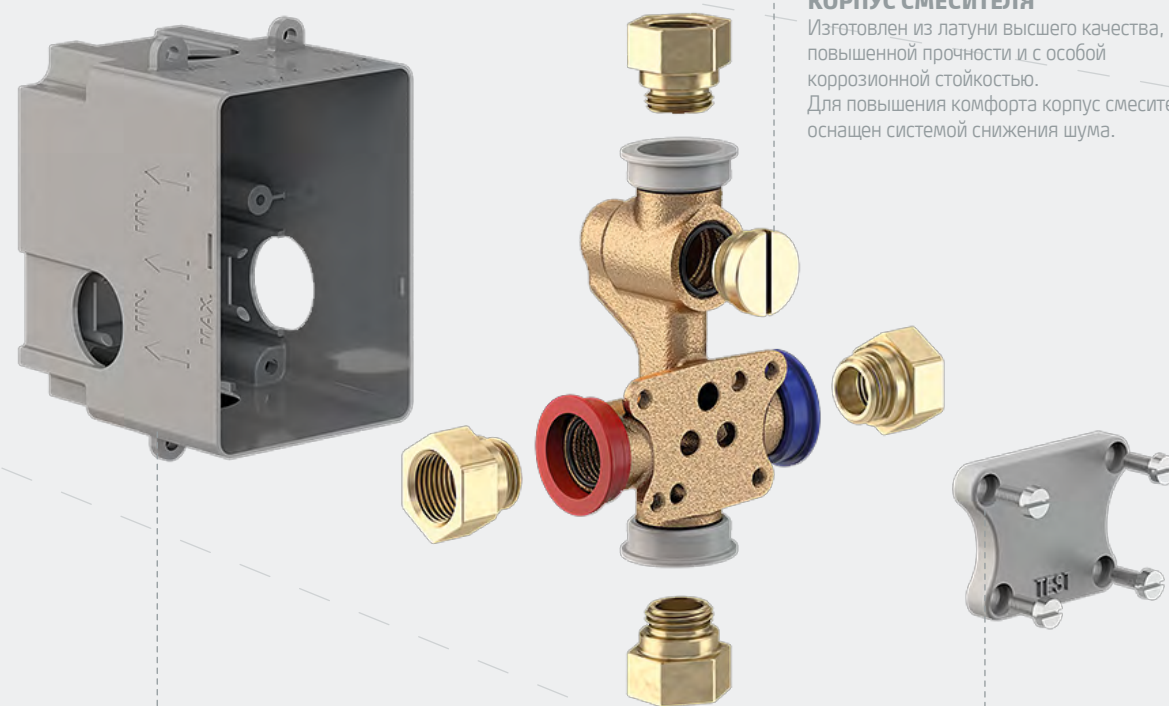

UNIVERSAL BOX

One-piece and manufactured in polypropylene, a stable and resistant material. To be adjusted during installation to wall depths between 65 and 100 mm.

BOÎTIER UNIVERSEL

En une seule pièce fabriquée en polypropylène, un matériau stable et résistant. Installation réglable à une profondeur de mur allant de 65 à 100 mm.

УНИВЕРСАЛЬНЫЙ КОРОБ

Smartbox представляет собой цельный короб из полипропилена – устойчивого и долговечного материала. Подгонка при монтаже в стене от 65 до 100 мм

BODY OF THE MIXER

Manufactured in high-quality brass, highly resistant and with special protection against corrosion. It features a noise reduction system to improve comfort.

CORPS DU ROBINET

Fabriqué en laiton de qualité maximale, hautement résistant et muni d'une protection spéciale contre la corrosion. Intègre un système de réduction du bruit pour améliorer le confort.

КОРПУС СМЕСИТЕЛЯ

Изготовлен из латуни высшего качества, повышенной прочности и с особой коррозионной стойкостью. Для повышения комфорта корпус смесителя оснащен системой снижения шума.

BOX LID

It protects the mixer from possible damages and dirt generated during the installation. It features two levels to ensure a correct installation.

COUVERCLE DU BOÎTIER

Il protège le robinet contre les éventuels dommages et salissures dus aux travaux. Il comprend deux niveaux pour faciliter une bonne installation.

КРЫШКА КОРОБА

Служит для защиты смесителя от возможных повреждений и загрязнения при строительных работах. Оснащена двумя строительными уровнями для правильного монтажа.

PROTECTIVE COVER

It closes the water circuit and allows users to check the installation before placing the body of the mixer, ensuring maximum water tightness.

COUVERCLE DE PROTECTION

Il permet de fermer le circuit hydraulique et de tester la bonne installation avant de placer le corps du robinet, afin d'assurer une étanchéité maximale.

ЗАГЛУШКА

Позволяет закрыть гидравлический контур, чтобы протестировать правильность монтажа перед установкой внешней части смесителя и удостовериться в полной герметичности системы.

TRIM PLATE

Interchangeable with all Gala Smartbox references. It allows the installation after all masonry work is finished, avoiding possible damages and facilitating its replacement, if necessary.

ROSACE EXTÉRIEURE

Interchangeable avec les autres références Gala Smartbox. Permet le montage à la fin des travaux, ce qui évite d'éventuels dommages et facilite le remplacement en cas de besoin.

НАРУЖНЫЙ БЛОК

Может быть заменен на любые другие артикулы Gala Smartbox. Монтаж наружного блока может быть осуществлен по завершении строительных работ во избежание повреждений, а также без труда заменен при необходимости.

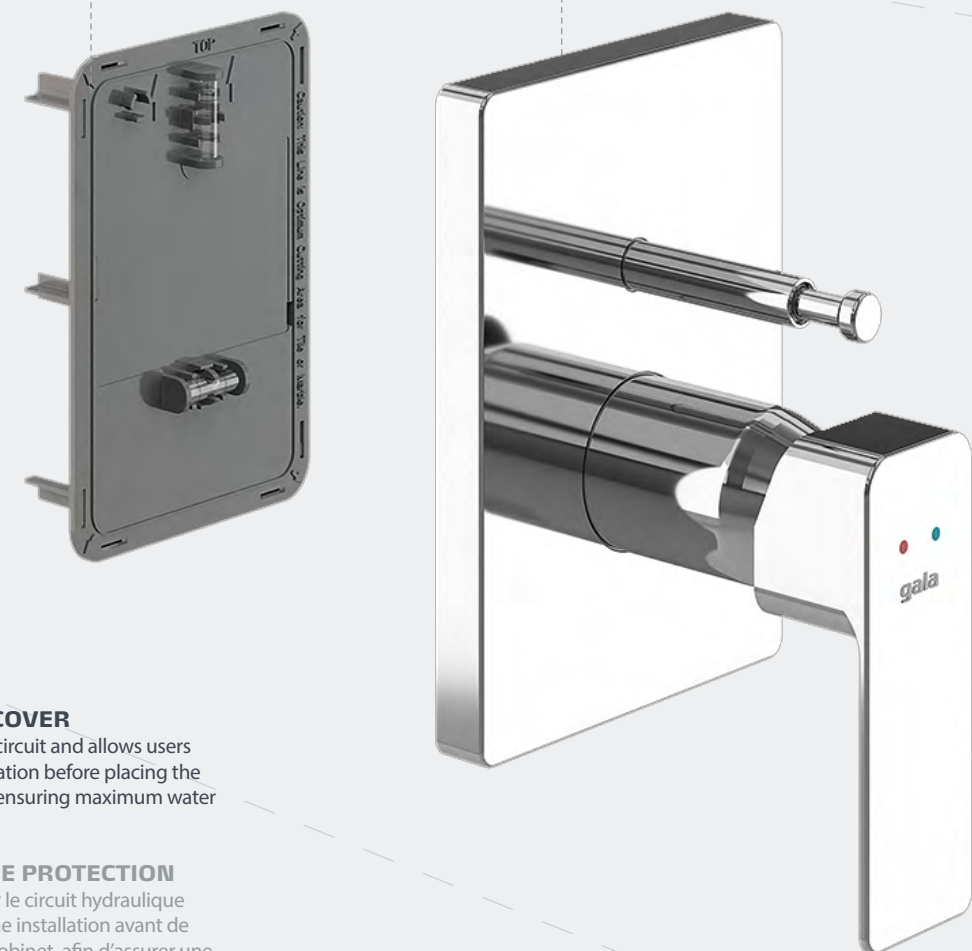

Smartbox tap for shower (2 outlets) is displayed on the image.
L'image représente le robinet avec Smartbox pour douche (2 sorties).
Изображение смесителя для душа с системой Smartbox (2 выхода)



SMARTBOX
SMARTBOX

Shower Programme

Programme de douches | Режим душа

Built-in tap fittings for showers
Robinetterie encastrée pour douche
Встроенные в стену смесители для душа



CUBO



CUBO

BUILT-IN SINGLE LEVER SHOWER MIXER WITH SMARTBOX*

39868



MITIGEUR ENCASTRÉ POUR DOUCHE AVEC SMARTBOX*

ВСТРОЕННЫЙ ОДНОРЫЧАЖНЫЙ СМЕСИТЕЛЬ ДЛЯ ДУША С СИСТЕМОЙ SMARTBOX*

BUILT-IN SINGLE LEVER SHOWER MIXER (2 OUTLETS) WITH SMARTBOX*

39869



MITIGEUR ENCASTRÉ POUR DOUCHE (2 SORTIES) AVEC SMARTBOX*

ВСТРОЕННЫЙ ОДНОРЫЧАЖНЫЙ СМЕСИТЕЛЬ ДЛЯ ДУША (2 ВЫХОДА) С СИСТЕМОЙ SMARTBOX*

G-LAST TECHNOLOGY
Technologie G-Last | Технология G-Last

EUROPEAN POSITIVE LIST

ECO-G

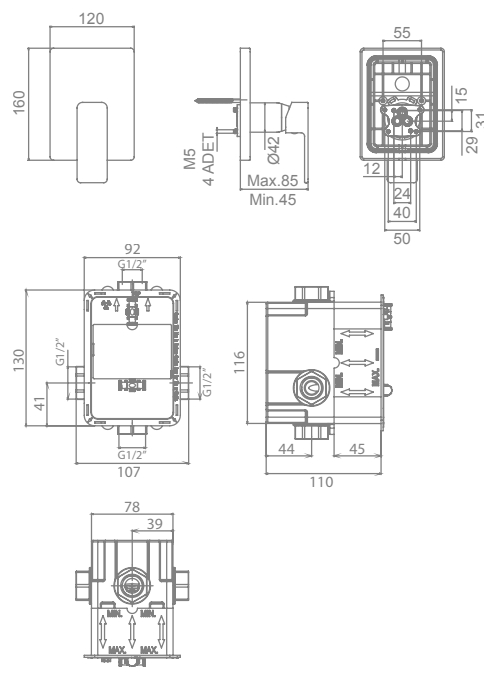

G-LAST TECHNOLOGY
Technologie G-Last | Технология G-Last

EUROPEAN POSITIVE LIST

ECO-G

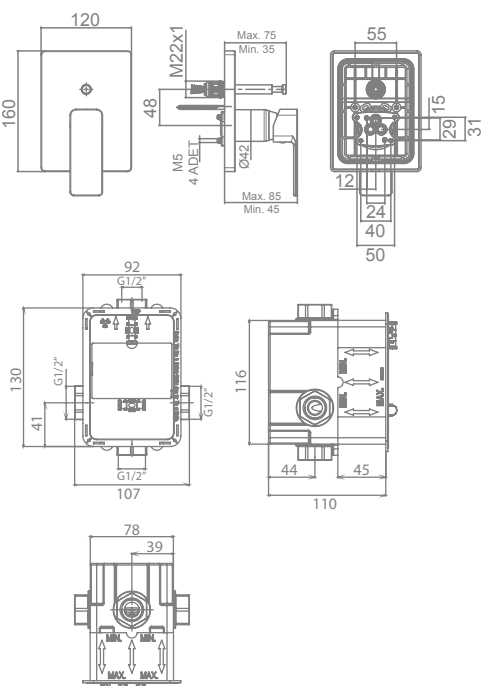

GADEA



GADEA

BUILT-IN SINGLE LEVER SHOWER MIXER WITH SMARTBOX*

39892



MITIGEUR ENCASTRÉ POUR DOUCHE AVEC SMARTBOX*

ВСТРОЕННЫЙ ОДНОРЫЧАЖНЫЙ СМЕСИТЕЛЬ ДЛЯ ДУША С СИСТЕМОЙ SMARTBOX*

BUILT-IN SINGLE LEVER SHOWER MIXER (2 OUTLETS) WITH SMARTBOX*

39893



MITIGEUR ENCASTRÉ POUR DOUCHE (2 SORTIES) GADEA AVEC SMARTBOX*

ВСТРОЕННЫЙ ОДНОРЫЧАЖНЫЙ СМЕСИТЕЛЬ ДЛЯ ДУША (2 ВЫХОДА) С СИСТЕМОЙ SMARTBOX*

G-LAST TECHNOLOGY
Technologie G-Last | Технология G-Last

EUROPEAN POSITIVE LIST

ECO-G

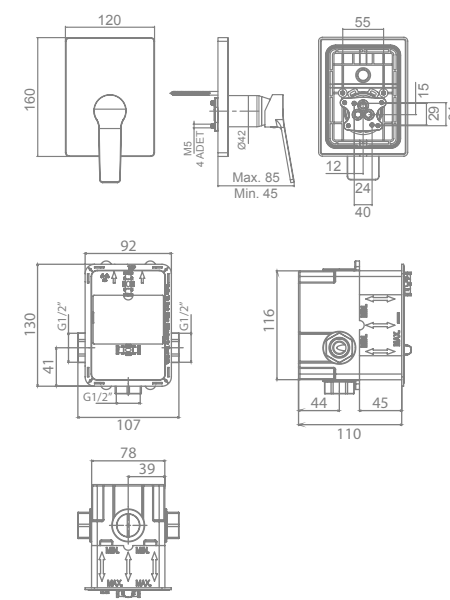

G-LAST TECHNOLOGY
Technologie G-Last | Технология G-Last

EUROPEAN POSITIVE LIST

ECO-G

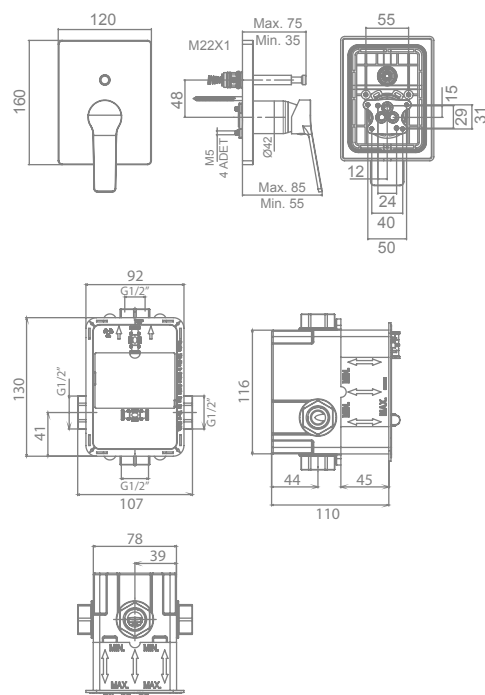

Spares Pièces de rechange Запчасти

Connection pipe for Smartbox installation 39938

Tuyau de raccordement pour installation de Smartbox

Труба подключения для монтажа Smartbox

Spares Pièces de rechange Запчасти

Connection pipe for Smartbox installation 39938

Tuyau de raccordement pour installation de Smartbox

Труба подключения для монтажа Smartbox

*See compatible shower accessories on pages 178-185
*Voir accessoires de douche compatibles aux pages 178-185
*См. совместимые аксессуары для душа на стр. 178-185

*See compatible shower accessories on pages 178-185
*Voir accessoires de douche compatibles aux pages 178-185
*См. совместимые аксессуары для душа на стр. 178-185

Shower Programme

Programme de douches | Режим душа

Built-in tap fittings for showers
 Robinetterie encastrée pour douche
 Встроенные в стену смесители для душа

ODRA



ODRA



BUILT-IN SINGLE LEVER SHOWER MIXER WITH SMARTBOX*
MITIGEUR ENCASTRÉ POUR DOUCHE AVEC SMARTBOX*
ВСТРОЕННЫЙ ОДНОРЫЧАЖНЫЙ СМЕСИТЕЛЬ ДЛЯ ДУША С СИСТЕМОЙ SMARTBOX*

39954



BUILT-IN SINGLE LEVER SHOWER MIXER (2 OUTLETS) WITH SMARTBOX*
MITIGEUR ENCASTRÉ POUR DOUCHE (2 SORTIES) AVEC SMARTBOX*
ВСТРОЕННЫЙ ОДНОРЫЧАЖНЫЙ СМЕСИТЕЛЬ ДЛЯ ДУША (2 ВЫХОДА) С СИСТЕМОЙ SMARTBOX*

39955



G-LAST TECHNOLOGY
 Technologie G-Last | Технология G-Last
EUROPEAN POSITIVE LIST
 ECO-G

G-LAST TECHNOLOGY
 Technologie G-Last | Технология G-Last
EUROPEAN POSITIVE LIST
 ECO-G

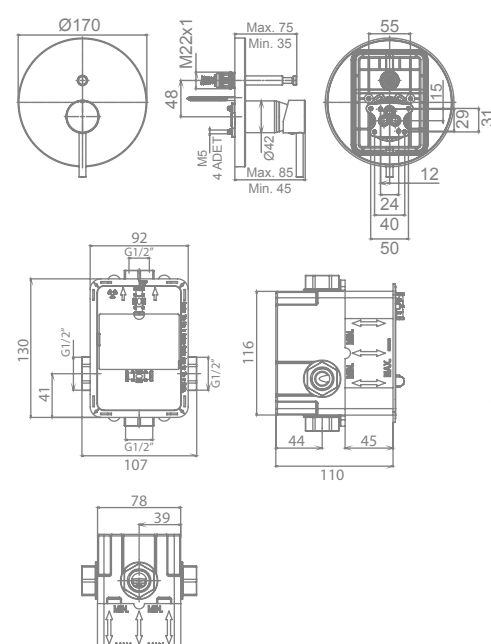
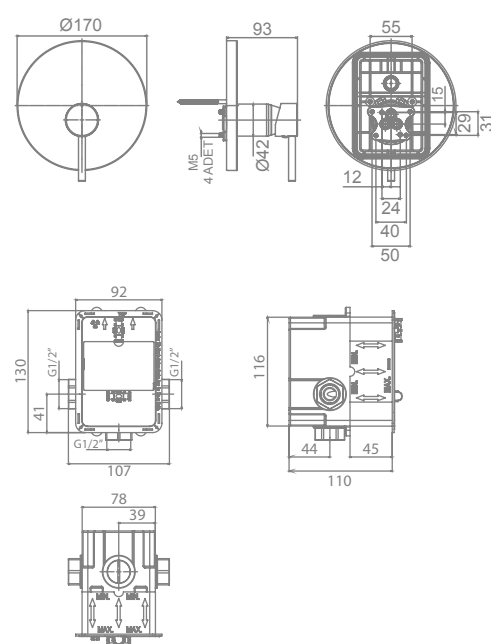

Spares
Pièces de rechange
Запчасти

Connection pipe for Smartbox installation 39938
 Tuyau de raccordement pour installation de Smartbox
 Труба подключения для монтажа Smartbox



*See compatible shower accessories on pages 178-185
 *Voir accessoires de douche compatibles aux pages 178-185
 *См. совместимые аксессуары для душа на стр. 178-185

Shower Programme

Programme de douches | Режим душа

Built-in tap fittings for showers
 Robinetterie encastrée pour douche
 Встроенные в стену смесители для душа



GADEA



ODRA

BUILT-IN SINGLE LEVER BASIN MIXER WITH SMARTBOX
 17.7 cm spout

39891



MITIGEUR ENCASTRÉ POUR LAVABO AVEC SMARTBOX

Bec de 17,7 cm

ВСТРОЕННЫЙ ОДНОРЫЧАЖНЫЙ СМЕСИТЕЛЬ С СИСТЕМОЙ SMARTBOX

Излив 17,7 см

G-LAST TECHNOLOGY | Technologie G-Last | Технология G-Last

EUROPEAN POSITIVE LIST

ECO-G

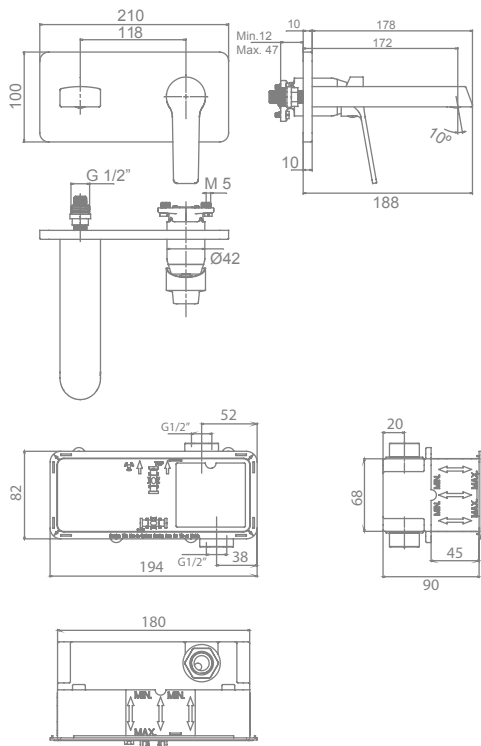

BUILT-IN SINGLE LEVER BASIN MIXER WITH SMARTBOX
 17.7 cm spout

39943



MITIGEUR ENCASTRÉ POUR LAVABO AVEC SMARTBOX

Bec de 17,7 cm

ВСТРОЕННЫЙ ОДНОРЫЧАЖНЫЙ СМЕСИТЕЛЬ С СИСТЕМОЙ SMARTBOX

Излив 17,7 см

G-LAST TECHNOLOGY | Technologie G-Last | Технология G-Last

EUROPEAN POSITIVE LIST

ECO-G

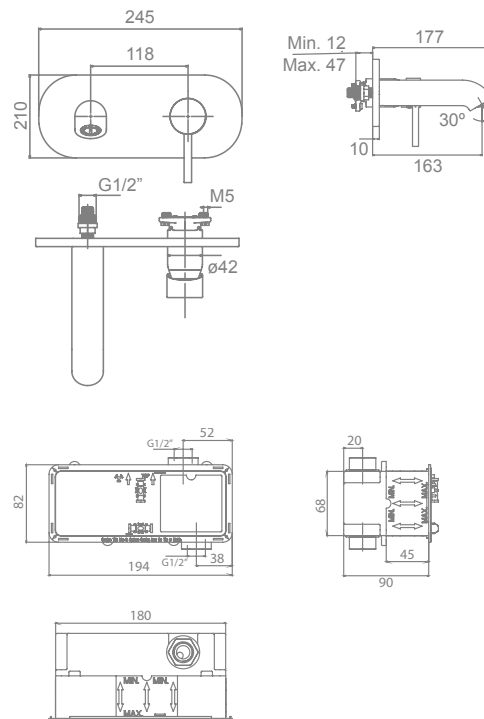

Shower Programme

Programme de douches | Режим душа

Built-in tap fittings for showers
Robinetterie encastrée pour douche
Встроенные в стену смесители для душа



HAZA



HAZA



LORA



LORA

BUILT-IN SINGLE LEVER SHOWER MIXER* 39987
MITIGEUR ENCASTRÉ POUR DOUCHE*
ВСТРОЕННЫЙ В СТЕНУ ОДНОРЫЧАЖНЫЙ СМЕСИТЕЛЬ ДЛЯ ДУША*

- 00 Chromed | Chromé | Хромированный
- 02 Black | Noir | Черный

G-LAST TECHNOLOGY | Technologie G-Last | Технология G-Last
EUROPEAN POSITIVE LIST
ECO-G

BUILT-IN SINGLE LEVER SHOWER MIXER (2 OUTLETS)* 39988
MITIGEUR ENCASTRÉ POUR DOUCHE (2 SORTIES)*
ВСТРОЕННЫЙ ОДНОРЫЧАЖНЫЙ СМЕСИТЕЛЬ ДЛЯ ДУША (2 ВЫХОДА)*

- 00 Chromed | Chromé | Хромированный
- 02 Black | Noir | Черный

G-LAST TECHNOLOGY | Technologie G-Last | Технология G-Last
EUROPEAN POSITIVE LIST
ECO-G

BUILT-IN SINGLE LEVER SHOWER MIXER* 39977
MITIGEUR ENCASTRÉ POUR DOUCHE*
ВСТРОЕННЫЙ В СТЕНУ ОДНОРЫЧАЖНЫЙ СМЕСИТЕЛЬ ДЛЯ ДУША*

G-LAST TECHNOLOGY | Technologie G-Last | Технология G-Last
EUROPEAN POSITIVE LIST
ECO-G

LOW NOISE | Faible niveau sonore | Низкий уровень шума

BUILT-IN SINGLE LEVER SHOWER MIXER (2 OUTLETS)* 39978
MITIGEUR ENCASTRÉ POUR DOUCHE (2 SORTIES)*
ВСТРОЕННЫЙ В СТЕНУ ОДНОРЫЧАЖНЫЙ СМЕСИТЕЛЬ ДЛЯ ДУША (2 ВЫХОДА)*

G-LAST TECHNOLOGY | Technologie G-Last | Технология G-Last
EUROPEAN POSITIVE LIST
ECO-G

LOW NOISE | Faible niveau sonore | Низкий уровень шума

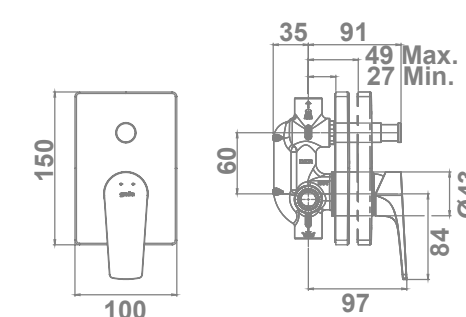
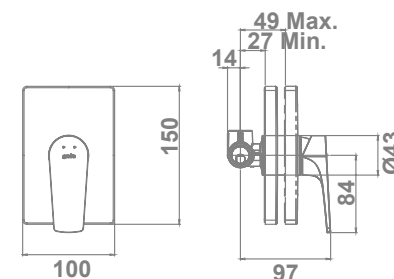
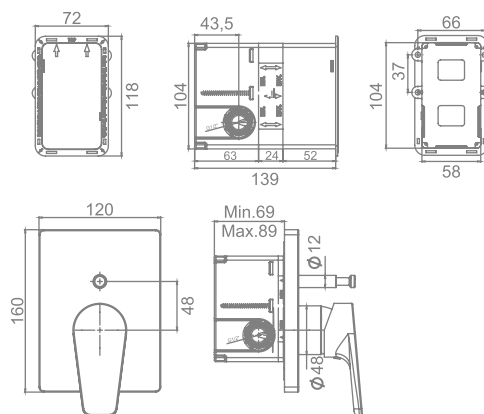
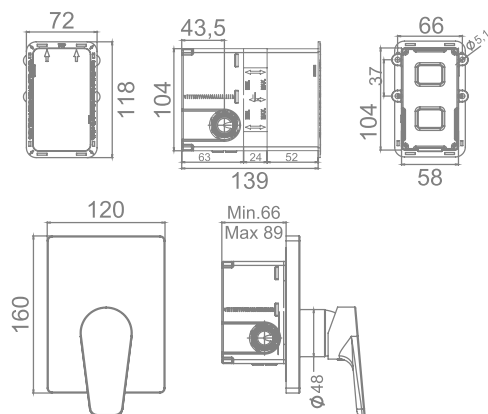

*See compatible shower accessories on pages 178-185
*Voir accessoires de douche compatibles aux pages 178-185
*См. совместимые аксессуары для душа на стр. 178-185

*See compatible shower accessories on pages 178-185
*Voir accessoires de douche compatibles aux pages 178-185
*См. совместимые аксессуары для душа на стр. 178-185

Shower Programme

Programme de douches | Режим душа

Built-in tap fittings for showers
 Robinetterie encastrée pour douche
 Встроенные в стену смесители для душа

CUBO



CUBO



GADEA



GADEA



BUILT-IN SINGLE LEVER SHOWER MIXER* 39877
MITIGEUR ENCASTRÉ POUR DOUCHE*
ВСТРОЕННЫЙ В СТЕНУ ОДНОРЫЧАЖНЫЙ СМЕСИТЕЛЬ ДЛЯ ДУША*

BUILT-IN SINGLE LEVER SHOWER MIXER (2 OUTLETS) * 39878
MITIGEUR ENCASTRÉ POUR DOUCHE (2 SORTIES)*
ВСТРОЕННЫЙ В СТЕНУ ОДНОРЫЧАЖНЫЙ СМЕСИТЕЛЬ ДЛЯ ДУША (2 ВЫХОДА)*

BUILT-IN SINGLE LEVER SHOWER MIXER* 39888
MITIGEUR ENCASTRÉ POUR DOUCHE*
ВСТРОЕННЫЙ В СТЕНУ ОДНОРЫЧАЖНЫЙ СМЕСИТЕЛЬ ДЛЯ ДУША*

BUILT-IN SINGLE LEVER SHOWER MIXER (2 OUTLETS) * 39889
MITIGEUR ENCASTRÉ POUR DOUCHE (2 SORTIES)*
ВСТРОЕННЫЙ ОДНОРЫЧАЖНЫЙ СМЕСИТЕЛЬ ДЛЯ ДУША (2 ВЫХОДА)*

G-LAST TECHNOLOGY | Technologie G-Last | Технология G-Last
 EUROPEAN POSITIVE LIST
 ECO-G

G-LAST TECHNOLOGY | Technologie G-Last | Технология G-Last
 EUROPEAN POSITIVE LIST
 ECO-G

G-LAST TECHNOLOGY | Technologie G-Last | Технология G-Last
 EUROPEAN POSITIVE LIST
 ECO-G

G-LAST TECHNOLOGY | Technologie G-Last | Технология G-Last
 EUROPEAN POSITIVE LIST
 ECO-G

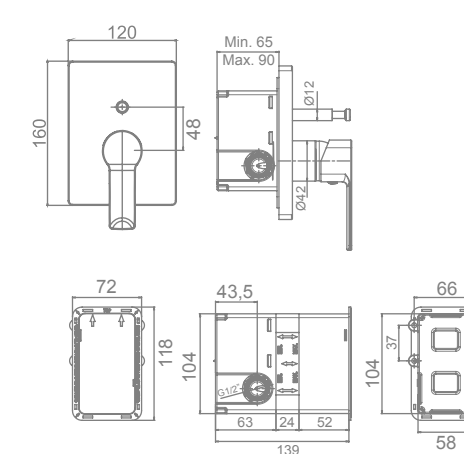
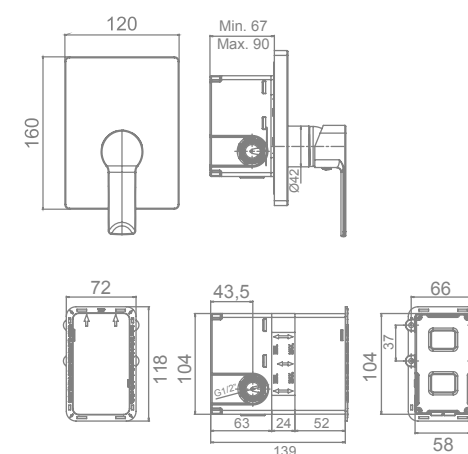
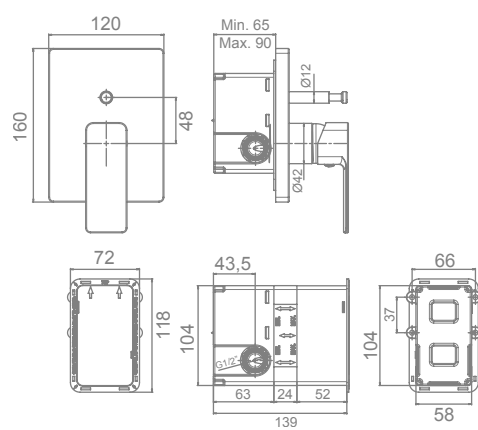
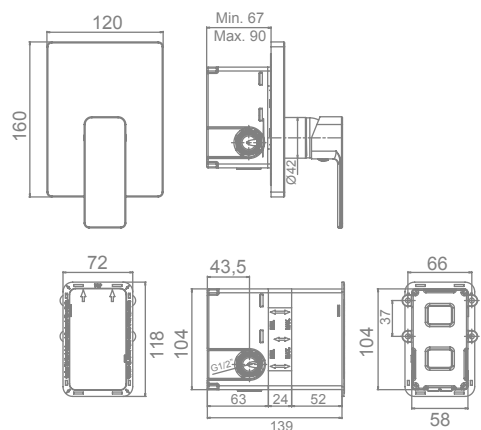

*See compatible shower accessories on pages 178-185
 *Voir accessoires de douche compatibles aux pages 178-185
 *См. совместимые аксессуары для душа на стр. 178-185

*See compatible shower accessories on pages 178-185
 *Voir accessoires de douche compatibles aux pages 178-185
 *См. совместимые аксессуары для душа на стр. 178-185

Shower Programme

Programme de douches | Режим душа

Built-in tap fittings for showers
 Robinetterie encastrée pour douche
 Встроенные в стену смесители для душа

ODRA



BUILT-IN SINGLE LEVER SHOWER MIXER* 39949
MITIGEUR ENCASTRÉ POUR DOUCHE*
ВСТРОЕННЫЙ В СТЕНУ ОДНОРЫЧАЖНЫЙ СМЕСИТЕЛЬ ДЛЯ ДУША*

- 00 Chromed | Chromé | Хромированный
- 02 Black | Noir | Черный **N**

G-LAST TECHNOLOGY | Technologie G-Last | Технология G-Last
 EUROPEAN POSITIVE LIST
 ECO-G

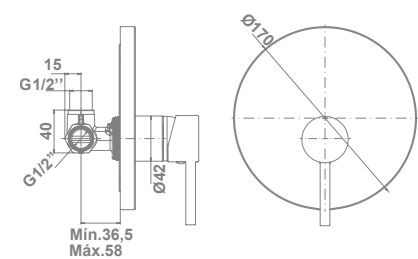

ODRA



BUILT-IN SINGLE LEVER SHOWER MIXER (2 OUTLETS)* 39950
MITIGEUR ENCASTRÉ POUR DOUCHE (2 SORTIES)*
ВСТРОЕННЫЙ ОДНОРЫЧАЖНЫЙ СМЕСИТЕЛЬ ДЛЯ ДУША (2 ВЫХОДА)*

- 00 Chromed | Chromé | Хромированный
- 02 Black | Noir | Черный **N**

G-LAST TECHNOLOGY | Technologie G-Last | Технология G-Last
 EUROPEAN POSITIVE LIST
 ECO-G

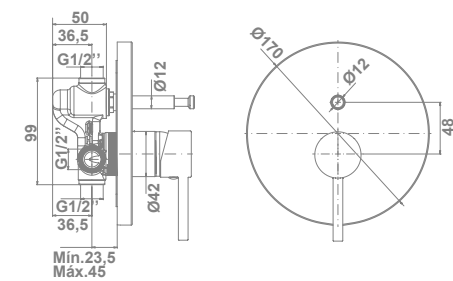

CLUNIA



BUILT-IN SINGLE LEVER SHOWER MIXER* 39910
MITIGEUR ENCASTRÉ POUR DOUCHE *
ВСТРОЕННЫЙ В СТЕНУ ОДНОРЫЧАЖНЫЙ СМЕСИТЕЛЬ ДЛЯ ДУША*

G-LAST TECHNOLOGY | Technologie G-Last | Технология G-Last
 EUROPEAN POSITIVE LIST
 ECO-G

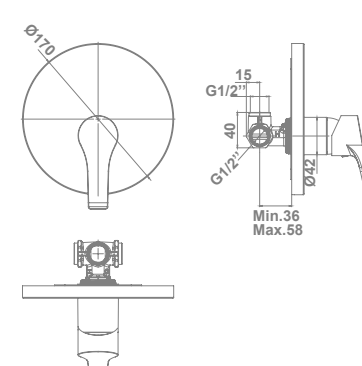

CLUNIA



BUILT-IN SINGLE LEVER SHOWER MIXER (2 OUTLETS)* 39911
MITIGEUR ENCASTRÉ POUR DOUCHE (2 SORTIES)*
ВСТРОЕННЫЙ ОДНОРЫЧАЖНЫЙ СМЕСИТЕЛЬ ДЛЯ ДУША (2 ВЫХОДА)*

G-LAST TECHNOLOGY | Technologie G-Last | Технология G-Last
 EUROPEAN POSITIVE LIST
 ECO-G

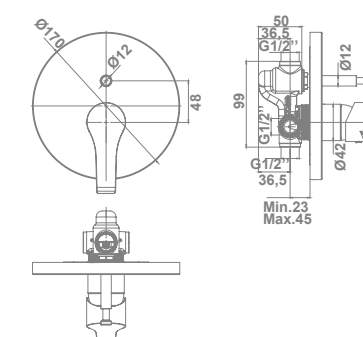

*See compatible shower accessories on pages 178-185
 *Voir accessoires de douche compatibles aux pages 178-185
 *См. совместимые аксессуары для душа на стр. 178-185

*See compatible shower accessories on pages 178-185
 *Voir accessoires de douche compatibles aux pages 178-185
 *См. совместимые аксессуары для душа на стр. 178-185

Shower Programme

Programme de douches | Режим душа

Built-in tap fittings for showers
Robinetterie encastrée pour douche
Встраиваемые комплектующие для душа



MENA

BUILT-IN SINGLE LEVER SHOWER MIXER* 39929
MITIGEUR ENCASTRÉ POUR DOUCHE*
ВСТРОЕННЫЙ В СТЕНУ ОДНОРЫЧАЖНЫЙ СМЕСИТЕЛЬ ДЛЯ ДУША*

G-LAST TECHNOLOGY | Technologie G-Last | Технология G-Last
EUROPEAN POSITIVE LIST
ECO-G

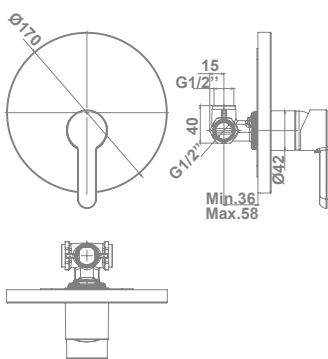

MENA

BUILT-IN SINGLE LEVER SHOWER MIXER (2 OUTLETS) * 39930
MITIGEUR ENCASTRÉ POUR DOUCHE (2 SORTIES)*
ВСТРОЕННЫЙ ОДНОРЫЧАЖНЫЙ СМЕСИТЕЛЬ ДЛЯ ДУША (2 ВЫХОДА)*

G-LAST TECHNOLOGY | Technologie G-Last | Технология G-Last
EUROPEAN POSITIVE LIST
ECO-G

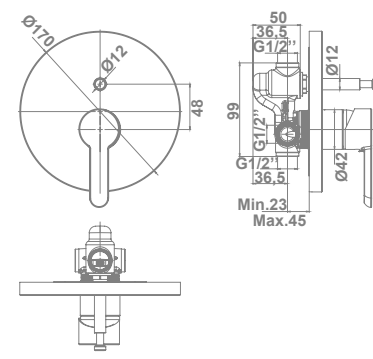

TEZA

BUILT-IN SINGLE LEVER SHOWER MIXER* 38528
MITIGEUR ENCASTRÉ POUR DOUCHE*
ВСТРОЕННЫЙ В СТЕНУ ОДНОРЫЧАЖНЫЙ СМЕСИТЕЛЬ ДЛЯ ДУША*

G-LAST TECHNOLOGY
Technologie G-Last | Технология G-Last
EUROPEAN POSITIVE LIST
ECO-G

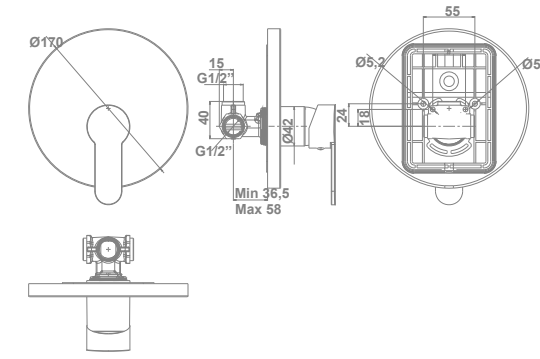

TEZA

BUILT-IN SINGLE LEVER SHOWER MIXER (2 OUTLETS)* 38529
MITIGEUR ENCASTRÉ POUR DOUCHE (2 SORTIES)*
ВСТРОЕННЫЙ В СТЕНУ ОДНОРЫЧАЖНЫЙ СМЕСИТЕЛЬ ДЛЯ ДУША (2 ВЫХОДА)*

G-LAST TECHNOLOGY
Technologie G-Last | Технология G-Last
EUROPEAN POSITIVE LIST
ECO-G

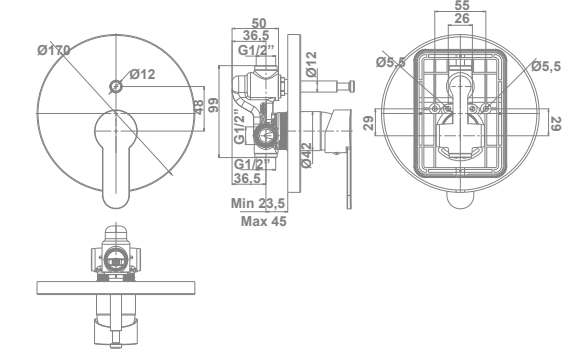

*See compatible shower accessories on pages 178-185
*Voir accessoires de douche compatibles aux pages 178-185
*См. совместимые аксессуары для душа на стр. 178-185

*See compatible shower accessories on pages 178-185
*Voir accessoires de douche compatibles aux pages 178-185
*См. совместимые аксессуары для душа на стр. 178-185

Shower Programme

Programme de douches | Режим душа

Built-in sets
Ensembles encastrés
Встраиваемые комплекты



SMARTBOX CUBO BUILT-IN KIT ENSEMBLE ENCASTRÉ SMARTBOX CUBO (KIT) ВСТРАИВАЕМЫЙ КОМПЛЕКТ SMARTBOX CUBO (НАБОР)

- 39869 Built-in single lever shower mixer (2 outlets) with Smartbox
Mitigeur encastré pour douche (2 sorties) avec Smartbox
Встраиваемый 1,62,0 однорычажный смеситель для душа (2 выхода) со Smartbox
- 39793 Square overhead rain shower 25 cm (stainless steel)
Pommeau de douche carrée 25 cm (acier inoxydable)
Лейка квадратная 25x25 см (нержавеющая сталь)
- 48403 Cylindrical wall arm 35,5 cm for overhead rain shower
Bras cylindrique fixé au mur de 35,5 cm pour pommeau de douche
Цилиндрический настенный кронштейн для верхнего душа. 35,5 см
- 48361 3F SQ shower kit
Kit de douche 3F carré
Комплект для душа 3 режима Square
- 48401 Square water inlet
Prise d'eau carrée
Квадратный вход воды
- 48365 SmartBox Cubo built-in kit
Ensemble Encastré SmartBox Cubo (kit)
Встраиваемый комплект Smartbox Cubo (набор)

€/u



CUBO BUILT-IN SET ENSEMBLE ENCASTRÉ CUBO ВСТРАИВАЕМЫЙ КОМПЛЕКТ CUBO

- 39878 Built-in single lever shower mixer (2 outlets)
Mitigeur encastré pour douche (2 sorties)
Встраиваемый однорычажный смеситель для душа (2 выхода)
- 39793 Square overhead rain shower 25 cm (stainless steel)
Pommeau de douche carrée 25 cm (acier inoxydable)
Лейка квадратная 25x25 см (нержавеющая сталь)
- 48403 Cylindrical wall arm 35,5 cm for overhead rain shower
Bras cylindrique fixé au mur de 35,5 cm pour pommeau de douche
Цилиндрический настенный кронштейн для верхнего душа. 35,5 см
- 48352 3F SQ hand shower 12x12 cm
Douchette à main 3F carré 12x12 cm
Набор для душа 3 режима Square 12x12 см
- 39746 170 cm flexible shower hose
Flexible de douche 170 cm
Шланг для душа 170 см
- 39200 Water inlet and hand shower holder
Prise d'eau avec support
Подключение воды с держателем
- 48367 Cubo built-in set
Ensemble Encastré Cubo
Встраиваемый комплект Cubo

€/u

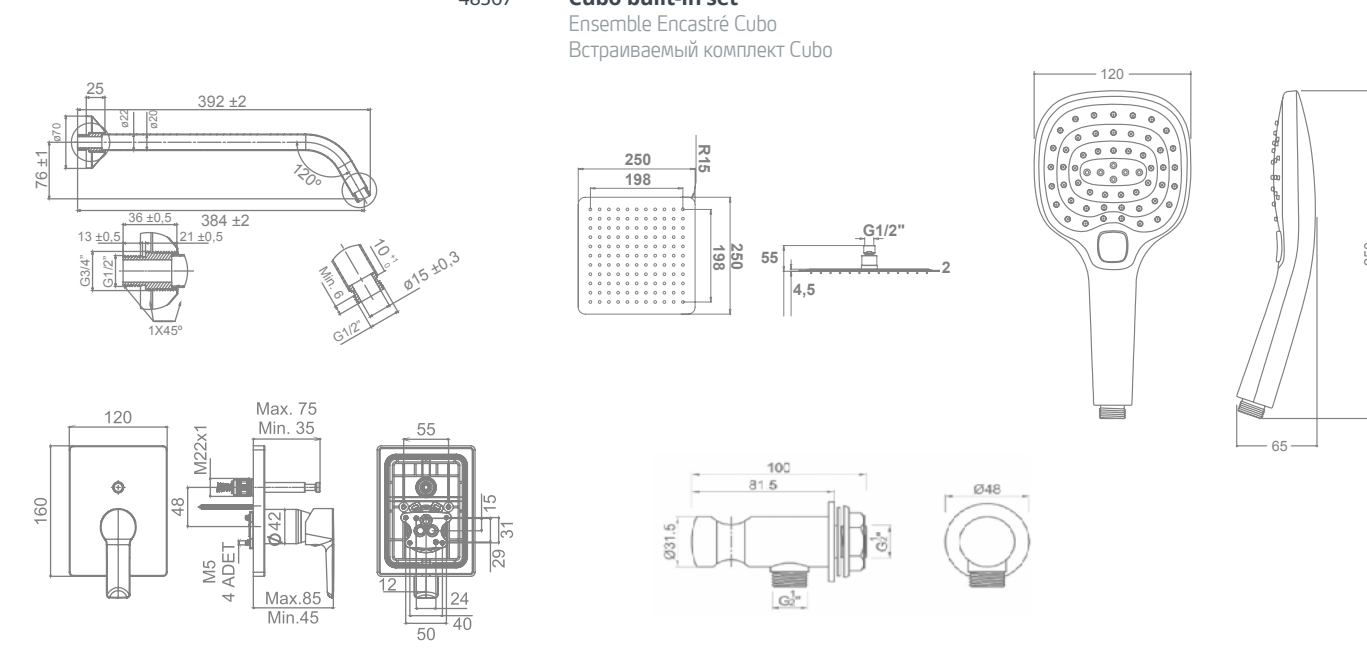
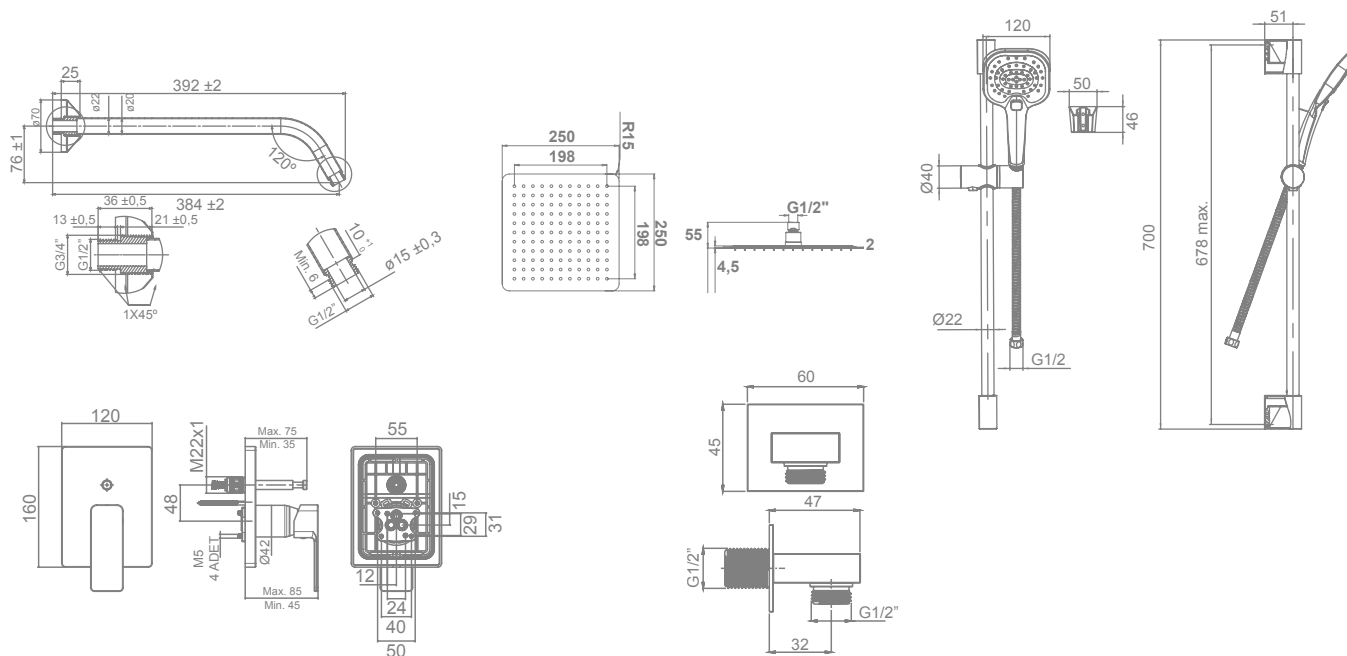

Shower Programme

Programme de douches | Режим душа

Built-in sets
Ensembles encastrés
Встраиваемые комплекты



ODRA BUILT-IN SET ENSEMBLE ENCASTRÉ ODRA (SET) ВСТРАИВАЕМЫЙ КОМПЛЕКТ ODRA (НАБОР)

- 39950 Built-in single lever shower mixer (2 outlets)
Mitigeur encastré pour douche (2 sorties)
Встраиваемый однорычажный смеситель для душа (2 выхода)
- 39790 Round overhead rain shower ø25 cm (stainless steel)
Pommeau de douche circulaire ø 25 cm (acier inoxydable)
Круглая лейка для верхнего душа Ø 25 см (нержавеющая сталь)
- 48403 Cylindrical wall arm 35,5 cm for overhead rain shower
Bras cylindrique fixé au mur de 35,5 cm pour pommeau de douche
Цилиндрический настенный кронштейн для верхнего душа. 35,5 см
- 48351 3F Round hand shower ø13 cm
Douchette à main 3F ronde de ø 13 cm
Круглый ручной душ, 1F режим
- 39746 170 cm flexible shower hose
Flexible de douche 170 cm
Шланг для душа 170 см
- 39200 Water inlet and hand shower holder
Prise d'eau avec support
Подключение воды с держателем
- 48368 Odra built-in set
Ensemble encastré Odra (set)
Встраиваемый комплект Odra (Набор)

€/u

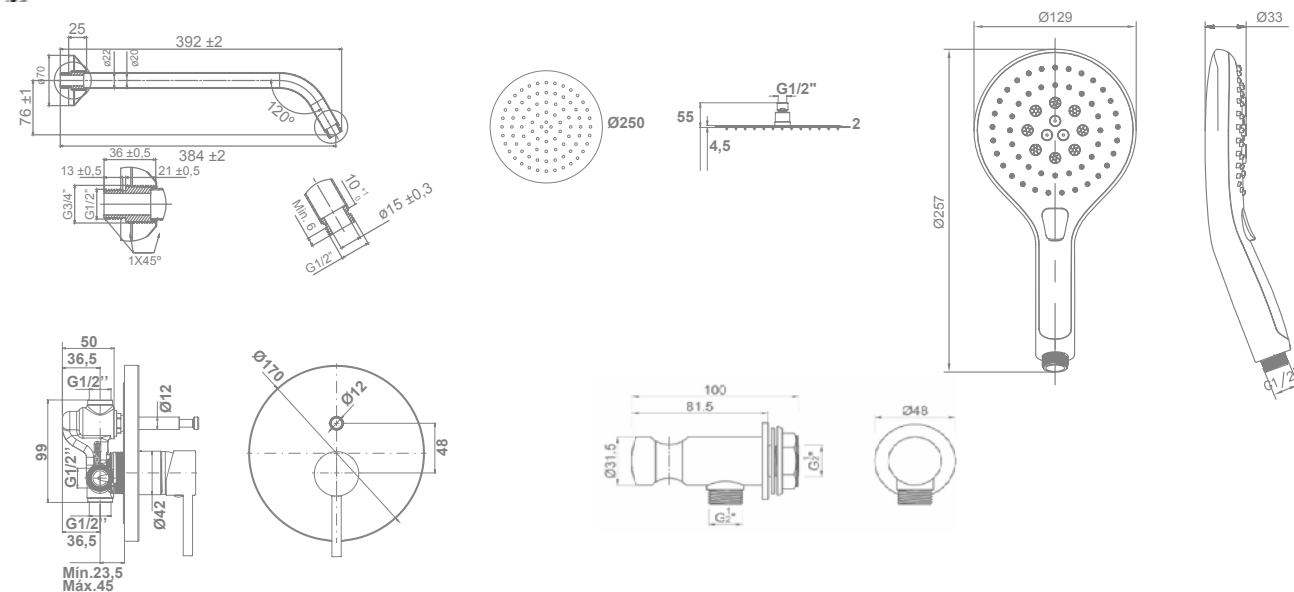

MENA BUILT-IN SET ENSEMBLE ENCASTRÉ MENA (SET) ВСТРАИВАЕМЫЙ КОМПЛЕКТ MENA (НАБОР)

- 39930 Built-in single lever shower mixer (2 outlets)
Mitigeur encastré pour douche (2 sorties)
Встраиваемый однорычажный смеситель для душа (2 выхода)
- 39136 Round overhead rain shower ø20 cm (ABS)
Pommeau de douche circulaire ø 20 cm (ABS)
Круглая лейка для верхнего душа Ø 20 см (нержавеющая сталь)
- 48403 Cylindrical wall arm 35,5 cm for overhead rain shower
Bras cylindrique fixé au mur de 35,5 cm pour pommeau de douche
Цилиндрический настенный кронштейн для верхнего душа. 35,5 см
- 48350 Hand shower 1F ø10 cm
Douchette à main 1F de ø 10 cm
Ручной душ Ø 10 см 1 режим
- 39746 170 cm flexible shower hose
Flexible de douche 170 cm
Шланг для душа 170 см
- 39200 Water inlet and hand shower holder
Prise d'eau avec support
Подключение воды с держателем
- 48369 Mena built-in set
Ensemble encastré Mena (set)
Встраиваемый комплект Mena (Набор)

€/u

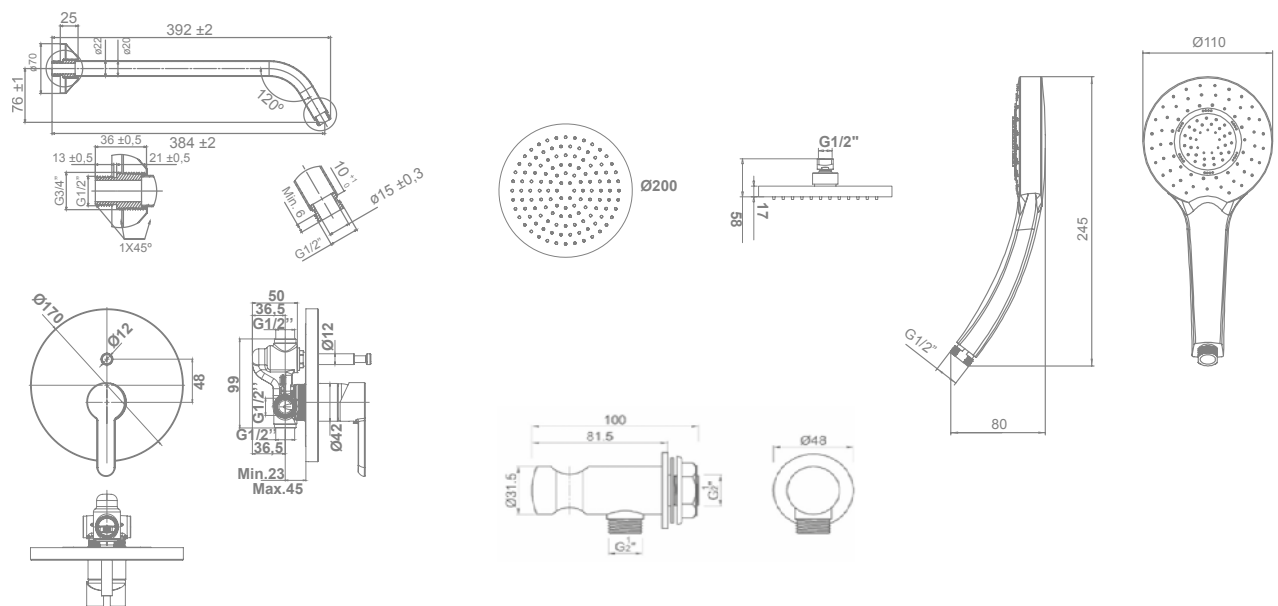

Shower Programme

Programme de douches | Режим душа

Hand showers, shower sets and kits
Douchettes à main, sets et kits de douche
Ручной душ, комплекты и наборы



SHOWER KIT 5F

48362

- Shower bar
- Ø10 cm hand shower. 5 functions: Massage / Massage Soft / Rain / Rain Soft / Soft
- 170 cm flexible shower hose
- Sliding holder

KIT DE DOUCHE 5F

- Barre de douche
- Douchette à main de Ø 10 cm 5 fonctions : Massage / Massage Doux / Pluie / Pluie Doux / Doux
- Flexible de douche de 170 cm
- Support douchette à main

КОМПЛЕКТ ДЛЯ ДУША 5 РЕЖИМОВ

- Душевая штанга
- Ручной душ Ø 10 см, 5 режимов: Массаж / Легкий массаж / Дождь / Легкий дождь / Мягкие струи
- Шланг для душа 170 см
- Передвижной держатель для душа



SHOWER KIT 3F SQUARE

48361

- Shower bar
- 12x12 cm hand shower. 3 functions: Massage / Rain / Soft
- 170 cm flexible shower hose
- Sliding holder

KIT DE DOUCHE 3F CARRÉ

- Barre de douche
- Douchette à main de 12x12 cm 3 fonctions : Massage / Pluie / Doux
- Flexible de douche de 170 cm
- Support douchette à main

КОМПЛЕКТ ДЛЯ ДУША 3 РЕЖИМА КВАДРАТНЫЙ

- Душевая штанга
- Ручной душ 12 x 12 см, 3 режима: Массаж / Дождь / Мягкие струи
- Шланг для душа 170 см
- Передвижной держатель для душа



SHOWER KIT 3F SQUARE BLACK

4836002

- Shower bar
- 12x12 cm hand shower. 3 functions: Massage / Rain / Soft
- 175 cm flexible shower hose
- Sliding holder

KIT DE DOUCHE 3F CARRÉ NOIR

- Barre de douche
- Douchette à main de 12x12 cm 3 fonctions : Massage / Pluie / Doux
- Flexible de douche de 175 cm
- Support douchette à main

КОМПЛЕКТ ДЛЯ ДУША 3 РЕЖИМА, КВАДРАТНЫЙ, ЧЕРНЫЙ

- Душевая штанга
- Ручной душ 12 x 12 см, 3 режима: Массаж / Дождь / Мягкие струи
- Шланг для душа 175 см
- Передвижной держатель для душа



SHOWER KIT 3F ROUND

48359

- Shower bar
- Ø13 cm hand shower. 3 functions: Massage / Rain / Soft
- 170 cm flexible shower hose
- Sliding holder

KIT DE DOUCHE 3F ROND

- Barre de douche
- Douchette à main de Ø 13 cm 3 fonctions : Massage / Pluie / Doux
- Flexible de douche de 170 cm
- Support douchette à main

КОМПЛЕКТ ДЛЯ ДУША 3 РЕЖИМА, КРУГЛЫЙ

- Душевая штанга
- Ручной душ Ø13 см, 3 режима: Массаж / Дождь / Мягкие струи
- Шланг для душа 170 см
- Передвижной держатель для душа

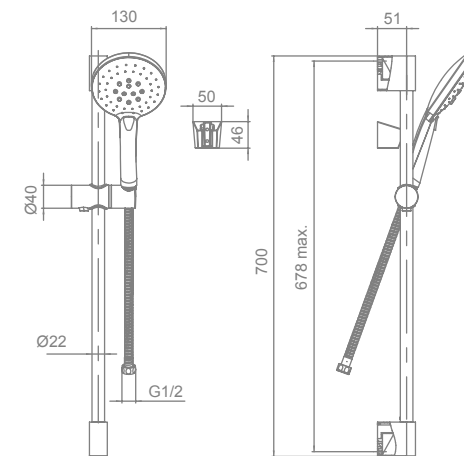
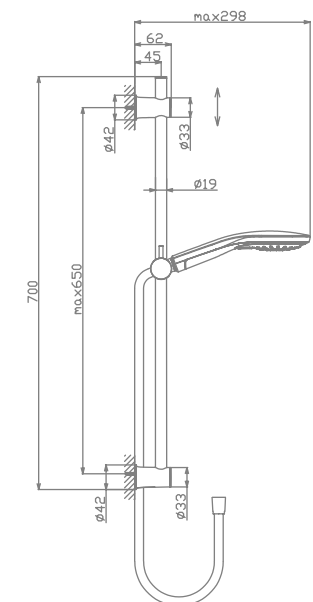
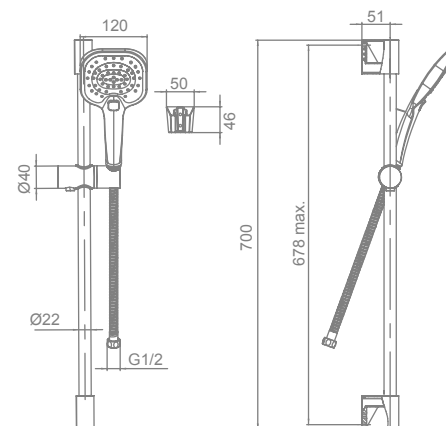
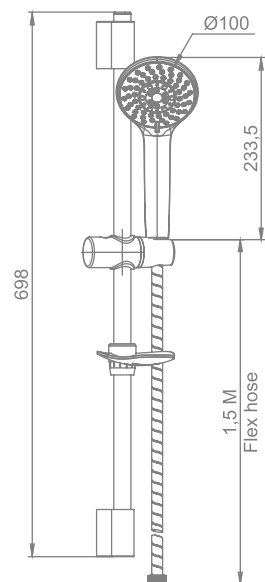

Shower Programme

Programme de douches | Режим душа

Hand showers, shower sets and kits
Douchettes à main, sets et kits de douche
Ручной душ, комплекты и наборы



SHOWER KIT 1F

48358

- Shower bar
- ø10 cm hand shower, 1 function
- 170 cm flexible shower hose
- Sliding holder

KIT DE DOUCHE 1F

- Barre de douche
- Douchette à main de ø 10 cm 1 fonction
- Flexible de douche de 170 cm
- Support douchette à main

КОМПЛЕКТ ДЛЯ ДУША 1 РЕЖИМ

- Душевая штанга
- Ручной душ ø10 см, 1 режим
- Шланг для душа 170 см
- Передвижной держатель для душа



SHOWER BAR WITH SLIDING HOLDER

48363

BARRE DE DOUCHE AVEC SUPPORT DOUCHETTE À MAIN

ДУШЕВАЯ ШТАНГА С ПЕРЕДВИЖНЫМ ДЕРЖАТЕЛЕМ



SHOWER SET 5F

48357

- ø10 cm hand shower, 5 functions: Massage / Massage Soft / Rain / Rain Soft / Soft
- 170 cm flexible shower hose
- Hand shower holder

SET DE DOUCHE 5F

- Douchette à main de ø 10 cm 5 fonctions: Massage / Massage Doux / Pluie / Pluie Doux / Doux
- Flexible de douche de 170 cm
- Support douchette à main

НАБОР ДЛЯ ДУША 5 РЕЖИМОВ

- Ручной душ ø 10 см, 5 режимов: Массаж / Легкий массаж / Дождь / Легкий дождь / Мягкие струи
- Шланг для душа 170 см
- Держатель для ручного душа



SHOWER SET 3F SQUARE

48356

- 12x12 cm hand shower, 3 functions: Massage / Rain / Soft
- 170 cm flexible shower hose
- Hand shower holder

SET DE DOUCHE 3F CARRÉ

- Douchette à main de 12x12 cm 3 fonctions: Massage / Pluie / Doux
- Flexible de douche de 170 cm
- Support douchette à main

НАБОР ДЛЯ ДУША 3 РЕЖИМА КВАДРАТНЫЙ

- Ручной душ 12 x 12 см, 3 режима: Массаж / Дождь / Мягкие струи
- Шланг для душа 170 см
- Держатель для ручного душа

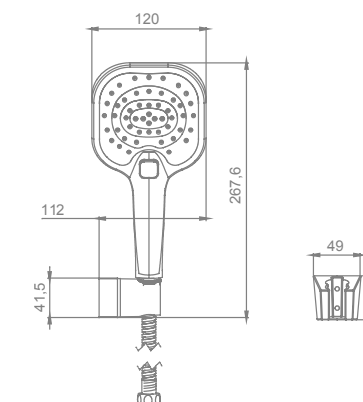
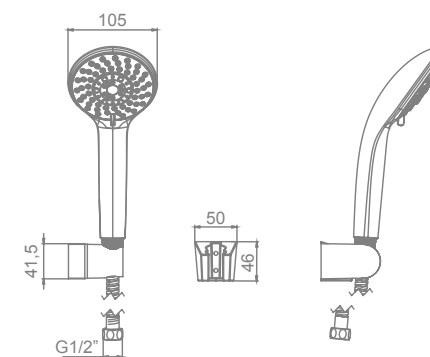
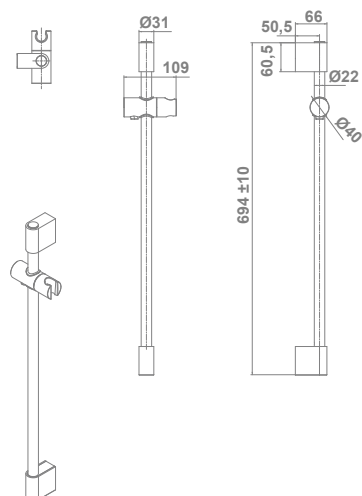
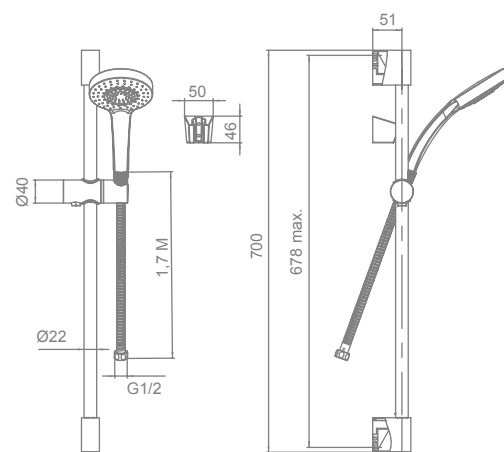

Shower Programme

Programme de douches | Режим душа

Availability 2nd semester of 2022
Disponibilité 2ème semestre 2022
В наличии со 2 полугодия 2022 года



N

SHOWER SET 3F SQUARE BLACK

4836402

- 12x12 cm hand shower
- 3 functions: Massage / Rain / Soft
- 170 cm flexible shower hose
- Hand shower holder

SET DE DOUCHE 3F CARRÉ NOIR

- Douchette à main de 12x12 cm
- 3 fonctions : Massage / Pluie / Doux
- Flexible de douche de 170 cm
- Support douchette à main

КОМПЛЕКТ ДЛЯ ДУША 3 РЕЖИМА КВАДРАТНЫЙ, ЧЕРНЫЙ

- Ручной душ 12x12 см,
- 3 режима: Массаж / Дождь / Мягкие струи
- Шланг для душа 170 см
- Держатель для ручного душа



SHOWER SET 3F ROUND

48355

- ø13 cm hand shower. 3 functions: Massage / Rain / Soft
- 170 cm flexible shower hose
- Hand shower holder

SET DE DOUCHE 3F ROND

- Douchette à main de ø 13 cm
- 3 fonctions : Massage / Pluie / Doux
- Flexible de douche de 170 cm
- Support douchette à main

НАБОР ДЛЯ ДУША 3 РЕЖИМА КРУГЛЫЙ

- Ручной душ ø13 см, 3 режима: Массаж / Дождь / Мягкие струи
- Шланг для душа 170 см
- Держатель для ручного душа



SHOWER SET 1F

48354

- ø10 cm hand shower. 1 function
- 170 cm flexible shower hose
- Hand shower holder

SETKIT DE DOUCHE 1F

- Douchette à main de ø 10 cm 1 fonction
- Flexible de douche de 170 cm
- Support douchette à main

НАБОР ДЛЯ ДУША 1 РЕЖИМ

- Ручной душ ø10 см, 1 режим
- Шланг для душа 170 см
- Держатель для ручного душа



HAND SHOWER 5F ø10 CM

48353

- 5 functions: Massage / Massage Soft / Rain / Rain Soft / Soft

DOUCLETTE À MAIN 5F DE ø 10 CM

- 5 fonctions : Massage / Massage / Doux / Pluie / Pluie Doux / Doux

РУЧНОЙ ДУШ ø 10 CM 5 РЕЖИМОВ

- 5 режимов: Массаж / Легкий массаж / Дождь / Легкий дождь / Мягкие струи

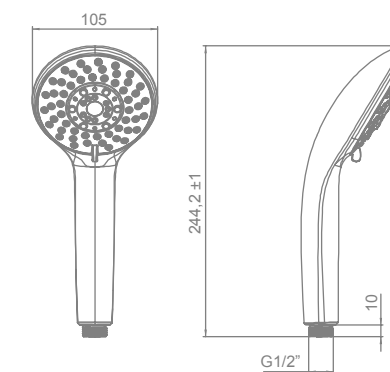
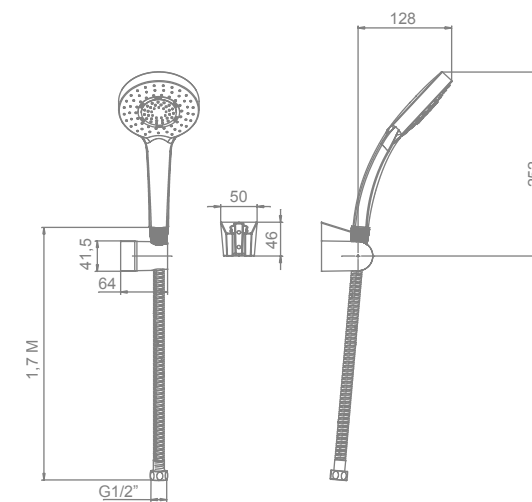
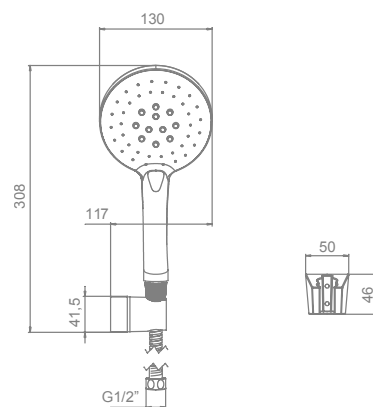
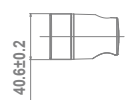
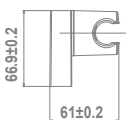
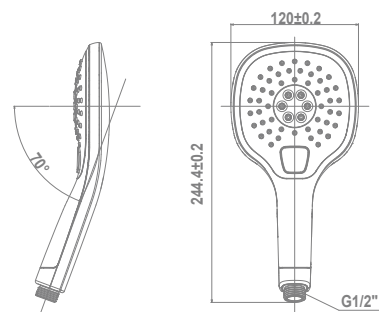

Shower Programme

Programme de douches | Режим душа

Hand showers, shower sets and kits
Douchettes à main, sets et kits de douche
Ручной душ, комплекты и наборы

Availability 2nd semester of 2022
Disponibilité 2ème semestre 2022
В наличии со 2 полугодия 2022 года



HAND SHOWER 3F SQUARE 12X12 CM 48352
- 3 functions: Massage / Rain / Soft
DOUCHETTE À MAIN 3F CARRÉE DE 12X12 CM
- 3 fonctions : Massage / Pluie / Doux
РУЧНОЙ ДУШ КВАДРАТНЫЙ 12X12 CM
- 3 режима: Массаж / Дождь / Мягкие струи

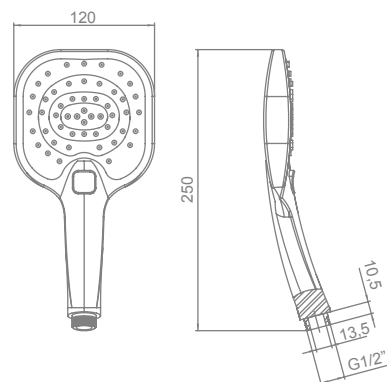

SHOWER SET 3F SQUARE BLACK 12X12 CM 4836302
3 functions: Massage / Rain / Soft
SET DE DOUCHE 3F CARRÉ NOIR 12X12 CM
3 fonctions : Massage / Pluie / Doux
КОМПЛЕКТ ДЛЯ ДУША 3 РЕЖИМА КВАДРАТНЫЙ, ЧЕРНЫЙ 12X12 CM
3 режима: Массаж / Дождь / Мягкие струи

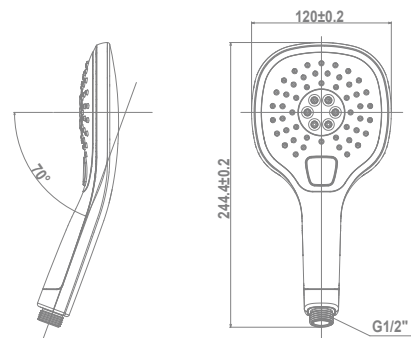

HAND SHOWER 3F ROUND Ø13 CM 48351
3 functions: Massage / Rain / Soft
DOUCHETTE À MAIN 3F RONDE DE Ø 13 CM
3 fonctions : Massage / Pluie / Doux
РУЧНОЙ ДУШ КРУГЛЫЙ Ø13 CM
3 режима: Массаж / Дождь / Мягкие струи

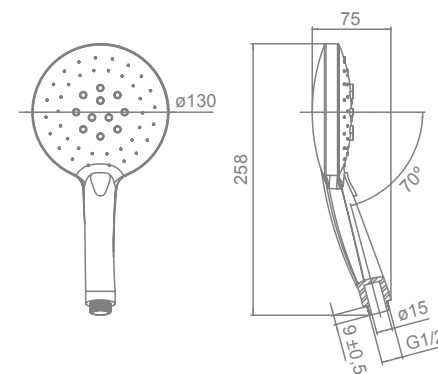

HAND SHOWER 1F Ø10 CM 48350
1 function
DOUCHETTE À MAIN 1F DE Ø 10 CM
1 fonction
РУЧНОЙ ДУШ Ø 10 CM
1 режим

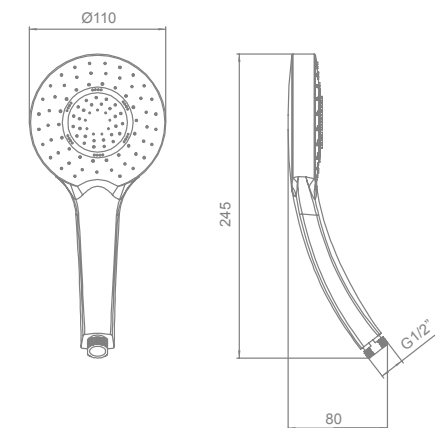

Shower Programme

Programme de douches | Режим душа

Overhead rain showers
Pommeaux de douche
Верхний душ



**SQUARE OVERHEAD
RAIN SHOWER 40X40 CM
(STAINLESS STEEL).**

39795

"Easy clean" limescale protection

**POMMEAU DE DOUCHE
CARRÉ 40X40 CM
(ACIER INOXYDABLE)**

Système anti calcaire "easy clean"

**ЛЕЙКА КВАДРАТНАЯ
40X40 CM (НЕРЖАВЕЮЩАЯ СТАЛЬ).**

Система против нароста извести "easy-clean"



**SQUARE OVERHEAD
RAIN SHOWER 30X30 CM
(STAINLESS STEEL).**

39794

"Easy clean" limescale protection

**POMMEAU DE DOUCHE
CARRÉ 30X30 CM
(ACIER INOXYDABLE)**

Système anti calcaire "easy clean"

**ЛЕЙКА КВАДРАТНАЯ
30X30 CM (НЕРЖАВЕЮЩАЯ СТАЛЬ).**

Система против нароста извести "easy-clean"



**SQUARE OVERHEAD
RAIN SHOWER 25X25 CM
(STAINLESS STEEL).**

39793

"Easy clean" limescale protection

**POMMEAU DE DOUCHE
CARRÉ 25X25 CM
(ACIER INOXYDABLE)**

Système anti calcaire "easy clean"

**ЛЕЙКА КВАДРАТНАЯ
25X25 CM (НЕРЖАВЕЮЩАЯ СТАЛЬ).**

Система против нароста извести "easy-clean"



**ROUND OVERHEAD
RAIN SHOWER Ø 40 CM
(STAINLESS STEEL).**

39792

"Easy clean" limescale protection

**POMMEAU DE DOUCHE
CIRCULAIRE Ø 40 CM
(ACIER INOXYDABLE)**

Système anti calcaire "easy clean"

**ЛЕЙКА КРУГЛАЯ Ø 40 CM
(НЕРЖАВЕЮЩАЯ СТАЛЬ)**

Система против нароста извести "easy-clean"



**ROUND OVERHEAD
RAIN SHOWER Ø 30 CM
(STAINLESS STEEL).**

39791

"Easy clean" limescale protection

**POMMEAU DE DOUCHE
CIRCULAIRE Ø 30 CM
(ACIER INOXYDABLE)**

Système anti calcaire "easy clean"

**ЛЕЙКА КРУГЛАЯ Ø 30 CM
(НЕРЖАВЕЮЩАЯ СТАЛЬ)**

Система против нароста извести "easy-clean"



**ROUND OVERHEAD
RAIN SHOWER Ø 25 CM
(STAINLESS STEEL).**

39790

"Easy clean" limescale protection

**POMMEAU DE DOUCHE
CIRCULAIRE Ø 25 CM
(ACIER INOXYDABLE)**

Système anti calcaire "easy clean"

**ЛЕЙКА КРУГЛАЯ Ø 25 CM
(НЕРЖАВЕЮЩАЯ СТАЛЬ)**

Система против нароста извести "easy-clean"

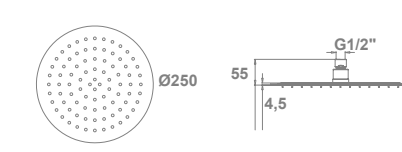
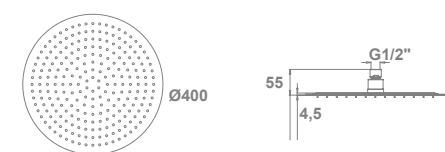
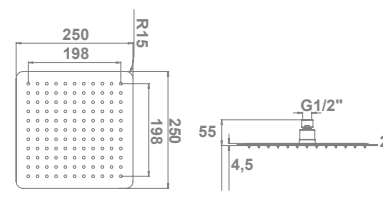
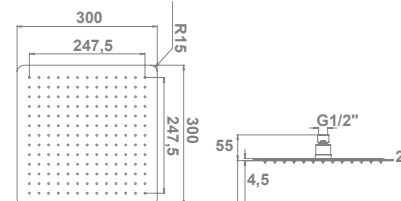
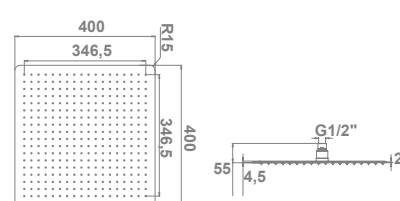

Shower Programme

Programme de douches | Режим душа

Overhead rain showers
Pommeaux de douche
Верхний душ



SQUARE OVERHEAD RAIN SHOWER 20X20 CM (ABS) 39137

"Easy clean" limescale protection

POMMEAU DE DOUCHE CARRÉ 20X20 CM (ABS)
Système anti calcaire "easy clean"

ЛЕЙКА КВАДРАТНАЯ 20X20 CM (ABS-ПЛАСТИК)

Система против нароста извести "easy clean"

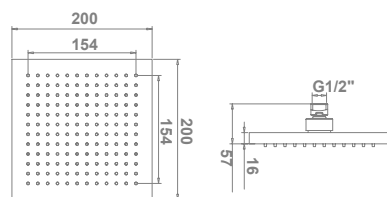

ROUND OVERHEAD RAIN SHOWER Ø 20 CM (ABS). 39136

"Easy clean" limescale protection

POMMEAU DE DOUCHE CIRCULAIRE Ø 20 CM (ABS)
Système anti calcaire "easy clean"

ЛЕЙКА КРУГЛАЯ 20X20 CM (ABS-ПЛАСТИК)

Система против нароста извести "easy clean"

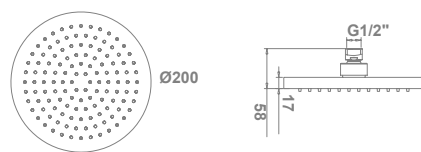

ROUND OVERHEAD RAIN SHOWER Ø 24 CM WITH WALL ARM 3979602

Black finish

POMMEAU DE DOUCHE CIRCULAIRE Ø24 CM AVEC BRAS FIXÉ AU MUR

Finition noir

ЛЕЙКА КРУГЛАЯ 24 CM 160,0 С КРОНШТЕЙНОМ К СТЕНЕ

Черная отделка

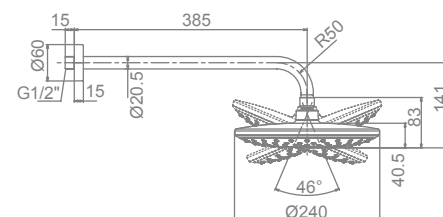

CYLINDRICAL CEILING ARM 25,5 CM FOR OVERHEAD RAIN SHOWER * 48404

BRAS CYLINDRIQUE FIXÉ AU PLAFOND DE 25,5 CM POUR POMMEAU DE DOUCHE *

ЦИЛИНДРИЧЕСКИЙ ПОТОЛОЧНЫЙ КРОНШТЕЙН 25,5 CM ДЛЯ ЛЕЙКИ *

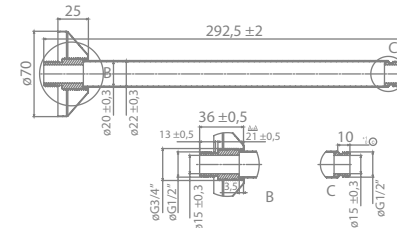

RECTANGULAR CEILING ARM 20 CM FOR OVERHEAD RAIN SHOWER * 39159

BRAS RECTANGULAIRE FIXÉ AU PLAFOND DE 20 CM POUR POMMEAU DE DOUCHE *

ПРЯМОУГОЛЬНЫЙ ПОТОЛОЧНЫЙ КРОНШТЕЙН* 20 CM ДЛЯ ЛЕЙКИ

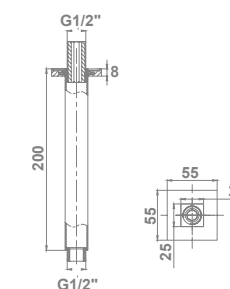

CYLINDRICAL WALL ARM 35.5 CM FOR OVERHEAD RAIN SHOWER 48403

BRAS CYLINDRIQUE FIXÉ AU MUR DE 35,5 CM POUR POMMEAU DE DOUCHE

ЦИЛИНДРИЧЕСКИЙ НАСТЕННЫЙ КРОНШТЕЙН ДЛЯ ВЕРХНЕГО ДУША 35,5 CM

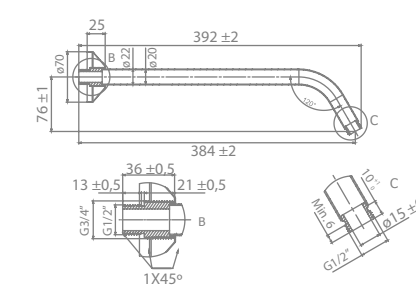

* Available while stocks last
* Disponible jusqu'à épuisement des stocks
* До окончания товара на складе

Tap fittings complements

Compléments robinetterie | Комплектующие для смесителей

Tap fittings complements

Compléments robinetterie | Комплектующие для смесителей



170 CM SATIN FLEXIBLE SHOWER HOSE 39147

FLEXIBLE DE DOUCHE SATINÉ DE 170 CM
ШЛАНГ ДЛЯ ДУША ДЛИНОЙ 170 CM ГЛЯНЦЕВЫЙ



170 CM FLEXIBLE SHOWER HOSE 39746

FLEXIBLE DE DOUCHE DE 170 CM
ШЛАНГ ДЛЯ ДУША ДЛИНОЙ 170 CM



150 CM FLEXIBLE SHOWER HOSE 39745

FLEXIBLE DE DOUCHE DE 150 CM
ШЛАНГ ДЛЯ ДУША ДЛИНОЙ 150 CM



CHROMED POP-UP WASTE FOR BASINS WITH OVERFLOW* 38901

BONDE DE VIDAGE "UP-DOWN" CHROMÉE POUR LAVABOS AVEC TROP-PLEIN *

ХРОМИРОВАННЫЙ ДОННЫЙ КЛАПАН ТИПА UP-DOWN С ПЕРЕЛИВОМ

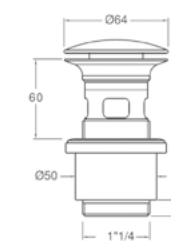

CHROMED POP-UP WASTE FOR BASINS WITHOUT OVERFLOW* 38920

BONDE DE VIDAGE "UP-DOWN" CHROMÉE POUR LAVABOS SANS TROP-PLEIN *

ХРОМИРОВАННЫЙ ДОННЫЙ КЛАПАН ТИПА UP-DOWN БЕЗ ПЕРЕЛИВА

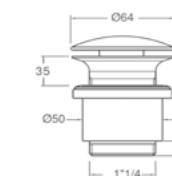

CHROME POP-UP WASTE FOR BASINS WITH OVERFLOW 48420

BONDE DE VIDAGE "UP-DOWN" CHROMÉE POUR LAVABOS AVEC TROP-PLEIN

ХРОМИРОВАННЫЙ ДОННЫЙ КЛАПАН ТИПА UP-DOWN ДЛЯ РАКОВИН С ПЕРЕЛИВОМ

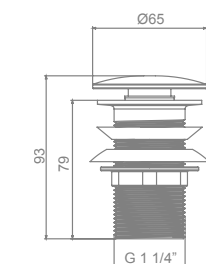

* Available while stocks last
* Disponible jusqu'à épuisement des stocks
* До окончания товара на складе

Tap fittings complements

Compléments robinetterie | Комплектующие для смесителей



BLACK UP-DOWN WASTE FOR BASINS WITH OVERFLOW 4842102

BONDE DE VIDAGE "UP-DOWN" NOIRE POUR LAVABOS AVEC TROP-PLEIN

ЧЕРНЫЙ КЛАПАН СЛИВА UP-DOWN ДЛЯ РАКОВИН С ПЕРЕЛИВОМ

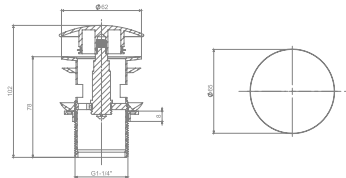

WATER INLET WITH HAND SHOWER HOLDER 39200

PRISE D'EAU AVEC SUPPORT DOUCHETTE À MAIN

ПОДКЛЮЧЕНИЕ ВОДЫ С ДЕРЖАТЕЛЕМ ДЛЯ РУЧНОГО ДУША

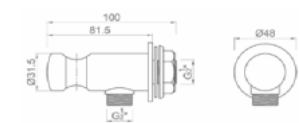

POP-UP WASTE WITH ROD FOR BASINS WITH OVERFLOW* 39202

BONDE DE VIDAGE AUTOMATIQUE ET TIGE POUR LAVABOS AVEC TROP-PLEIN*

КЛАПАН АВТОМАТИЧЕСКОГО СЛИВА И СТЕРЖЕНЬ ДЛЯ РАКОВИН С ПЕРЕЛИВОМ*

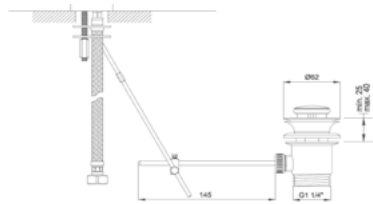

RECTANGULAR WATER INLET WITH HAND SHOWER HOLDER 48402

PRISE D'EAU RECTANGULAIRE AVEC SUPPORT

ПРЯМОУГОЛЬНОЕ ШЛАНГОВОЕ ПОДКЛЮЧЕНИЕ С ДЕРЖАТЕЛЕМ

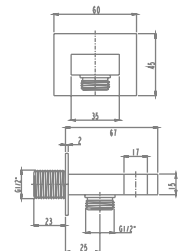

COMPENSATING RING 2.5 CM TO COVER THE OVERFLOW*** 39490

BAGUE DE COMPENSATION DE 2,5 CM QUI COUVRE LE TROP-PLEIN***

КОМПЕНСАЦИОННОЕ КОЛЬЦО 2,5 CM ДЛЯ ПЕРЕЛИВНОГО ОТВЕРСТИЯ РАКОВИН***

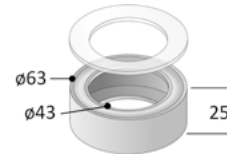

SQUARE WATER INLET 48401

PRISE D'EAU CARRÉE КВАДРАТНОЕ ШЛАНГОВОЕ ПОДКЛЮЧЕНИЕ

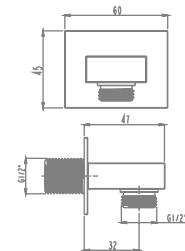

ROUND WATER INLET 48430

PRISE D'EAU RONDE*

КРУГЛОЕ 22,7 ШЛАНГОВОЕ ПОДКЛЮЧЕНИЕ

○ 00 Chromed | Chromé | Хромированный
● 02 Black | Noir | Черный

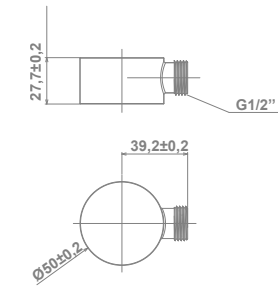

SLIM WALL SPOUT 21 CM 48418

BEC FIN FIXÉ AU MUR DE 21 CM НАСТЕННЫЙ ИЗЛИВ SLIM 21 CM

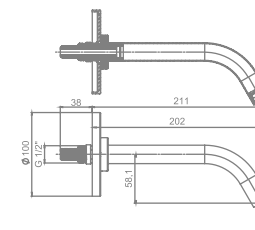

CYLINDRICAL WALL SPOUT 16 CM 48416

BEC CYLINDRIQUE FIXÉ AU MUR DE 16 CM

ЦИЛИНДРИЧЕСКИЙ НАСТЕННЫЙ ИЗЛИВ 16 CM

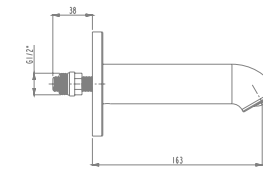

RECTANGULAR WALL SPOUT 12 CM 48417

BEC RECTANGULAIRE FIXÉ AU MUR DE 12 CM

ПРЯМОУГОЛЬНЫЙ НАСТЕННЫЙ ИЗЛИВ 12 CM

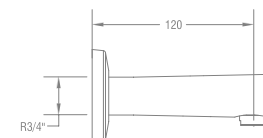

PRISMATIC WALL SPOUT 14 CM 48419

BEC PRISMATIQUE FIXÉ AU MUR DE 14 CM

ЦИЛИНДРИЧЕСКИЙ НАСТЕННЫЙ ИЗЛИВ 14 CM

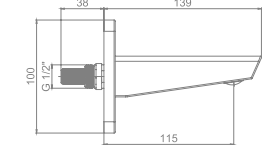

CHROMED BIDET SHOWER (BRASS) 48415

DOUCHE-BIDET CHROMÉ (LAITON) ХРОМИРОВАННЫЙ ДУШ ДЛЯ БИДЕ (ЛАТУНЬ)

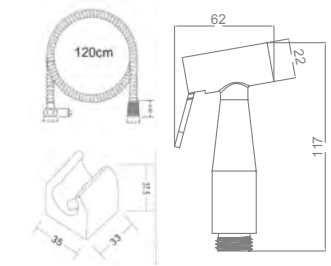

Available while stocks last | Disponible jusqu'à épuisement des stocks | До окончания товара на складе
Allows the use of the reference 39202 in basins with no overflow | Permet l'utilisation de la référence 39202 dans les lavabos sans trop-plein | Позволяет использовать артикул 39202 в раковинах без перелива

Tap fittings complements

Compléments robinetterie | Комплектующие для смесителей



CHROMED BIDET SHOWER (ABS) 48414
DOUCHE-BIDET CHROMÉ (ABS)
ХРОМИРОВАННЫЙ ДУШ ДЛЯ БИДЕ (АБС-ПЛАСТИК)

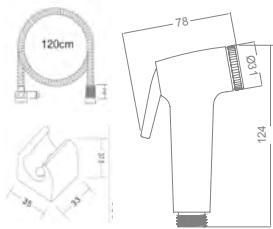

1/2" - 3/4" WASHING MACHINE TAP 48407
ROBINET LAVE-LINGE 1/2" - 3/4"
КРАН ДЛЯ ПОДКЛЮЧЕНИЯ СТИРАЛЬНОЙ МАШИНЫ 1/2" - 3/4"

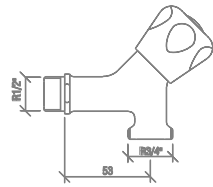

KITCHEN TAP LONG 48406
ROBINET ÉVIER LONG
ДЛИННЫЙ КРАН ДЛЯ МОЙКИ

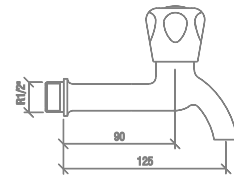

1/2" - 3/4" REGULATING VALVE 48410
ROBINET DE RÉGLAGE 1/2" - 3/4"
КРАН С РЕГУЛЯТОРОМ 1/2" - 3/4"

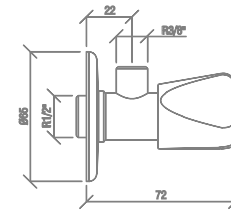

1/2" - 3/4" REGULATING VALVE 48409
ROBINET DE RÉGLAGE 1/2" - 3/4"
КРАН С РЕГУЛЯТОРОМ 1/2" - 3/4"

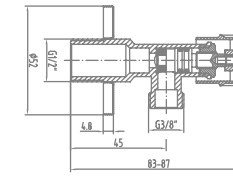

1/2" - 3/4" REGULATING VALVE 48413
ROBINET DE RÉGLAGE 1/2" - 3/4"
КРАН С РЕГУЛЯТОРОМ 1/2" - 3/4"

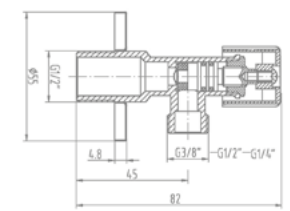

KITCHEN TAP SHORT 48405
ROBINET ÉVIER COURT
КОРОТКИЙ КРАН ДЛЯ МОЙКИ

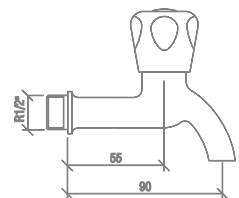

1/2" - 3/4" MULTI REGULATING VALVE CHROME 48412
MULTI-ROBINET DE RÉGLAGE 1/2" - 3/4" CHROMÉ
ХРОМИРОВАННЫЙ МУЛЬТИКРАН С РЕГУЛЯТОРОМ 1/2" - 3/4"

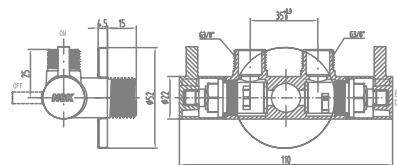

1/2" - 3/4" REGULATING VALVE WITH FILTER 48411
ROBINET DE RÉGLAGE AVEC FILTRE 1/2" - 3/4"
КРАН С РЕГУЛЯТОРОМ И ФИЛЬТРОМ 1/2" - 3/4"

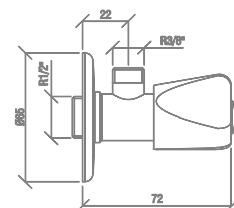

1/2" - 3/4" WASHING MACHING REGULATING VALVE 48408
ROBINET DE RÉGLAGE LAVE-LINGE 1/2" - 3/4"
КРАН С РЕГУЛЯТОРОМ ДЛЯ СТИРАЛЬНОЙ МАШИНЫ 1/2" - 3/4"

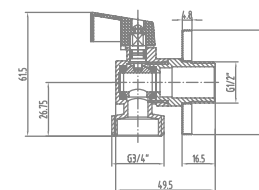

BASIN TRAP 305/120 CM 48424
SIPHON LAVABO 305/120 CM
СИФОН ДЛЯ РАКОВИНЫ 305/120 CM

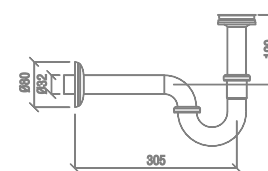

BASIN TRAP 260/120 CM 48425
SIPHON LAVABO 260/120 CM
СИФОН ДЛЯ РАКОВИНЫ 260/120 CM

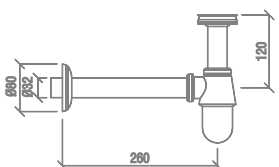

Tap fittings complements

Compléments robinetterie | Комплектующие для смесителей



BASIN TRAP 48422
305/100 CM
 SIPHON LAVABO
 305/100 CM
 СИФОН ДЛЯ РАКОВИНЫ
 305/100 CM

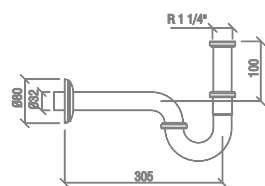

BASIN TRAP 48423
260/100 CM
 SIPHON LAVABO
 260/100 CM
 СИФОН ДЛЯ РАКОВИНЫ
 260/100 CM

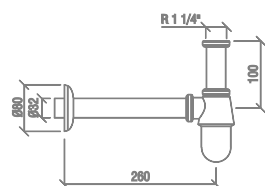

KITCHEN TRAP 48426
305/120 CM
 SIPHON CUISINE
 305/120 CM
 СИФОН ДЛЯ КУХНИ
 305/120 CM

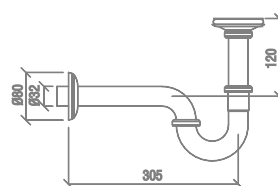

KITCHEN TRAP 48427
260/120 CM
 SIPHON CUISINE
 260/120 CM
 СИФОН ДЛЯ КУХНИ
 260/120 CM

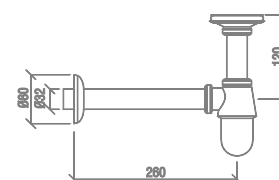

FLEXIBLE BASIN TRAP 48428
SIPHON LAVABO FLEXIBLE
 ГИБКИЙ СИФОН ДЛЯ
 РАКОВИНЫ

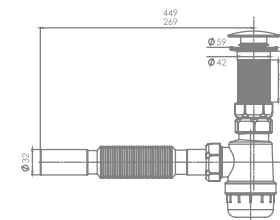

Kitchen taps

Robinetterie pour cuisine | Смесители для кухни



Kitchen taps

Robinetterie pour cuisine | Смесители для кухни

PROFESIONAL G-09



SINGLE LEVER KITCHEN MIXER WITH VERTICAL REMOVABLE SPOUT (PULL-DOWN)

39477
Features 2-function retractable spout with inverter. Rotating spout 3/8" flexible connection hose

MITIGEUR DE CUISINE AVEC BEC EXTRACTIBLE VERTICAL (PULL-DOWN)

Muni d'un pommeau extractible à deux fonctions avec inverseur. Bec giratoire. Raccords d'alimentation flexible de 3/8"

ОДНОРЫЧАЖНЫЙ СМЕСИТЕЛЬ ДЛЯ КУХНИ С ВЫДВИЖНЫМ ВЕРТИКАЛЬНЫМ ИЗЛИВОМ (PULL-DOWN)

Дополнен выдвижной и убирающейся лейкой с 2-мя режимами Вращающийся излив. Подключение через гибкую подводку 3/8"

G-LAST TECHNOLOGY

Technologie G-Last | Технология G-Last

EUROPEAN POSITIVE LIST

ECO-G

ROTATING SPOUT

Bec giratoire | Вращающийся излив

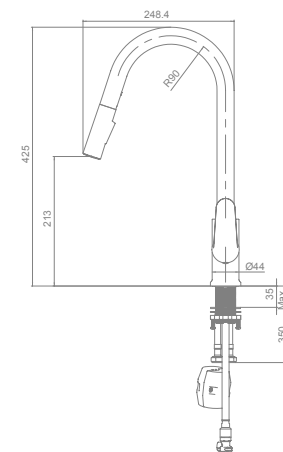

PROFESIONAL G-09

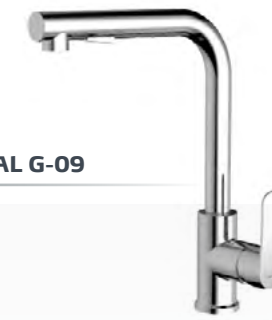

SINGLE LEVER KITCHEN MIXER WITH HORIZONTAL REMOVABLE SPOUT (PULL-OUT)

39476
Features 2-function retractable spout with inverter. Rotating spout 3/8" flexible connection hose

MITIGEUR DE CUISINE AVEC BEC EXTRACTIBLE HORIZONTAL (PULL-OUT)

Muni d'un pommeau extractible à deux fonctions avec inverseur. Bec giratoire. Raccords d'alimentation flexible de 3/8"

ОДНОРЫЧАЖНЫЙ СМЕСИТЕЛЬ ДЛЯ КУХНИ С ВЫДВИЖНЫМ ГОРИЗОНТАЛЬНЫМ ИЗЛИВОМ (PULL-OUT)

Дополнен выдвижной и убирающейся лейкой с 2-мя режимами Вращающийся излив. Подключение через гибкую подводку 3/8"

G-LAST TECHNOLOGY

Technologie G-Last | Технология G-Last

EUROPEAN POSITIVE LIST

ECO-G

ROTATING SPOUT

Bec giratoire | Вращающийся излив

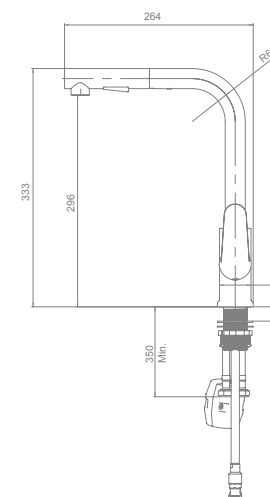

PROFESIONAL G-09



SINGLE LEVER KITCHEN MIXER WITH HORIZONTAL REMOVABLE SPOUT (PULL-OUT)

39475
Features 2-function retractable spout with inverter. Rotating spout 3/8" flexible connection hose

MITIGEUR DE CUISINE AVEC BEC EXTRACTIBLE HORIZONTAL (PULL-OUT)

Muni d'un pommeau extractible à deux fonctions avec inverseur. Bec giratoire. Raccords d'alimentation flexible de 3/8"

ОДНОРЫЧАЖНЫЙ СМЕСИТЕЛЬ ДЛЯ КУХНИ С ВЫДВИЖНЫМ ГОРИЗОНТАЛЬНЫМ ИЗЛИВОМ (PULL-OUT)

Дополнен выдвижной и убирающейся лейкой с 2-мя режимами Вращающийся излив. Подключение через гибкую подводку 3/8"

G-LAST TECHNOLOGY

Technologie G-Last | Технология G-Last

EUROPEAN POSITIVE LIST

ECO-G

ROTATING SPOUT

Bec giratoire | Вращающийся излив

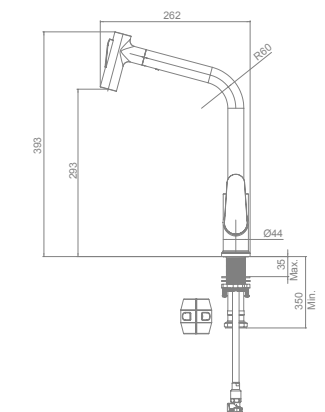

Kitchen taps

Robinetterie de cuisine | Смесители для кухни



NEILA



SINGLE LEVER KITCHEN MIXER

39959

Flow limiter to 5 l/min included
Rotating spout
3/8" flexible connection hose

MITIGEUR DE CUISINE

Avec limiteur de débit 5 l/min
Bec giratoire
Raccords d'alimentation flexible de 3/8"

ОДНОРЫЧАЖНЫЙ СМЕСИТЕЛЬ ДЛЯ КУХНИ

Дополнен контролем напора воды на уровне 5 л/мин.
Вращающийся излив
Подключение через гибкую подводку 3/8"

LIMITER

Limiteur | Ограничитель - 5l / min

G-LAST TECHNOLOGY

Technologie G-Last | Технология G-Last

EUROPEAN POSITIVE LIST

ECO-G

ROTATING SPOUT

Bec giratoire | Вращающийся излив

SUSTAINABLE BUILDING

Construction durable | Устойчивое строительство

WATER LABEL

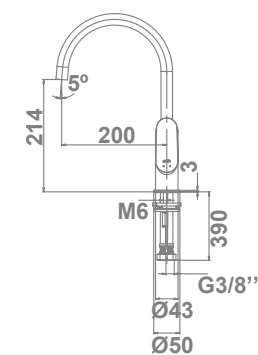

HAZA



SINGLE LEVER KITCHEN MIXER

39989

Flow limiter to 5 l/min included
Rotating spout
3/8" flexible connection hose

MITIGEUR DE CUISINE

Avec limiteur de débit 5 l/min
Bec giratoire
Raccords d'alimentation flexible de 3/8"

ОДНОРЫЧАЖНЫЙ СМЕСИТЕЛЬ ДЛЯ КУХНИ

Дополнен контролем напора воды на уровне 5 л/мин.
Вращающийся излив
Подключение через гибкую подводку 3/8"

○ 00 Chromed | Chromé | Хромированный

● 02 Black | Noir | Черный

G-LAST TECHNOLOGY

Technologie G-Last | Технология G-Last

EUROPEAN POSITIVE LIST

ECO-G

ROTATING SPOUT

Bec giratoire | Вращающийся излив

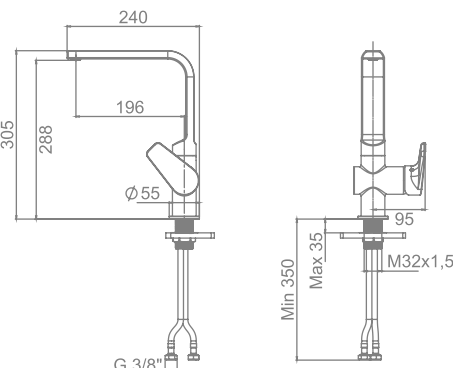

LORA



SINGLE LEVER KITCHEN MIXER

39979

Rotating spout. 3/8" flexible connection hose

MITIGEUR DE CUISINE

Bec giratoire. Raccords d'alimentation flexible de 3/8"

ОДНОРЫЧАЖНЫЙ СМЕСИТЕЛЬ ДЛЯ КУХНИ

Вращающийся излив
Подключение через гибкую подводку 3/8"

LIMITER

Limiteur | Ограничитель - 5l / min

G-LAST TECHNOLOGY

Technologie G-Last | Технология G-Last

EUROPEAN POSITIVE LIST

ECO-G

LOW NOISE

Faible niveau sonore | Низкий уровень шума

ROTATING SPOUT

Bec giratoire | Вращающийся излив

SUSTAINABLE BUILDING

Construction durable | Устойчивое строительство

WATER LABEL

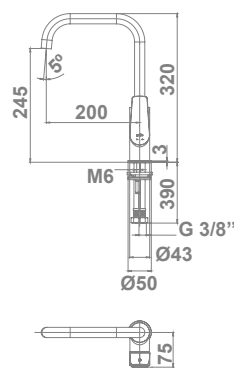

MENA PLUS



SINGLE LEVER KITCHEN MIXER

39932

Rotating spout
Flexible 3/8" connection hose

MITIGEUR POUR CUISINE

Bec giratoire
Raccords d'alimentation flexible de 3/8"

ОДНОРЫЧАЖНЫЙ СМЕСИТЕЛЬ ДЛЯ КУХНИ

Вращающийся излив
Подключение через гибкую подводку 3/8"

○ 00 Chromed | Chromé | Хромированный

○ 21 White matt | Blanc mat | Белый матовый

● 97 Granite matt | Granit mat | Гранит матовый

● 52 Gold | Or | Золотой

● 96 Granite | Granit | Гранит

COLD OPENING | Ouverture à froid | Холодный старт

G-LAST TECHNOLOGY | Technologie G-Last | Технология G-Last

EUROPEAN POSITIVE LIST

ECO-G

ROTATING SPOUT | Bec giratoire | Вращающийся излив

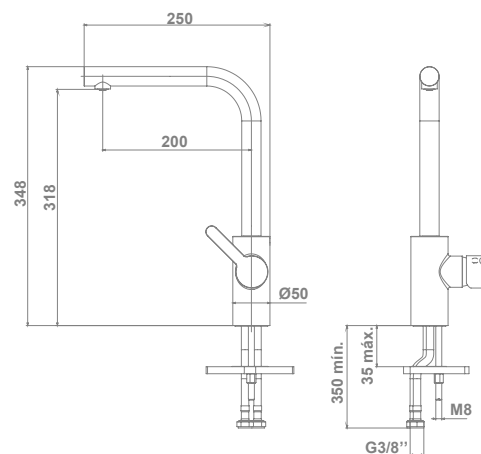

Kitchen taps

Robinetterie de cuisine | Смесители для кухни



GADEA



SINGLE LEVER KITCHEN MIXER

39890

Rotating spout
3/8" flexible connection hose

MITIGEUR POUR CUISINE

Bec giratoire
Raccords d'alimentation flexible de 3/8"

ОДНОРЫЧАЖНЫЙ СМЕСИТЕЛЬ ДЛЯ КУХНИ

Вращающийся излив
Подключение через гибкую подводку 3/8"

G-LAST TECHNOLOGY | Technologie G-Last | Технология G-Last

EUROPEAN POSITIVE LIST

ECO-G

ROTATING SPOUT | Bec giratoire | Вращающийся излив

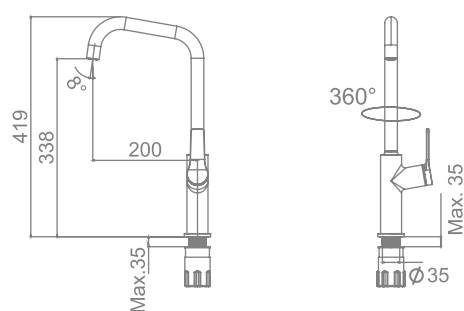

ODRA



SINGLE LEVER KITCHEN MIXER

39951

Rotating spout
3/8" flexible connection hose

MITIGEUR POUR CUISINE

Bec giratoire
Raccords d'alimentation flexible de 3/8"

ОДНОРЫЧАЖНЫЙ СМЕСИТЕЛЬ ДЛЯ КУХНИ

Вращающийся излив
Подключение через гибкую подводку 3/8"

○ 00 Chromed | Chromé | Хромированный

● 02 Black | Noir | Черный

COLD OPENING | Ouverture à froid | Холодный старт

G-LAST TECHNOLOGY | Technologie G-Last | Технология G-Last

EUROPEAN POSITIVE LIST

ECO-G

LOW NOISE | Faible niveau sonore | Низкий уровень шума

ROTATING SPOUT | Bec giratoire | Вращающийся излив

SUSTAINABLE BUILDING | Construction durable | Устойчивое строительство

WATER LABEL

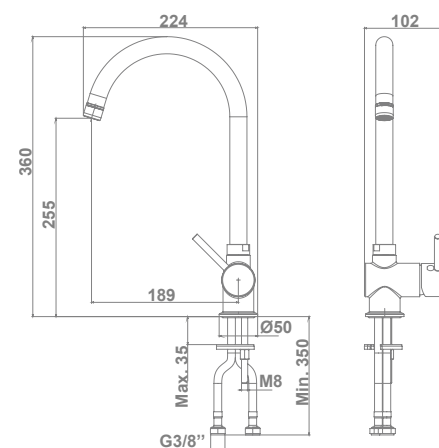

ODRA



SINGLE LEVER KITCHEN MIXER

39952

Lower rotating spout
3/8" flexible connection hose

MITIGEUR POUR CUISINE

Bec giratoire inférieur
Raccords d'alimentation flexible de 3/8"

ОДНОРЫЧАЖНЫЙ СМЕСИТЕЛЬ ДЛЯ КУХНИ

Вращающийся излив
Подключение через гибкую подводку 3/8"

G-LAST TECHNOLOGY | Technologie G-Last | Технология G-Last

EUROPEAN POSITIVE LIST

ECO-G

LOW NOISE | Faible niveau sonore | Низкий уровень шума

ROTATING SPOUT | Bec giratoire | Вращающийся излив

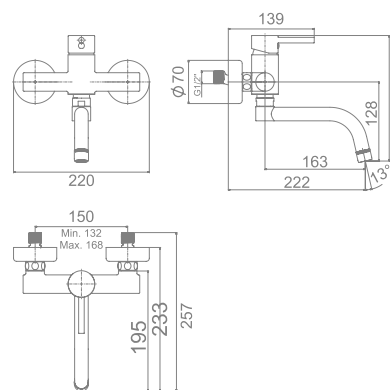

MENA



SINGLE LEVER KITCHEN MIXER

39931

Rotating spout
3/8" flexible connection hose

MITIGEUR POUR CUISINE

Bec giratoire
Raccords d'alimentation flexible de 3/8"

ОДНОРЫЧАЖНЫЙ СМЕСИТЕЛЬ ДЛЯ КУХНИ

Вращающийся излив
Подключение через гибкую подводку 3/8"

COLD OPENING | Ouverture à froid | Холодный старт

G-LAST TECHNOLOGY | Technologie G-Last | Технология G-Last

EUROPEAN POSITIVE LIST

ECO-G

LOW NOISE | Faible niveau sonore | Низкий уровень шума

ROTATING SPOUT | Bec giratoire | Вращающийся излив

SUSTAINABLE BUILDING | Construction durable | Устойчивое строительство

WATER LABEL

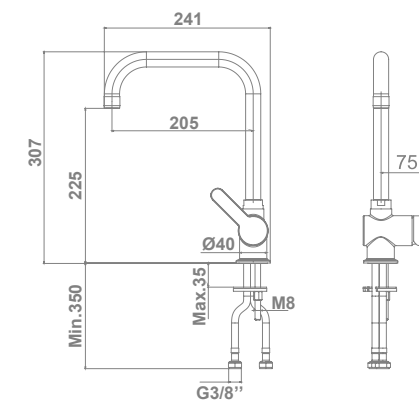

* References with black finish are undergoing the certification process
* Références avec finition noire en cours d'obtention de la certification.
* Артикулы с черной отделкой - на стадии сертификации.

Kitchen taps

Robinetterie de cuisine | Смесители для кухни



CLUNIA



SINGLE LEVER KITCHEN MIXER

39912

Rotating spout
3/8" flexible connection hose

MITIGEUR POUR CUISINE

Bec giratoire
Raccords d'alimentation flexible de 3/8"

ОДНОРЫЧАЖНЫЙ СМЕСИТЕЛЬ ДЛЯ КУХНИ

Вращающийся излив
Подключение через гибкую подводку 3/8"



TEZA



N

SINGLE LEVER KITCHEN MIXER

38530

Rotating spout
3/8" flexible connection hose

MITIGEUR POUR CUISINE

Bec giratoire
Raccords d'alimentation flexible de 3/8"

ОДНОРЫЧАЖНЫЙ СМЕСИТЕЛЬ ДЛЯ КУХНИ

Вращающийся излив
Подключение через гибкую подводку 3/8"



ARLAN



SINGLE LEVER KITCHEN MIXER

39997

Rotating spout
3/8" flexible connection hose

MITIGEUR POUR CUISINE

Bec giratoire
Raccords d'alimentation flexible de 3/8"

ОДНОРЫЧАЖНЫЙ СМЕСИТЕЛЬ ДЛЯ КУХНИ

Вращающийся излив
Подключение через гибкую подводку 3/8"

COLD OPENING | Ouverture à froid | Холодный старт

G-LAST TECHNOLOGY | Technologie G-Last | Технология G-Last

EUROPEAN POSITIVE LIST

ECO-G

LOW NOISE | Faible niveau sonore | Низкий уровень шума

ROTATING SPOUT | Bec giratoire | Вращающийся излив

SUSTAINABLE BUILDING

Construction durable | Устойчивое строительство

WATER LABEL

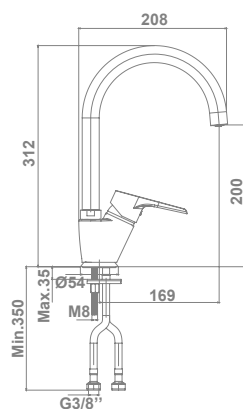

G-LAST TECHNOLOGY

Technologie G-Last | Технология G-Last

EUROPEAN POSITIVE LIST

ECO-G

ROTATING SPOUT

Bec giratoire | Вращающийся излив

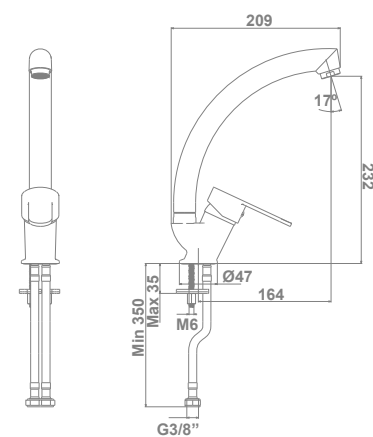

G-LAST TECHNOLOGY | Technologie G-Last | Технология G-Last

EUROPEAN POSITIVE LIST

ECO-G

ROTATING SPOUT | Bec giratoire | Вращающийся излив

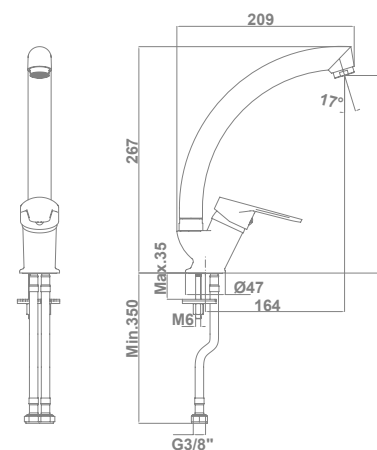

Kitchen taps

Robinetterie de cuisine | Смесители для кухни



Tap fittings

Sales Conditions 2022

Conditions de ventes Robinetterie 2022. Tarif 78 | Условия продажи смесителей. 2022 г. Каталог цен 78

All commercial relationships between Cerámicas Gala, S.A. and its customers are governed by the following general sales conditions, which are understood to be accepted by the buyer through the act of placing an order.

Measurements and colours are for informational purposes only. Cerámicas Gala, S.A. reserves the right to make adjustments in prices, materials and specifications of models by giving a prior notice.

Toutes les relations commerciales entre Cerámicas Gala, S.A. et ses clients seront régies par les conditions générales de vente suivantes, qui sont considérées acceptées par l'acheteur par le seul fait de passer une commande.

Toutes les mesures et couleurs qui figurent sont orientatives. Pour des raisons techniques ou commerciales, Cerámicas Gala, S.A. se réserve le droit de réaliser à tout moment des changements en ce qui concerne les prix, les matériaux et les spécifications des modèles décrits par notification préalable.

All commercial relationships between Cerámicas Gala, S.A. and its customers are governed by the following general sales conditions, which are understood to be accepted by the buyer through the act of placing an order.

Measurements and colours are for informational purposes only. Cerámicas Gala, S.A. reserves the right to make adjustments in prices, materials and specifications of models by giving a prior notice.

CATALOGUES, OFFERS AND ORDERS

All models shown in this catalogue are merely indicative of our product range.

Offers are always subject to our written acceptance of the corresponding order.

Any condition put forward by the buyer in his/her order which is not within the general sales conditions or special conditions of each

product of the buyer will be considered null and void, except if expressly accepted in writing by Gala in the order acceptance.

CATALOGUES, OFFRES ET COMMANDES

Les indications de nos catalogues sont seulement données à titre orientatif.

Les offres sont toujours, et à tous les effets, conditionnées par notre approbation postérieure, par écrit, de la commande correspondante

Quelconque condition consignée par l'acheteur dans la commande qui ne s'ajuste pas aux conditions générales de vente ou – dans son cas – aux conditions spéciales de chaque produit, sera considérée nulle, sauf conformité de notre part, qui devra être stipulée expressément dans l'acceptation écrite de la commande.

КАТАЛОГИ, ПРЕДЛОЖЕНИЯ И ЗАКАЗЫ

Все модели, представленные в этом каталоге, носят исключительно ориентировочный характер.

Изначально, все предложения подлежат нашему рассмотрению и письменному соглашению о принятии соответствующего заказа.

Любое условие, выдвинутое покупателем в заказе и несоответствующее общим условиям продажи или, в отдельных случаях, особым характеристикам каждого изделия, считается недействительным и вступает в силу только в случае нашего согласия, которое должно быть ясно указано в письменном соглашении о принятии заказа.

ORDER CANCELLATION

Accepted orders cannot be cancelled in the following cases:

- When the order has already been dispatched.
- In the case of specially manufactured products, when the production process has already started.

We reserve the right to cancel any order pending delivery when the buyer has failed to partially or totally fulfil previous contracts.

ANNULATION DE COMMANDES

Les commandes acceptées ne pourront pas être annulées dans les cas suivants :

- Quand l'expédition du produit a déjà été effectuée.
- Quand, s'agissant de matériaux de fabrication spéciale, celle-ci ait déjà commencée.

Nous nous réservons le droit d'annuler les commandes en cours de livraison quand l'acheteur ne respecterait pas totalement ou que partiellement, les contrats antérieurs.

ОТМЕНА ЗАКАЗА

Принятые заказы не могут быть отменены в следующих случаях:

- Если доставка продукции уже осуществлена.
- Если изготовление продукции с применением специальных материалов уже начато.

Мы оставляем за собой право аннулировать заказы ожидающие доставки в случае частичного или полного неисполнения покупателем ранее заключенных контрактов.

PRICES

Prices listed in this catalogue are Ex-works (Incoterms).

We may adjust prices by means of a simple notification to the buyer. The new prices shall be applied to orders pending delivery at the time of adjustment. Should the buyer not agree to the new price, the order can be cancelled in writing within eight days of the notification of the price adjustment. After this period, it shall be understood that the buyer fully accepts these new conditions.

The current VAT in force and any other taxes required by law will be applied in the invoice on the resulting net prices.

PRIX

Les prix qui figurent sur cette Liste sont en euros et Ex Works (Départ Usine). Nos prix de vente pourront varier en informant simplement l'acheteur. Les nouveaux prix seront appliqués à toutes les commandes en attente de livraison à la date de la modification. Si toutefois l'acheteur n'acceptait pas le nouveau prix la commande pourra être annulée, en le notifiant, par écrit, dans les huit jours suivant la date d'avis. Passé ce délai, les nouvelles conditions seront considérées acceptées. Dans la facture se verront appliqués l'impôt actuellement en vigueur T.V.A. et toute autre charge que dicte la loi, sur les prix nets résultants.

ЦЕНЫ

Цены, приведенные в этом каталоге, указаны в евро за грузотранспорт до склада заказчика.

Наши цены могут регулироваться путем простого уведомления покупателя. Новые цены распространяются на все невыполненные на дату модификации стоимости заказы. Если покупатель не согласен с новой ценой, то заказ можно отменить в письменной форме в течение восьми дней с момента уведомления о корректировке цен, в противном случае новые условия считаются полностью принятыми.

Действующий в настоящее время НДС и другие налоги, указанные законом, будут добавлены к нетто стоимости продукции.

DELIVERY PERIODS

The delivery periods included in our order acceptance are merely indicative. Any delay in deliveries due to force majeure or not directly attributed to Cerámicas Gala, S.A. shall not constitute a right for the buyer to cancel the order nor claim compensation for any damages.

СРОКИ ДОСТАВКИ

Сроки доставки, указанные в нашем уведомлении о принятии заказа, носят исключительно ориентировочный характер. Задержки с доставкой, вызванные форс-мажорными обстоятельствами или другими причинами, к которым мы не имеем непосредственного отношения, не являются обоснованными причинами отмены покупателем заказа или требования компенсации ущерба и убытков.

DELIVERY PERIODS

The delivery periods included in our order acceptance are merely indicative. Any delay in deliveries due to force majeure or not directly attributed to Cerámicas Gala, S.A. shall not constitute a right for the buyer to cancel the order nor claim compensation for any damages.

DELIVERY METHOD

Delivery terms are Ex Works. Goods are dispatched at the buyer's own risk and expense, even if the delivery terms are freight prepaid. Once received at the destination, shipments should be checked and inspected for damages. Any claim should be made to the carrier before signing the delivery note. Should the nature of the product allow it, any order received can be dispatched in partial deliveries by previously informing the buyer. Except as otherwise specified by the buyer, deliveries will be made in accordance with the scheduled truck service of the factory. If the buyer cannot wait for this scheduled service, the goods will be sent freight collect unless otherwise stated in the sales agreement between Cerámicas Gala S.A. and the buyer.

FORME DE LIVRAISON

Les marchandises sont considérées livrées sur camion du client distributeur. Nos produits voyagent au compte et au risque de l'acheteur, même quand la livraison se fait à ports payés. À la réception de la marchandise, le destinataire doit la vérifier et faire les réclamations opportunes au transporteur

avant de signer le bulletin de livraison. Les commandes qui ne suivent pas leur cours, sauf dans le cas où la nature du produit l'empêcherait, pourront être exécutées en livraisons partielles, en informant préalablement le client. Sauf instructions concrètes de l'acheteur, les envois de marchandises s'effectueront par camion programmé par l'usine. Si le client ne peut pas attendre l'envoi du camion programmé par l'usine, le matériel qui nous serait demandé s'enverra à ports d'us, excepté s'il est indiqué le contraire dans les conditions de vente pactées avec Cerámicas Gala S.A.

УСЛОВИЯ ПОСТАВКИ

Товар будет доставлен грузовым транспортом на склад клиента. Отгрузка товаров производится за счет и на риск покупателя, в том числе в случае оплаченной перевозки. По прибытии товара в пункт назначения принимающий должен проверить продукцию и убедиться в отсутствии повреждений. Любые претензии должны быть сделаны перевозчику до подписания накладной.

Поставка заказа может осуществляться по частям, если технические характеристики товара позволяют это и при условии предварительного уведомления покупателя.

В случае отсутствия конкретных указаний со стороны покупателя, доставка осуществляется предоставленным фабрикой транспортом. Если клиент не может ожидать доставки транспортом фабрики, заказанная продукция будет отправлена за счет покупателя, за исключением тех случаев, когда в договоре купли-продажи между Cerámicas Gala, S.A. и покупателем не указано иное.

DISCOUNTS

Any discount, sales discount, bonus or reduction applied on catalogue prices is granted on the condition of the positive end result of the transaction such benefits have been the result of or would have been attained

Tap fittings Sales Conditions 2022

during the corresponding period. Therefore, the buyer loses this right should non-payment or late payment occur in the transaction or during the computer period.

BONIFICATIONS

Quelconque réduction, rappel, bonification ou paiement qui serait concédé sur les prix de la liste sera conditionné par la bonne marche des opérations dont les bénéfices pourraient dérivés ou qui auraient été réalisés pendant la période qui, dans son cas, correspondrait. Par conséquent, il se verra perdre le droit à sa perception en cas de non-paiement ou de retard dans l'opération ou pendant la période prise en compte.

СКИДКИ

Любые скидки, бонусы, уступки в цене или снижение цен, указанных в каталоге, будут предоставлены при условии достижения успешного результата операции, на которую были выделены данные льготы, а также реализованных в течении соответствующего каждому покупателю периода времени. В случае невыплаты или несвоевременной оплаты в течении осуществления сделки или указанного периода, покупатель теряет право на получение вышеупомянутых скидок.

PACKAGING

Goods will be packed adequately for shipment by means of carton boxes, pallets, etc. paying reasonable attention to the buyer's instructions of other alternative types and methods of packing, the cost of which shall be borne by the buyer. The packaging cost is included in the selling price of each product unless otherwise stated or indicated. Return of packaging material is not accepted as it is non-reusable.

УПАКОВКА

Наши товары будут упакованы наиболее адекватным для их транспортировки способом: картонная коробка, паллет и т.д. В случае оплаты транспорта покупателем будет уделено соответствующее внимание инструкциям клиента относительно других альтернативных видов и методов упаковки. В случае отсутствия предварительного уведомления или указаний в цене продажи каждого продукта, стоимость упаковки включена в стоимость товара. Возврат упаковочного материала не допускается, поскольку он не является многоразовым.

PACKAGING

Goods will be packed adequately for shipment by means of carton boxes, pallets, etc. paying reasonable attention to the buyer's instructions of other alternative types and methods of

packing, the cost of which shall be borne by the buyer. The packaging cost is included in the selling price of each product unless otherwise stated or indicated. Return of packaging material is not accepted as it is non-reusable.

PAYMENT CONDITIONS

Payment should be made directly to the Administration Department in Burgos, unless credit has been granted to the buyer, in which case payment has to be made in the expressly stipulated time period or installments. Bills of exchange drawn at the expense of the buyer can be used to facilitate payment. This, however, does not imply any modification to the date or place of payment which have been determined. If prior to the completion of all or part of an order, facts or circumstances occur or become known which give rise to a well-founded fear that the buyer will default on his obligation to pay the price, delivery of the goods may be suspended if the buyer does not advance payment or deposit within the agreed period.

CONDITIONS DE PAIEMENT

Le paiement du prix de nos marchandises s'effectuera directement à notre Département Administratif de Burgos, sauf s'il est concédé un crédit à l'acheteur, dans ce cas-là, il sera effectif dans le délai ou les délais stipulés expressément. Pour faciliter l'effectivité du paiement il sera possible de payer par mandat bancaire à la charge de l'acheteur sans que cela signifie une modification, ni de date, ni de lieu de paiement, déterminé antérieurement. Si avant la réception de la totalité ou partie d'une commande se produisaient ou étaient connus des faits ou circonstances à l'origine d'une crainte fondée sur le fait que l'acheteur ne respecterait pas ses obligations de paiements du prix, la livraison de la marchandise pourra être suspendue, si l'acheteur n'anticipe pas son paiement ou caution dans le délai convenu.

УСЛОВИЯ ОПЛАТЫ

Оплата товара должна быть произведена непосредственно в Административный Отдел в Бургосе, за исключением случаев, когда в распоряжение покупателя был предоставлен кредит. В этом случае платеж должен быть реализован в рассрочку или в предусмотренный период времени.

Переводные вексели, выписанные на счет покупателя могут быть использованы для облегчения оплаты. Это, однако, не означает внесение изменений в дату или место платежа, которые были определены ранее. Если до завершения всей операции или ее части возникнут обстоятельства или факты, которые могут служить причиной опасений

того, что покупатель может не выполнить обязательства по оплате, доставка товаров может быть приостановлена, до тех пор пока клиент не оплатит заказ досрочно или не внесет поручительство.

WARRANTY

Gala products are guaranteed against any manufacturing defect from the date of purchase provided that the installation is carried out by authorized personnel in accordance with the assembly instructions of Cerámicas Gala, S.A. in compliance with the regulations in force for electrical and sanitation installations. The following warranty periods apply:

- Tap fittings and shower columns: Cerámicas Gala provides a 5-year warranty for its tap fittings. The warranty for internal components of thermostatic tap fittings, electronic mixers, timed flow taps, hand showers, shower sets and kits and tap fittings complements is of 3 years.

The warranty does not cover defects and damage caused by incorrect use, unauthorised manipulations, improper storage after the product has been delivered, installation carried out without following the instructions manual, repairs carried out with unauthorised spares or personnel, lack of maintenance or any anomaly not due to manufacturing defects.

For warranty coverage, the Technical Department has to acknowledge and accept the defect, thereby, requiring the product to be sent to the factory in Burgos

Cerámicas Gala is not responsible for any damage resulting from water leakage from the installed products.

Cerámicas Gala, S.A. guarantees the repair and free replacement of the whole unit or part of it only when the defect has been notified within the warranty period and the terms established by current legislation.

GARANTIE

Les produits Gala sont garantis face à quelconque défaut de fabrication, depuis la date d'acquisition du produit, à condition que l'installation ait été effectuée en accord avec les instructions d'installation Cerámicas Gala, S.A. et, conformément à la norme en vigueur pour des installations électriques et d'assainissement. Les périodes de garanties seront les suivantes:

- Robinetterie et Colonnes de douche : la robinetterie de Cerámicas Gala est garantie 5 ans. Les composants internes des robinets thermostatiques, des robinets électroniques, des robinets temporisés, des douchettes, des sets et des kits de

douche sont garantis 3 ans, tout comme les compléments de robinetterie.

La garantie ne couvre pas les défauts et les dommages occasionnés par l'usage incorrect, la manipulation indue ou un stockage inadéquate après que le produit ait été expédié de notre Usine, la non-réalisation de l'installation en accord avec les instructions écrites qui sont fournies, les réparations avec des pièces de rechange non-originales ou par du personnel non-autorisé, le manque d'entretien ou n'importe quelle autre anomalie qui ne soit pas due à des défauts de fabrication. Pour profiter de cette garantie sera nécessaire l'acceptation du défaut par notre Département Technique, le produit devant être envoyé à l'Usine de Burgos.

Cerámicas Gala n'assumera la responsabilité d'aucun dommage qui aurait pu se produire à cause de fuites d'eau une fois les produits installés. Cerámicas Gala, S.A. garantie la réparation ou le remplacement gratuit de l'ensemble ou partie de ceux-ci, à condition que la notification du défaut se produise dans la période de garantie, dans les termes établis par la législation en vigueur.

ГАРАНТИЯ

Продукция компании Gala имеет гарантию от производственных дефектов с даты покупки товара, при условии, что установка была произведена лицензированными сотрудниками в соответствии с инструкциями по установке Cerámicas Gala, S.A. и во исполнение действующих правил в отношении электрического и санитарного оборудования. Гарантийные сроки являются следующими:

- Смесители и душевые панели: Cerámicas Gala сертифицирует свои смесители сроком на 5 лет. Гарантийный срок на внутренние компоненты термостатических, электронных и порционных смесителей, ручной душ, наборы и комплекты, а также аксессуары для смесителей – 3 года.

После выпуска продукции с фабрики гарантия не распространяется на дефекты или повреждения, вызванные неправильным использованием, несанкционированными манипуляциями или неправильным хранением товара, а также в случаях если установка не выполняется в соответствии с письменными инструкциями, в случае замены оригинальных запасных частей или установки не авторизованным персоналом, а также отсутствия технического обслуживания или любых других отклонений от нормы, которые не связаны с производственными дефектами.

Для гарантийного обслуживания, технический отдел должен признать дефект, для этого изделие должно быть отправлено на нашу фабрику в Бургосе. Cerámicas Gala

не несет ответственности за любой ущерб, возникший в результате утечки воды из установленного продукта.

Cerámicas Gala, S.A. гарантирует возмещение ущерба и бесплатную замену всей или части блока только тогда, когда уведомление о дефекте произведено в течение гарантийного срока и на условиях, установленных действующим законодательством.

COMPLAINTS

In addition to the warranty, complaints based on errors or defects in the amounts of products will be addressed if they are made within 10 days of the reception of goods.

RÉCLAMATIONS

En plus de la garantie qui couvre nos produits, nous prendrons en considération les réclamations justifiées pour erreur ou défaut dans la quantité de ceux-là mêmes, à condition qu'elles nous soient stipulées dans les 10 jours suivants à la réception de la marchandise.

ПРЕТЕНЗИИ

В дополнение к гарантии на нашу продукцию, претензии, связанные с ошибками в количестве, также будут приняты во внимание, если они предъявлены в течение 10 дней с момента получения товара.

RETURNS

Returns will not be accepted without prior authorisation from Cerámicas Gala, S.A.

No returns will be admitted 48 hours after the delivery at the destination.

Unless a different percentage is specified, no less than 10% will be deducted for handling charges, test and inspection. Returns are sent free carriage to our factory in Burgos.

When the return of an item has been accepted, the corresponding refund will be made after its reception and testing by the Quality Department.

Rejected items are the property of the customer, which will be made available for retrieval for 60 days.

RESTITUTIONS

Elles ne seront pas admises sans notre autorisation préalable. Nous n'admettrons pas de retour de marchandise passé un délai de 48 heures après la date de livraison. De leur montant sera déduit un pourcentage ne dépassant pas 10 % en concept de

dépenses de réception, essai et inspection et démerite, excepté s'il est spécifié un autre pourcentage sur les tarifs de chaque produit. Le produit sera envoyé, franco de ports, à notre usine de Burgos.

Quand nous acceptons une restitution de matériel, le paiement correspondant se réalise après sa réception et vérification par notre contrôle de qualité. Les pièces refusées sont la propriété du client, qui disposera de 60 jours pour les retirer de notre magasin

ВОЗВРАТЫ

Возврат не принимается без нашего предварительного согласия. Не допускается возврат товара по прошествии 48 часов с момента поставки товара по месту назначения.

Если в стоимости продукта не указано иное процентное соотношение, будет вычтено не менее 10% в качестве расходов на принятие заказа, его проверки и испытания. Возврат будет отправлен бесплатной перевозкой на нашу фабрику в городе Бургос.

При принятии возврата товара, будет произведено его тестирование отделом качества, после чего будет осуществлено соответствующее возмещение расходов.

Изделия, заявка на возврат которых отклонена, являются собственностью заказчика, в распоряжении которого имеется 60 дней, чтобы забрать их с нашего склада.

JURISDICTION

Buyers, as well as Cerámicas Gala S.A., expressly accept the jurisdiction of the Courts in Burgos (Spain) and waive any other authority or jurisdiction.

JURIDICTION

Les acheteurs, de la même manière que cette société Cerámicas Gala, S.A., se soumettent expressément à la Jurisdiction des Tribunaux de Burgos, et renoncent à toute autre juridiction.

ЮРИСДИКЦИЯ

Покупатели, также как и Cerámicas Gala S.A., прямо заявляют о признании юрисдикции судов города Бургос (Испания) и отказываются от любых иных прав и юрисдикций.

2022 EDITION | ÉDITION 2022 | ИЗДАНИЕ 2022 ГОДА

gala

Cerámicas Gala S.A
Ctra. Madrid-Irún Km 244 09007 Burgos
T:+34 947 47 41 00 F:+34 947 47 41 03

general@gala.es
www.gala.es